

iQ500, 嵌入式烤箱, 不锈钢 HB356GES0W



产品介绍

技术数据

面板颜色/材质：不锈钢
 安装类型（独立式/嵌入式）：嵌入式
 综合清洁系统：全部催化
 安装尺寸（高x宽x厚）：585-595 x 560-568 x 550
 外形尺寸（高x宽x深）：595 x 594 x 548
 包装尺寸（宽x深x高）：675 x 690 x 660
 控制面板材质：玻璃
 机门材质：玻璃
 产品净重(kg)：34.255
 内腔1的有效容积(升)：71
 烹饪方法：常规制热，底部加热，匹萨模式，全宽烤架，热风，热风烧烤
 1号内腔材质：Other
 精确控温：机械
 内置照明灯的数量：1
 产品安全认证：CE, VDE
 电源线长度 (cm)：120
 通常情况下的耗电量 - 内腔 1 (千瓦时)：0.97
 强制通风时的耗电量 - 内腔 1 (千瓦时)：0.81
 额定输入功率 (W)：3400
 额定电流 (A)：16
 额定电压：220
 电源频率 (Hz)：50
 电源插头类型（中式/欧式）：China plug, 16 A (type I), GARDY plug w/ earthing

包含附件

- 1 x 搪瓷烤盘
- 1 x 内嵌式搁架
- 1 x 通用烤盘

iQ500, 嵌入式烤箱, 不锈钢
HB356GES0W

尺寸图

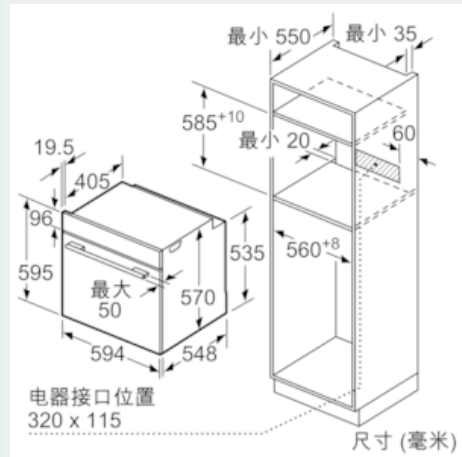
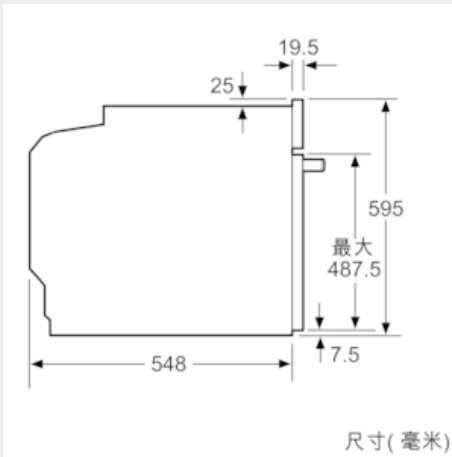

带灶具安装。

