

iQ500, Isı Pompalı Kurutma Makinesi, 9 kg WT45W420TR



A++



Tercihle bağlı aksesuarlar

WZ11410	Kur.Mak.Aksesuarı
WZ20400	Kurutma makinesi aksesuarı

- ✓ selfCleaning condenser - Tüyleri ortadan kaldırarak, sizi yormadan zaman kazandırır.
- ✓ A++ ile mükemmel verim ve mükemmel kuruluk!
- ✓ autoDry - Giysilerinizi koruyan nazik ve hassas kurutma.
- ✓ Spor ve outdoor giysileri gibi farklı kumaş türleri için özel programlar.
- ✓ 40 dakika hızlı kurutma programı.

Donanım

Teknik bilgiler

Kurulum tipi:	Solo
Çıkarılabilir üst kapak:	hayır
Kapı yönü:	Sağ
Elektrik kablosu uzunluğu:	145.0 cm
İç Ünite Ölçüler (Yükseklik x Genişlik x Derinlik): ...	842 x 598 x 613 mm
Net Ağırlık:	50.4 kg
Florlu sera gazları:	Hayır
Soğutucu tipi:	R290
Hermetik sızdırmazlık ekipmanı:	Evet
CO2 eşdeğeri olarak ifade edilen miktar:	0.000 t
EAN numarası:	4242003846582
Güç:	700 W
Akım:	10 A
Nominal gerilim:	220-240 V
Frekans:	50 Hz
Kapasite:	9.0 kg
Enerji sınıfı:	A++
en: Energy consumption electric dryer, full load - NEW (2010/30/EC):	2.05 kWh
Standard cotton programme time at full load:	238 min
Energy consumption electric dryer, partial load - NEW (2010/30/EC):	1.25 kWh
Standard cotton programme time at partial load:	151 min
Weighted annual energy consumption, electric dryer - NEW (2010/30/EC):	259.0 kWh/yl
Weighted programme time:	188 min
Average condensation efficiency full load (%):	84 %
Average condensation efficiency partial load (%):	84 %
Weighted condensation efficiency (%):	84 %



iQ500, Isı Pompalı Kurutma Makinesi, 9 kg WT45W420TR

Donanım

Güç/Tüketim

- 9 kg
- Enerji verimlilik sınıfı: A++
- Standart pamuk programının tam yükte enerji tüketimi 2.05 kWh ve standart pamuk programının yarı yükte enerji tüketimi 1.25 kWh
- Kapalı modda güç tüketimi 0.1 W ve sol açık modda 0.75 W
- Tam ve kısmi yükte standart pamuk programının ağırlıklı program süresi: 188 dakika.
- Standart pamuk programının tam yükte program süresi 238 dakika ve standart pamuk programının kısmi yükte program süresi 151 dakika.
- Tam ve kısmi yükte standart pamuklu program için ağırlıklı yağuşma verimliliği: 84 %.
- Gürültü seviyesi 64 dB (A) re 1 pW

Programlar

- Özel programlar: Yünlülerde son uygulama, Mix, outdoor, Havlu, Süreli program kurutma, Süreli program havalandırma, iç giyim, Süper kısa 40', Gömlek/Bluz

Opsiyonlar

- Kırışık azaltma sistemi: Program sona erdikten sonra 60 dakika çamaşırları kırıştırmadan muhafaza etme
- Dokunmatik tuşlar: başlat/beklet, Hassas, sinyal, Kırışık azaltma, 24 h Kalan süre

Konfor/Güvenlik

- DUO-Tronic Fuzzy Kontrol
- SoftDial Düğme
- softDry-tambur sistemi: Çamaşırları koruyan büyük Çelik tambur ,soft tasarım pedallar
- Anti-vibration yan duvar tasarımı: Sessiz yıkama performansını destekler.
- LED tambur aydınlatması
- Çocuk kilidi
- Program bitiminde akustik sinyal
- Comfort lock
- Kapı menteşesi sağda
- Su toplama kabı

Teknik bilgi

- Boyutlar(Y x G x D): 84.2 x 59.8 x 61.3 cm
- Tezgahaltı
- Çevre dostu soğutma maddesi R290 ile ısı pompası teknolojisi
- Cihaz derinliği (Kapak dahil): 65.1 cm
- Açık kapı ile cihaz derinliği: 110.5 cm
- Cihaz derinliği (duvar mesafesi dahil): 61.3 cm

iQ500, Isı Pompalı Kurutma Makinesi, 9 kg WT45W420TR

teknik çizimler

Ölçüler mm cinsindedir

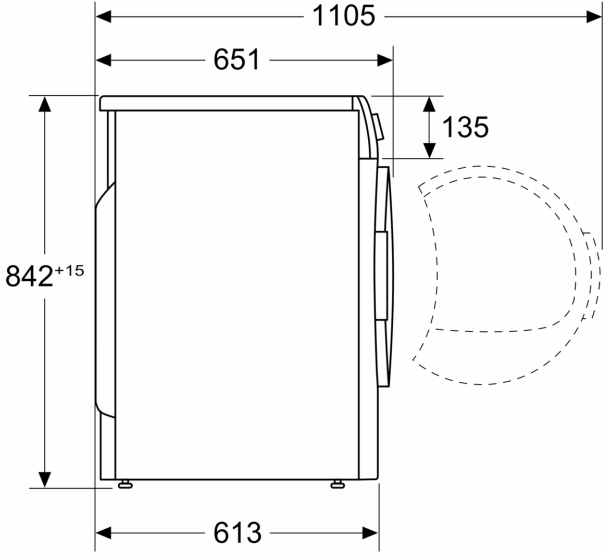

Ölçüler mm cinsindedir

