

iQ500, Tam Ankastre Bulaşık Makinesi, 60 cm, , varioHinge SX95EX22CE



Tercihe bağlı aksesuarlar

SZ73100 Çatal bıçak sepeti

A enerji sınıflı bulaşık makinesi, akıllı enerji tasarrufu çözümlerimiz sayesinde mükemmel sonuçlardan ödün vermeden tasarruf sağlar.

- ✓ XXL bulaşık makinesi, içerideki alanı %10 genişletmek için, 86,5 cm uzunluğundadır.
- ✓ varioHinge: Kurulum için maksimum verimlilik.
- ✓ Yeni openAssist sistemi ile modern kapak açma rahatlığı ile mutfağınıza en iyi şekilde uyum sağlar.
- ✓ glassZone ile tüm bardak ve cam bulaşıklarınız için narin bakım ve mükemmel parlaklık.
- ✓ emotionLight - Bulaşık makinenizi rahatlatıcı mavi ışıkla aydınlatın.

Donanım

Teknik bilgiler

Enerji Verimlilik Sınıfı¹: A
 Eko programında 100 döngüdeki enerji tüketimi²: 54 kWh/100 cycles
 Kapasite: 14
 Eko 50 programında su tüketimi³:9.0 litre
 Program süresi⁴: 4:30 saat
 Ses seviyesi:42 dB(A) re 1pW
 Ses seviyesi sınıfı:B
 Kurulum tipi: Ankastre
 Çıkarılabilir üst kapak:hayır
 Kapı panel seçenekleri: Yok
 Frekans: 50; 60 Hz
 Elektrik kablosu uzunluğu: 175 cm
 Elektrik Bağlantı Tipi:Topraklı standart fiş
 Su giriş hortumu uzunluğu: 165 cm
 Su çıkış hortumu uzunluğu: 190 cm
 Ayarlanabilir taban: Hem yatay hem de dikey
 Üst tablasız yükseklik: 0 mm
 Yükseklik (mm):865 mm
 Maksimum yükseklik ayarı:60 mm
 Ambalajlı ürün boyutları: 920x660x670 mm
 Net Ağırlık:40.8 kg
 Brüt ağırlık: 43.0 kg
 Nominal gerilim: 220-240 V
 Güç: 2400 W
 Akım:10 A
 Rezistans:evet



¹ Enerji Verimlilik Sınıfı Ölçeği (A'dan G'ye)

² 100 döngü başına kWh cinsinden enerji tüketimi (Eko 50 °C programında)

³ Döngü başına litre cinsinden su tüketimi (Eko 50 °C programında)

⁴ Eko 50 °C Program Süresi

iQ500, Tam Ankastre Bulaşık Makinesi, 60 cm, , varioHinge SX95EX22CE

Donanım

Performans ve Tüketim Değerleri

- Enerji verimlilik sınıfı¹: A
- Enerji² / Su³: 54 kWh / 9 litre
- Kapasite: 14 kişilik
- Program süresi⁴: 4:30 (saat:dakika)
- Ses seviyesi: 42 dB(A) re 1 pW
- Ses verimlilik sınıfı: B
- Ses seviyesi (Sessiz programda): 41(A) re 1 pW

Program/Opsiyonlar

- Özel program: MyFavourite
- 4 Opsiyon: Home Connect, intensiveZone, Yarım Yük, varioSpeed Plus

Yıkama Teknolojisi ve Sensörler

- Natural Dry
- AquaSensor
- dosageAssist
- iQdrive BLDC Motor teknolojisi
- Kazan malzemesi: Paslanmaz Çelik

Sepetler

- VarioDrawer (çatal bıçaklar için 3. sepet)
- Üst Sepet Yükseklik Ayarı
- Rack Stopper: Alt sepetin raydan çıkmasını önler.
- Katlanır raf, üst sepette: 2
- 2x wire SE db Anlage
- Alt sepette bardak destek çubuğu

Ekran ve Kullanım

- HomeConnect
- Siyah
- Basmalı düğme
- Ekran dili: İngilizce
emotionLight
Kalan süre göstergesi
Program bitiminde akustik sinyal
Başlama zamanını erteleme özelliği: 1-24 saat

Diğer Bilgiler

- aquaStop
- double push
- Bardak koruma teknolojisi

Güvenlik

- Buhar koruma kutusu
- Ürün ölçüleri (YxGxD): 86.5 x 59.8 x 55 cm

¹Enerji verimliliği sınıfları ölçeği (A'dan G'ye)

² Eko 50 °C programında 100 döngüde enerji tüketimi (kWh)

³Eko 50 °C programında döngü başına su tüketimi (litre)

⁴Eko 50 °C programı süresi

iQ500, Tam Ankastre Bulaşık Makinesi, 60 cm, , varioHinge SX95EX22CE

teknik çizimler

Ölçüler mm cinsindedir

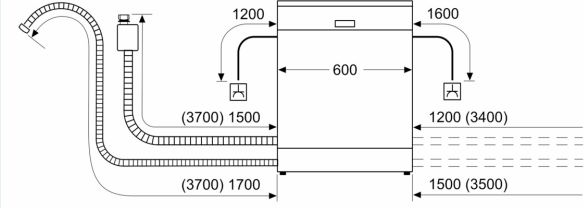

⚡ Priz
() Uzatma seti dahil değerler

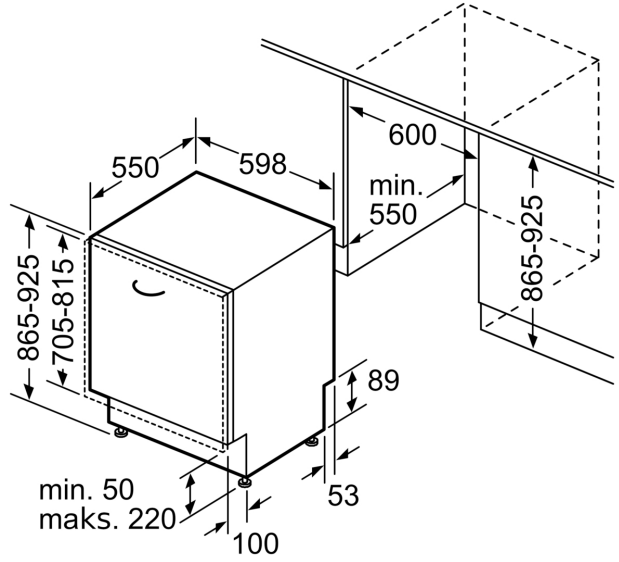

Ölçüler mm cinsindedir