

**Ankastre Fırın, 60 x 60 cm, Inox
FRTA103I**



A

- 3D Plus Sıcak hava özelliği, fırın içindeki ısıyı eşit olarak dağıtarak ideal pişirme imkanı sunar.
- A enerji sınıfı, düşük enerji tüketimi ile mükemmel pişirme sağlar.

Kurulum tipi:Ankastre
 Temizlik: Hayır
 Kurulum için gerekli yuva ölçüleri:575-597 x 560-568 x 550 mm
 İç Ünite Ölçüler (Yükseklik x Genişlik x Derinlik):595x594x548 mm
 Ambalajlı ürün boyutları:670 x 652 x 689 mm
 panelin malzemesi:paslanmaz çelik
 kapı malzemesi: cam
 Net Ağırlık: 30.6 kg
 fırın içi hacmi, fırın içi 1: 66 litre
 Pişirme metodu:Defrost (buz çözme), Sıcak hava, Konvansiyonel ısıtma,
 Sıcak hava dolaşimli ızgara, Büyük alanlı vario ızgara
 malzeme, 1. Fırın içi:Diğer
 ısı kontrolü: mekanik
 İç tambur lamba sayısı: 1
 Elektrik kablosu uzunluğu: 100.0 cm
 EAN numarası:4242006292287
 Number of cavities (2010/30/EC): 1
 Enerji sınıfı:A
 Energy consumption per cycle conventional (2010/30/EC): . 0.98 kWh/çevrim
 Energy consumption per cycle forced air convection (2010/30/EC): 0.79
 kWh/çevrim
 Energy efficiency index (2010/30/EC): 95.2 %
 Isıtma Gücü: 3300 W
 Akım: 16 A
 Nominal gerilim:220-240 V
 Frekans: 50-60 Hz
 Elektrik bağlantı tipi: Topraklı standart fiş
 Entegre aksesuarlar: 1 x Emaye tepsi, 1 x Kombi tel ızgara, 1 x Ünlversal
 tava



Ankastre Fırın, 60 x 60 cm, Inox FRTA103I

Fırın türü / Isıtma türü

- 5Pişirme programı:
 - Turbo, Alt / üst ısıtma, Hava dolaşımli ızgara, Çözme, küçük/büyük yüzeyli ızgara
 - Sıcaklık aralığı 50 °C - 275 °C
 - 66 Litre İç Hacim<
- /IB:Font>Dizayn:**
- Çevirmeli Düğme
 - Koyu emaye yüzey

Temizlik :

- Kolay çıkarılabilir cam iç kapak

Konfor:

- Kapı menteşesi: altta
- Hızlı ısıtma
- Halojen aydınlatma
- Çubuk tutamak
- 1 x Emaye tepsi, 1 x Kombi tel ızgara, 1 x Üniversal tava

Güvenlik

- Ön cam ısısı maksimum 50° C

Teknik Bilgi:

- Elektrik kablosu uzunluğu: 100 cm
- Nominal gerilim: 220 - 240 V
- toplam elektrik kullanım değ.: 3.3 kW
- Enerji verimliliği (EU Nr. 65/2014): Konvansiyonel çalışma modunda döngü başına enerji tüketimi: 0.98 kWh Fanlı çalışma modunda döngü başına enerji tüketimi: 0.79 kWh Gövde sayısı: 1 Isı kaynağı: elektrik İç gövde hacmi: 66 Litre<

/IB:Font>Boyutlar:

- Ürün boyutu (YxGxD): 595 mm x 594 mm x 548 mm
- Montaj ölçüleri (hxwxd): 560 mm - 568 mm x 575 mm - 597 mm x 550 mm
- "Lütfen ankastre ölçüleri için kurulum teknik çizimlerini inceleyiniz."

Ankastre Fırın, 60 x 60 cm, Inox
FRTA103I

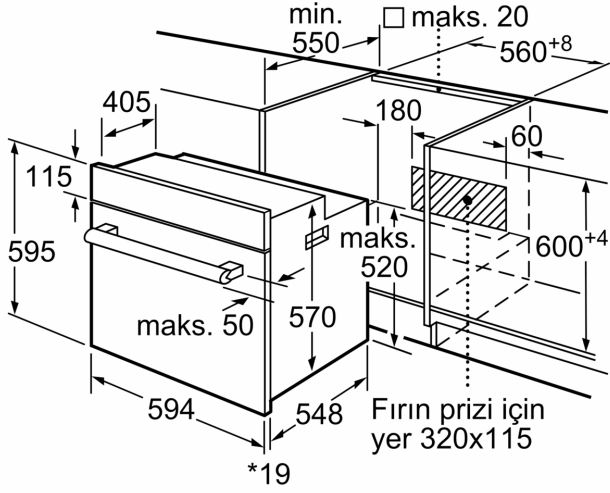

* Metal ön cephe için 20 mm

Ölçüler mm cinsindedir

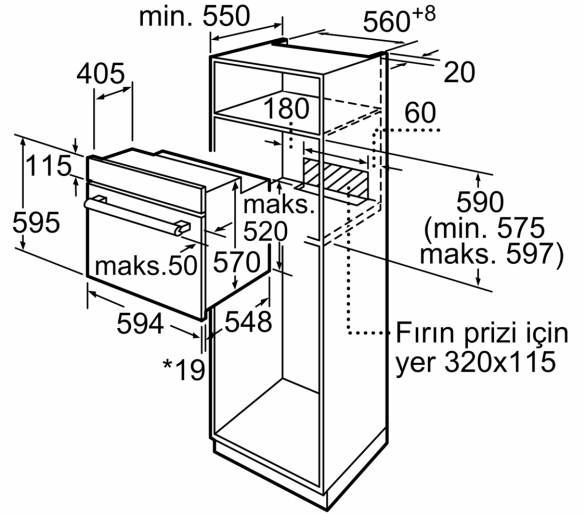

* Metal ön cephe için 20 mm

Ölçüler mm cinsindedir

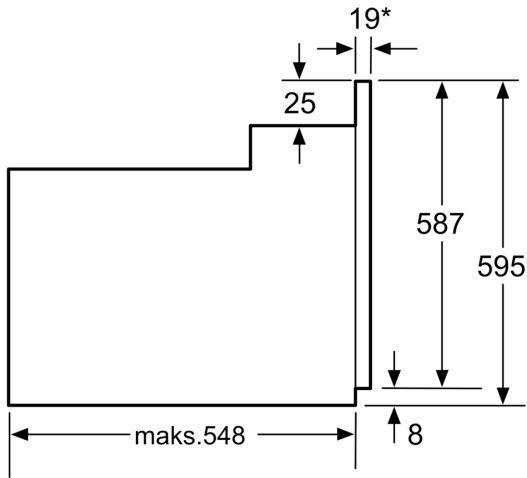

* Metal ön cephede 20mm

Ölçüler mm cinsindedir