

Ankastre Fırın, 60 x 60 cm, Inox  
FRMA950I



A

### FRMA950I

#### Fırın türü / Isıtma türü

- 8Pişirme programı:  
Alt / üst ısıtma, Hava dolaşımli ızgara, Pizza programı, alt ısıtma, Çözme, küçük/büyük yüzeyli ızgara, Opsiyonel küçük yüzeyli ızgara, 3D sıcak hava dolaşımı
- Sıcaklık aralığı 50 °C - 270 °C
- Opsiyonel aksesuar olarak teleskopik raf rayları
- 66 Litre İç Hacim

#### Dizayn:

- Çevirmeli Düğme, Gömülebilir düğmeler

#### Temizlik :

- Katalitik kendi kendini temizleme sistemi: arka panel

#### Konfor:

- Elektronik saat
- Hızlı ısıtma
- İç aydınlatma
- Soğuk hava fanı

#### Aksesuarlar:

- 1 x Emaye tepsi, 1 x Kombi tel ızgara, 1 x Ünlversal tava

#### Güvenlik

- Ön cam ısısı maksimum 50° C
- Çocuk emniyet tuşu

#### Teknik Bilgi:

- Elektrik kablosu uzunluğu: 100 cm
- Nominal gerilim: 220 - 240 V
- toplam elektrik kullanım değ.: 2.9 kW
- Enerji verimliliği (EU Nr. 65/2014): Konvansiyonel çalışma modunda döngü başına enerji tüketimi: 0.98 kWh Fanlı çalışma modunda döngü başına enerji tüketimi: 0.82 kWh Gövde sayısı: 1 Isı kaynağı: elektrik İç gövde hacmi: 66 Litre

#### Boyutlar:

- Ürün boyutu (YxGxD): 595 mm x 595 mm x 548 mm
- Montaj ölçüleri (hxwx d): 560 mm - 568 mm x 575 mm - 597 mm x 550 mm
- "Lütfen ankastre ölçüleri için kurulum teknik çizimlerini inceleyiniz."

#### beraberindeki aksesuarlar

4242006278571

## Ankastre Fırın, 60 x 60 cm, Inox FRMA950I

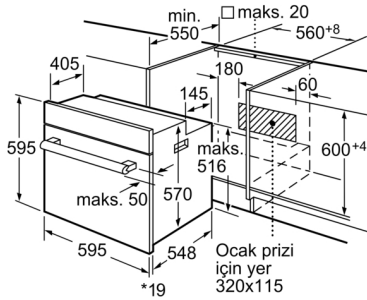

\* Metal ön cephede 20mm

Ölçüler mm cinsindedir

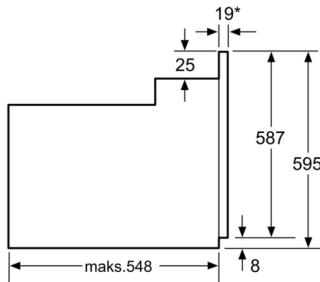

\* Metal ön cephede 20mm

Ölçüler mm cinsindedir

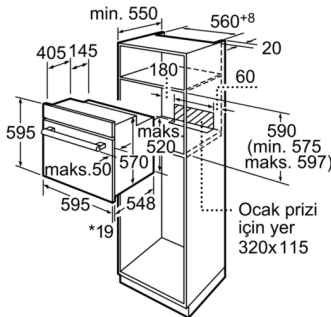

\* Metal ön cephede 20mm

Ölçüler mm cinsindedir

### Özellikler

ön yüzey rengi: Inox

Konstrüksiyon şekli: Ankastre

Temizlik: Hayır

Kurulum için gerekli yuva ölçüleri: 575-597 x 560-568 x 550 mm

Ürün Ölçüleri (Yükseklik x Genişlik x Derinlik) : 595 x 595 x 548 mm

Ambalajlı ürün boyutları: 650 x 650 x 670 mm

panelin malzemesi: metal

kapı malzemesi: cam

Net Ağırlık: 32,3 kg

fırın içi hacmi, fırın içi 1: 66 litre

Pişirme metodu: 3D Sıcak Hava, Alt / üst ısıtma, Alttan ısıtma,

buz çözme, Büyük alanlı vario ızgara, Hava dolaşımli ızgara,

Küçük alanlı vario ızgara, pizza kademesi

ısı kontrolü: mekanik

İç tambur lamba sayısı: 1

Elektrik kablosu uzunluğu: 100,0 cm

EAN numarası: 4242006278571

Number of cavities (2010/30/EC): 1

Enerji sınıfı: A

Energy consumption per cycle conventional (2010/30/EC):

0,98 kWh/çevrim

Energy consumption per cycle forced air convection (2010/30/EC):

0,82 kWh/çevrim

Energy efficiency index (2010/30/EC): 98,8 %

Isıtma Gücü: 2900 W

Akım: 13 A

Nominal gerilim: 220-240 V

Frekans: 50 Hz

Elektrik Bağlantı Tipi: Topraklı standart fiş

Entegre aksesuarlar: 1 x Emaye tepsi, 1 x Kombi tel ızgara, 1

x Üiversal tava

### Sarfiyat ve bađlantı özellikleri

üretim tarihi 2023-06-05