

Ankastre Fırın, 60 x 60 cm, Inox
FRMA324I



A

FRMA324I

Fırın türü / Isıtma türü

- 8Pişirme programı:
Turbo, Alt / üst ısıtma, Hava dolaşımli ızgara, Pizza programı, alt ısıtma, Çözme, Hassas sıcak hava, küçük/büyük yüzeyli ızgara
- Sıcaklık aralığı 50 °C - 275 °C
- 66 Litre İç Hacim
- 1 kademe teleskop tepsi mekanizması

Dizayn:

- Çevirmeli Düğme, Gömülebilir düğmeler
- Fırın iç yüzeyi: Granit emaye

Temizlik :

- Kolay Temizlik özelliği arka panel
- Kolay çıkarılabilir cam iç kapak

Konfor:

- LED-dokunmatik ekran (kırmızı)
- Elektronik saat
- Hızlı ısıtma
- Halojen aydınlatma
- Soğuk hava fanı

Aksesuarlar:

- 1 x Üniversal tava, 1 x Kombi tel ızgara, 1 x Emaye tepsi

Güvenlik

- Ön cam ısısı maksimum 50° C
- Çocuk emniyet tuşu

Teknik Bilgi:

- Elektrik kablosu uzunluğu: 100 cm
- Nominal gerilim: 220 - 240 V
- toplam elektrik kullanım değ.: 3.3 kW
- Enerji verimlilik derecesi (acc. EU Nr. 65/2014): A
Konvensiyonel modda tek çevrimdeki güç tüketimi:0.98 kWh
Fanlı kullanımda tek çevrimdeki güç tüketimi:0.79 kWh
Gövde sayısı: 1 Isı kaynağı: elektrik İç hacim:66 Litre

Boyutlar:

- Ürün boyutu (YxGxD): 595 mm x 594 mm x 548 mm
- Montaj ölçüleri (hxwx d): 560 mm - 568 mm x 575 mm - 597 mm x 550 mm
- "Lütfen ankastre ölçüleri için kurulum teknik çizimlerini inceleyiniz."

beraberindeki aksesuarlar

4242006274931

Ankastre Fırın, 60 x 60 cm, Inox FRMA324I

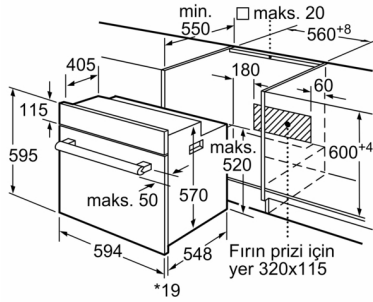

* Metal ön cephe için 20 mm

Ölçüler mm cinsindedir

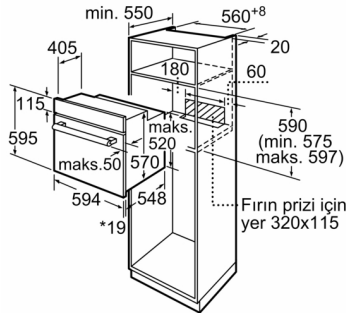

* Metal ön cephe için 20 mm

Ölçüler mm cinsindedir

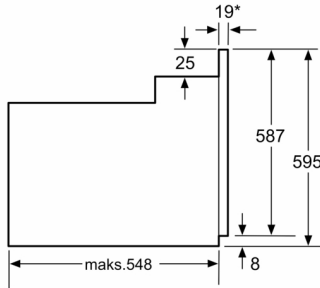

* Metal ön cephede 20mm

Ölçüler mm cinsindedir

Özellikler

ön yüzey rengi: Inox

Konstrüksiyon şekli: Ankastre

Temizlik: Katalitik temizlik (arka panel)

Kurulum için gerekli yuva ölçüleri: 575-597 x 560-568 x 550 mm

Ürün Ölçüleri (Yükseklik x Genişlik x Derinlik) : 595 x 594 x 548 mm

Ambalajlı ürün boyutları: 650 x 650 x 670 mm

panelin malzemesi: paslanmaz çelik

kapı malzemesi: cam

Net Ağırlık: 32,4 kg

fırın içi hacmi, fırın içi 1: 66 litre

Pişirme metodu: Alt / üst ısıtma, Alttan ısıtma, buz çözme,

Büyük alanlı vario ızgara, Hava dolaşımli ızgara, HotAir

hassas , pizza kademesi, Sıcak hava

malzeme, 1. Fırın içi: Diğer

ısı kontrolü: mekanik

İç tambur lamba sayısı: 1

Elektrik kablosu uzunluğu: 100,0 cm

EAN numarası: 4242006274931

Number of cavities (2010/30/EC): 1

Enerji sınıfı: A

Energy consumption per cycle conventional (2010/30/EC): 0,98 kWh/çevrim

Energy consumption per cycle forced air convection (2010/30/EC): 0,79 kWh/çevrim

Energy efficiency index (2010/30/EC): 95,2 %

Isıtma Gücü: 3300 W

Akım: 16 A

Nominal gerilim: 220-240 V

Frekans: 60; 50 Hz

Elektrik Bağlantı Tipi: Topraklı standart fiş

Entegre aksesuarlar: 1 x Emaye tepsi, 1 x Kombi tel ızgara, 1 x Ünlversal tava

Sarfıyat ve bađlantı özellikleri

üretim tarihi 2023-06-05