

**Tam Ankastre Bulaşık Makinesi, 60 cm
BMA5102EV**



- Yarım yük yıkama fonksiyonu az miktarda bulaşığın makinayı tam doldurmadan yıkanabilmesini sağlar.
- Akıllı Deterjan Dozaj Sistemi ile deterjan özel sepete alınır ve mükemmel yıkama sağlanır.
- Ayarlanabilen üst sepet yüksekliği sayesinde tencere ve tavalarınıza rahatlıkla yer açabilirsiniz.
- Auto 3in1 özelliği ile makinanız deterjan türünü algılar ve yıkama sürecini otomatik ayarlar.

Enerji verimlilik sınıfı:D
Eko programı 100 devirdeki enerji tüketimi:84 kWh
Kapasite:13
Eko 50 programında su tüketimi:9.5 litre
Program süresi:4:55 saat
Ses seviyesi:48 dB(A) re 1pW
Ses verimlilik sınıfı:C
Kurulum tipi:Ankastre
Çıkarılabilir üst kapak:hayır
Kapı panel seçenekleri:Yok
Frekans:50; 60 Hz
Elektrik kablosu uzunluğu:175.0 cm
Elektrik bağlantı tipi:Topraklı standart fiş
Su giriş hortumu uzunluğu:165 cm
Su çıkış hortumu uzunluğu:190 cm
Ayarlanabilir taban:Yatay ve dikey
Üst tablasız yükseklik:0 mm
Yükseklik:815 mm
Maksimum yükseklik ayarı:60 mm
Ürün boyutları:815 x 598 x 550 mm
Ambalajlı ürün boyutları:870 x 660 x 680 mm
Net Ağırlık:30.3 kg
Brüt ağırlık:32.2 kg
Nominal gerilim:220-240 V
Isıtma Gücü:2400 W
Akım:10 A
Rezistans:evet



Tam Ankastre Bulaşık Makinesi, 60 cm BMA5102EV

- Kapasite: 13 kişilik
- Enerji verimliliği sınıfı¹: D
- Eko 50 programında su tüketimi: 9.5 l
- Kurutma performansı: A
- Bu bilgiler Eko 50 programı için geçerlidir. Bu programda normal seviyede kirli bulaşıklar enerji ve su tüketimi açısından en verimli şekilde yıkanır.
- Eko 50 program süresi: 295 dakika
- Tam Ankastre
- 5 Programlı:
- Yoğun 70 °C,
- Eko 50 °C,
- Hızlı 65 °C,
- Hızlı 45 °C,
- Ön Yıkama
- 1 Opsiyon: Yarım yük
- 4 ayrı yıkama sıcaklık derecesi
- Şoklamalı gizli ısıtıcı
- Akıllı deterjan dozaj sistemi
- BLDC Motor teknolojisi
- Deterjan otomatik (auto3in1)
- Yenileme elektronik
- Kazan malzemesi: Paslanmaz Çelik
- Basmalı düğme
- LED'li program takip düğmesi
- Program bitiminde akustik sinyal
- Kırmızı LED ışıklar
- Eksik tuz göstergesi
- LED'li parlaticı göstergesi
- Alt sepette çatal-bıçak sepeti
- Su baskınlarına karşı çoklu su koruma sistemi
- Servo Kilit
- Özel bardak koruma sistemi
- Kolayca ayarlanabilen ayaklar
- Buhar koruma kutusu
- Ürün ölçüleri (YxGxD): 81.5 x 59.8 x 55 cm

Performans ve Tüketim Değerleri

Program / Opsiyonlar

Yıkama Teknolojisi ve Sensörler

Sepetler

Ekran ve Kullanım

Güvenlik

Diğer Bilgiler

¹Enerji verimliliği sınıfları ölçeği (A'dan G'ye)

Güvenlik riski nedeniyle ocak altına kurulumu uygun değildir.

**Tam Ankastré Bulaşık Makinesi, 60 cm
BMA5102EV**

Ölçüler mm cinsindedir

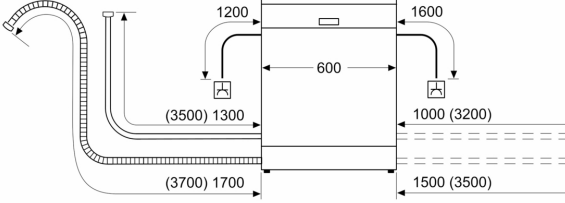

☆ Priz
() Uzatma seti dahil değerler

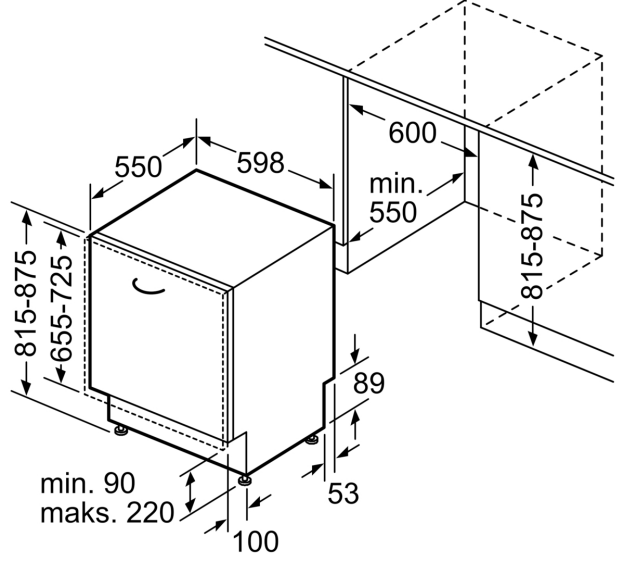

Ölçüler mm cinsindedir