

**Tam Ankastrre Bulaşık Makinesi, 60 cm
BMA5101EV**



- Auto 3in1 özelliđi ile makinemiz deterjan türünü algılar ve yıkama sürecini otomatik ayarlar.
- Akıllı Deterjan Dozaj Sistemi ile deterjan özel sepete alınır ve mükemmel yıkama sağlanır.
- Ekspres 60' opsiyonu bulaşıklarınızın tamamını sadece 1 saatte hızlı yıkama opsiyonu sunar.
- Ekspres 29' opsiyonu yarı dolu makinede bulaşığı 29 dakikada yıkama opsiyonu sunar.
- Ekspres 30' opsiyonu yarı dolu makinede bulaşığı sadece yarım saatte yıkama opsiyonu sunar.

Teknik bilgiler

Enerji verimlilik sınıfı: F
Eko programı 100 devirdeki enerji tüketimi:102 kWh
Kapasite: 12
Eko 50 programında su tüketimi: 12.0 litre
Program süresi:3:30 h
Ses seviyesi: 54 dB(A) re 1 pW
Ses verimlilik sınıfı: D
Kurulum tipi:Ankastrre
Çıkarılabilir üst kapak:hayır
Kapı panel seçenekleri: Yok
Frekans:50; 60 Hz
Elektrik kablosu uzunluğu: 175.0 cm
Elektrik bağlantı tipi: Topraklı standart fiş
Su giriş hortumu uzunluğu: 165 cm
Su çıkış hortumu uzunluğu:190 cm
Ayarlanabilir taban:Yatay ve dikey
üst tablasız yükseklik: 0 mm
Yükseklik:815 mm
Maksimum yükseklik ayarı:60 mm
Ürünün boyutları:815 x 598 x 550 mm
Ambalajlı ürün boyutları:850 x 620 x 670 mm
Net Ağırlık: 30.0 kg
Brüt ağırlık:31.8 kg
Nominal gerilim:220-240 V
Isıtma Gücü: 2400 W
Akım: 10 A
Rezistans: Evet



Tam Ankastre Bulaşık Makinesi, 60 cm BMA5101EV

Diğer Bilgiler

¹Enerji verimliliği sınıfları ölçeği (A'dan G'ye)

- Kapasite: 12 kişilik
- Enerji verimlilik sınıfı¹: F
- Test referans programı: Eko 50°C. Yıllık ortalama 280 yıkamada 290 kWh enerji tüketimi
- Eko 50°C programında: enerji tüketimi 1.02 kWh
- Off modunda enerji tüketimi: 0.1 W / 0.1 W
- Eko 50 programında yıllık su tüketim değeri: 3360 litre (standart: 280 yıkama). Gerçek tüketim kullanıma bağlı olarak değişebilir.
- Eko 50 programında su tüketimi: 12 l
- Kurutma performansı: A
- Bu bilgiler Eko 50 programı için geçerlidir. Bu programda normal seviyede kirlenmiş bulaşıklar enerji ve su tüketimi açısından en verimli şekilde yıkanır.
- Eko 50 program süresi: 210 dakika
- Otomatik kapanma öncesi süre: 0 dakika
- Ses seviyesi: 54 dB(A) re 1 pW
- Tam Ankastre
- 5 Programlı:
- Yoğun 70 °C,
- Eko 50 °C,
- Hızlı 65 °C,
- Hızlı 45 °C,
- Ön Yıkama
- 1 Opsiyon: Yarım yük
- 4 ayrı yıkama sıcaklık derecesi
- Şoklamalı gizli ısıtıcı
- Akıllı deterjan dozaj sistemi
- BLDC Motor teknolojisi
- Deterjan otomatığı (auto3in1)
- Yenileme elektroniği
- Kazan malzemesi: Paslanmaz Çelik
- Basmalı düğme
- LED'li program takip düğmesi
- Program bitiminde akustik sinyal
- Kırmızı LED ışıklar
- Eksik tuz göstergesi
- LED'li parlaticı göstergesi
- Alt sepette çatal-bıçak sepeti
- Üst sepette bardak tutucu
- Su baskınlarına karşı çoklu su koruma sistemi
- Servo Kilit
- Özel bardak koruma sistemi
- Kolayca ayarlanabilen ayaklar
- Buhar koruma kutusu
- Ürün ölçüleri (YxGxD): 81.5 x 59.8 x 55 cm

Performans ve Tüketim Değerleri

Program / Opsiyonlar

Yıkama Teknolojisi ve Sensörler

Sepetler

Ekran ve Kullanım

Güvenlik

**Tam Ankastr Bulaşık Makinesi, 60 cm
BMA5101EV**

Ölçüler mm cinsindedir

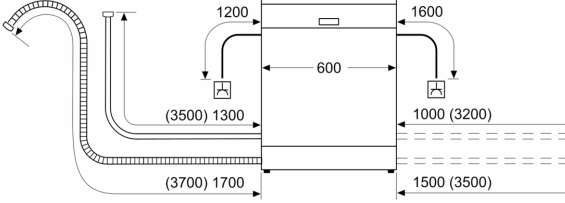

☆ Priz
() Uzatma seti dahil değerler

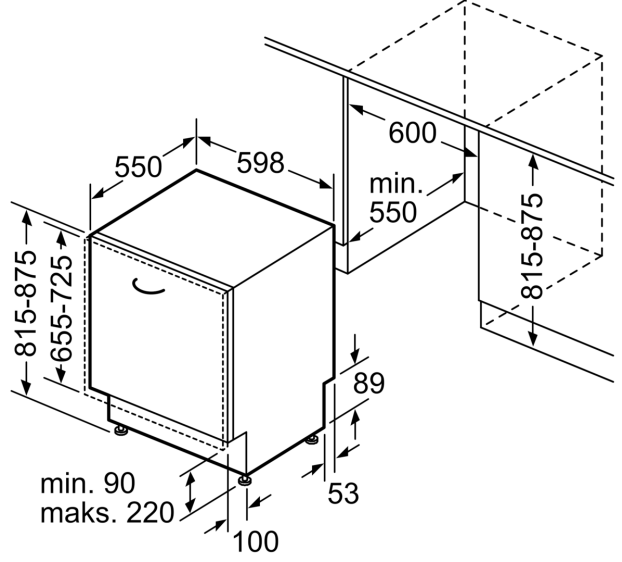

Ölçüler mm cinsindedir