

## iQ300, Värmepumpstumlare, 7 kg, White WT43H07LDN



### Extra tillbehör

WZ11410	Monteringssats för tvätt och tork
WZ20160	Kondensvattenslang
WZ20400	Monteringssats med utdragbar hylla
WZDP20D	Förhöjningssockel med utdragslåda

7 kg iSensoric torktumlare med värmepump för effektiv torkning.

- ✓ simpleTouch LED-display: Enkel att använda och visar tydligt all relevant information.
- ✓ autoDry – skonsam precisionstorkning som skyddar dina kläder.
- ✓ Outdoor-program: Torka dina vattentäta plagg och friluftskläder på ett säkert sätt.
- ✓ easyClean-filter: Enkelt att hålla rent.
- ✓ super 40: Snabb och varsam torkning för mindre tvättar.

### Beskrivning

#### Tekniska data

Inbyggd / fristående: .....	Fristående
Demonterbar toppskiva: .....	Nej
Dörrhängning: .....	Höger
Anslutningskabelns längd: .....	145.0 cm
Mått: .....	842x598x613 mm
Nettovikt: .....	46.3 kg
Fluorerade växthusgaser: .....	Saknas
Hermetiskt tillsluten utrustning: .....	Ja
The quantity expressed in CO2 equivalent: .....	0.000 t
EAN kod: .....	4242003863718
Anslutningseffekt: .....	600 W
Säkringskydd: .....	10 A
Spänning: .....	220-240 V
Frekvens: .....	50 Hz
Maximal kapacitet i kg: .....	7.0 kg
Energiklass <sup>1</sup> : .....	F
Weighted energy consumption per cycle (EU 2017/1369): .....	1.35 kWh/cycle
Weighted energy consumption per 100 cycles (EU 2017/1369):	135 kWh/100 cycles
Condensation Efficiency (EU 2017/1369): .....	81 %
Programme duration half capacity (EU 2017/1369): .....	2:06
Programme duration rated capacity (EU 2017/1369): .....	3:24



<sup>1</sup> Energiklass på en skala från A till G

## iQ300, Värmepumpstumlare, 7 kg, White WT43H07LDN

### Beskrivning

#### Effekt/Förbrukning

- Kapacitet: 1 - 7 kg
- Programtid<sup>3</sup>: 204 minut
- Ljudnivå: 65 dB (A) re 1 pW
- Kondenseffektivitetsklass<sup>4</sup>: B
- Kondenserings effektivitet<sup>5</sup>: 81 %

#### Program

- Specialprogram: Mix, Outdoor, Handdukar, Tidsprog. 30 min. kallt, Tidsprogram 30 min. varmt, Dunprogram, Supersnabb 40, Skjortor

#### Förbrukning och prestanda

- Skrynkeltskydd, upp till 120 minuter vid programslut
- touchControl-knappar: Skrynkeltskydd, 24 h startfördröjning

#### Användning/Säkerhet

- easyClean filter: enkel rengöring av kondensorfiltret
- autoDry: elektronisk fuktavkänning
- Ett vred för alla program
- LED-display
- softDry-system: Stor trumma i rostfritt stål med valkar i soft-design
- antiVibration Design: ökad stabilitet och tystare gång
- Indikator för full kondensatortank
- Indikator för rengöring av filter
- Barnspärr
- Ljudsignal vid programslut, avstängningsbar
- P-door Plastic med 30 cm stor lucköppning ram
- Komfortlås
- Luckhängning: höger
- Dörrhake i metall

#### Teknisk information

- Mått (H x B x D): 84.2 x 59.8 x 61.3 cm
- Kan skjutas under, minst 85 cm bänkhöjd

<sup>3</sup> Programtid för standard bomullsprogram vid full belastning

<sup>4</sup> På en kondenseffektivitetsskala från A till G

<sup>5</sup> Kondenserings effektivitet för standard bomullsprogram vid full och delvis belastning

## iQ300, Värmepumpstumlare, 7 kg, White WT43H07LDN

### Måttskisser

Mått i mm

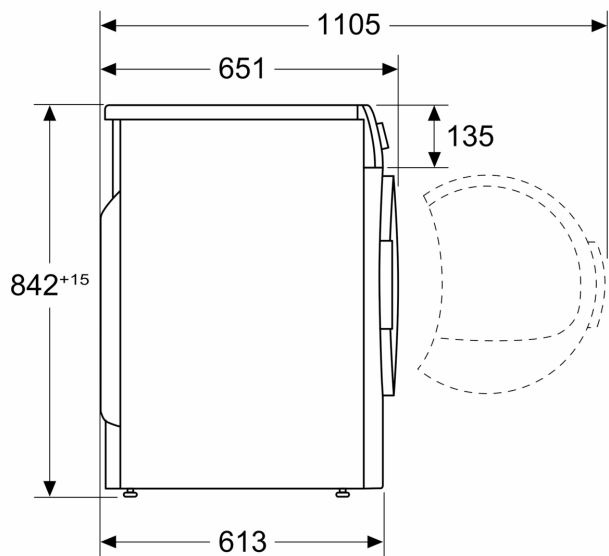

Mått i mm

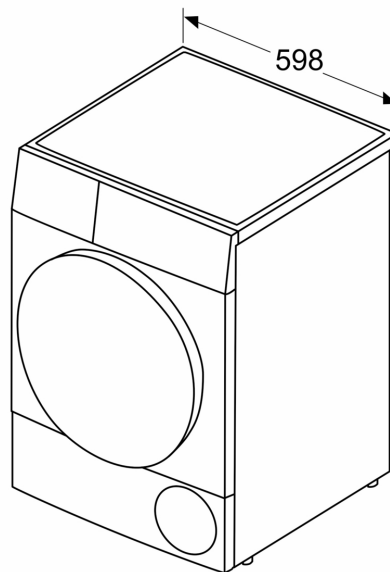

Mått i mm

