

**iQ100, Tvättmaskin, frontmatad, 6 kg,  
1400 rpm  
WM14B262DN**



**A+++**

6 kg iSensoric tvättmaskin med speedPerfect- ger ett perfekt tvättresultat med upp till 65 % mindre tid och med stor display där du kan ställa in sluttiden.

#### Beskrivning

##### Tekniska data

Konstruktion : Fristående  
 Höjd med toppskiva (mm) : 848  
 Mått i mm (H x B x D) : 848 x 598 x 550  
 Nettovikt (kg) : 67,079  
 Anslutningseffekt (W) : 2300  
 Säkring (A) : 10  
 Spänning (V) : 220-240  
 Frekvens (Hz) : 50  
 Säkerhetsmärkning : CE, VDE  
 Anslutningskabelns längd (cm) : 160  
 Tvätteffekt : A  
 Gångjärn : Vänster  
 Hjul : Saknas  
 EAN kod : 4242003668085  
 Kapacitet (kg) : 6,0  
 Energiklass : A+++  
 Årlig energiförbrukning (kWh/annum) - NY (2010/30/EC) : 153,00  
 : 0,15  
 : 1,27  
 Årlig vattenförbrukning (l/annum) - NY (2010/30/EC) : 10560  
 Centrifugeringseffekt : B  
 Högsta centrifugeringshastighet (rpm) : 1392  
 Genomsnittlig tvättid, 40°C bomull och del av maskin (min) (2010/30/EC) : 270  
 Genomsnittlig tvättid, 60°C bomull och fylld maskin (min) (2010/30/EC) : 270  
 Genomsnittlig tvättid, 60° C bomull och delvis fylld maskin (min) (2010/30/EC) : 270  
 Buller, tvätt (dB(A) re 1 pW) : 59  
 Buller, centrifugering (dB(A) re 1 pW) : 77  
 Installationstyp : Fristående

#### Extra tillbehör

WZ10131  
 WX975600 Tillbehör tvätt, Fastsättning för fötter



4 242003 668085

**iQ100, Tvättmaskin, frontmatad, 6 kg,  
1400 rpm  
WM14B262DN**

#### Beskrivning

##### Förbrukning och prestanda

- Kapacitet: 6 kg
- Energieffektivitetsklass: A+++ (på en skala från A+++ till D)
- Årlig energiförbrukning 153 kWh, baserad på 220 standardtvättcykler för bomull 60° C och 40° C vid full och halv maskin
- Högsta centrifugeringshastighet: 1400 varv/min

##### Program och specialfunktioner

- Specialprogram: extra sköljning/stärkning, Mix, Skjortor, Sport, urpumpning / centrifugering, Hygien, Super 15 min / Super 30 min, Ylle-/handtvätt, Fintvätt/Siden
- varioPerfect: tids- eller energioptimering av program med perfekt resultat

##### Design och komfort

- Display som visar programförlopp, temperatur, varv/min och återstående tid.
- Ett vred för val av samtliga tvätt- och specialprogram
- Knappar: Färdig, Start/Paus, centrifugering, Extra sköljning, ecoPerfect, varioSpeed, Temperatur

##### Teknik

- waterPerfect: mängdautomatik

##### Säkerhet

- Barnspärr

iQ100, Tvättmaskin, frontmatad, 6 kg,  
1400 rpm  
WM14B262DN

## Måttkisser

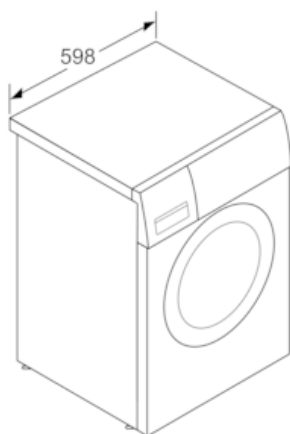

Mätt i mm

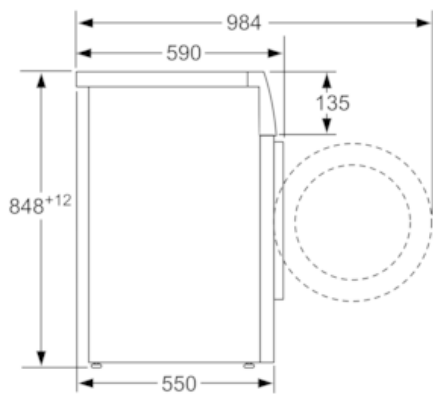

Mätt i mm