

Serie 6, Popolnoma vgradni pomivalni stroj, 60 cm SMV6YCX05E



Pomivalni stroj energijskega razreda A zahvaljujoč našim rešitvam za pametno varčevanje z energijo brez omejujočih kompromisov za popolne rezultate.

- **PerfectDry:** popolni rezultati sušenja z manjšo porabo energije – tudi pri težje sušljivi posodi.
- **Intelligentni program:** individualno prilagodi cikel pomivanja in sušenja na osnovi vaših povratnih informacij.
- **Max Flex košare:** največja prilagodljivost in zaščita za vašo posodo, z vrhunskimi drsnimi zmogljivostmi.
- **Silence Plus:** izjemno tih s 44 dB.
- **Home Connect:** hišni aparati s pametno povezljivostjo, ki vam olajšajo vsakdanje življenje.

Energijski razred: A
 Poraba energije za 100 ciklov Eko programa: 54 kWh
 Največje število pogrinjkov: 14
 Poraba vode za Eko program v litrih na cikel: 9.5 l
 Trajanje programa: 4:55 h
 Emisije akustičnega hrupa, ki se prenaša po zraku: .. 44 dB(A) re 1pW
 Razred emisij akustičnega hrupa, ki se prenaša po zraku: B
 Tip konstrukcije: Vgrajeni
 Višina odstranljivega delovnega pulta: 0 mm
 Dimenzije aparata (širina x globina): 815 x 598 x 550 mm
 Dimenzije niše (VxŠxG): 815-875 x 600 x 550 mm
 Globina pri vratih, odprtih pod kotom 90 stopinj: 1150 mm
 Nastavljive nogice: Da - vse od spredaj
 Maksimalna prilagodljivost nog: 60 mm
 Nastavljiv podstavek: Both horizontal and vertical
 Neto masa: 43.1 kg
 Bruto masa: 45.0 kg
 Priključna moč: 2400 W
 Tok: 10 A
 Napetost: 220-240 V
 Frekvenca: 50; 60 Hz
 Dolžina priključnega kabla: 175.0 cm
 Tip vtiča: Schuko-/Gardy vtič z ozemlji
 Dolžina dovodne cevi: 165 cm
 Dolžina odtočne cevi: 190 cm
 EAN koda: 4242005443659
 Tip namestitve: Popolnoma vgradni

SMZ5035 :
 SMZ5100 Vario košarica za jedilni pribor
 SMZ5300 Nosilec za kozarce
 SMZ5003 Sklopni tečaj
 SGZ0BI01 Obroba in pritrditev za vgr.pom.str.
 SGZ0IC00 Sponka za majhne predmete za zg. košaro
 SGZ1010 Podaljšek dovodne ter odvodne cevi
 SGZ8BI00 :
 SMZ1051EU :
 SMZ2014 Vložek za košarico za vinske kozarce
 SMZ2056 Nadomestna vrata, nerjaveče jeklo
 SMZ5000 Komplet za lažje izpiranje



Serie 6, Popolnoma vgradni pomivalni stroj, 60 cm SMV6YCX05E

Pomivalni stroj energijskega razreda A zahvaljujoč našim rešitvam za pametno varčevanje z energijo brez omejujočih kompromisov za popolne rezultate.

Zmogljivost / poraba

- Razred energijske učinkovitosti¹: A
- Poraba energije² / vode³: 54 kWh / 9.5 l
- Zmogljivost pomivanja: 14 pogrinjkov
- Trajanje programa⁴: 4:55 (h:min)
- Glasnost: 44 dB(A) re 1 pW
- Razred emisij akustičnega hrupa: B
- Glasnost (tih program): 43 dB(A) re 1 pW

Programi / funkcije

- Št. programov - 8: Eco 50 °C, Auto 45-65 °C, Intelligent, Intensive 70 °C, Kratko 60 °C, Glass 40 °C, Silence 50 °C, Favourite
- Predpomivanje
- Št. posebnih funkcij - 4: Home Connect, Extra Dry, Intensive Zone, SpeedPerfect+
- Machine Care
- Dodatne funkcije prek aplikacije Home Connect: Polovično polnjenje, Hygiene Plus, Silence on demand

Tehnologija čiščenja / senzorika

- Zeolith® sušenje
- EfficientDry in toplotni izmenjevalnik
- Aqua-Sensor
- Dozirni asistent
- EcoSilence Drive inverterski motor
- Avtomatsko prepoznavanje čistil
- Samočistilni filter s 3-slojnim valovitim sistemom filtriranja
- Notranjost iz nerjavečega jekla

Sistem košar

- Max Flex košare z rdeče označenimi pregibnimi deli
- Extra Clean Zone
- Vario predal
- Rackmatic - po višini nastavljiva zgornja košara (3 stopenjsko)
- Easy Slide sistem izvleka zgornje košare
- Kolesca z nizkim trenjem na spodnji košari
- Barvni zaščitni trakovi proti zdrsu v zgornji košari
- Rack Stopper - zaščita pred iztirjenjem spodnje košare
- Preklopljivi deli v zgornji košari (2x)
- Preklopljivi deli v spodnji košari (6x)
- Odložišče za skodelice z mehkim silikonskim sprednjim delom v zgornji košari (2x)
- Odložišče za skodelice v spodnji košari (2x)

Prikaz / upravljanje

- Home Connect
- PiezoTouchControl (kovina)
- Upravljanje z vrha

- angleščina
- EmotionLight
- TimeLight
- Elektronski prikaz preostalega časa v minutah
- Zvočni signal ob koncu pomivanja
- Prednastavitev časa vklopa: 1 - 24 h

Varnost

- AquaStop: garancija Bosch v primeru škode nastale zaradi izliva vode – med celotno življenjsko dobo aparata.*
- Sistem zaščite kozarcev
- vklj. lijak za polnjenje soli
- Vključuje zaščito pred paro za delovno površino
- Dimenzije aparata (VxŠxG): 81.5 x 59.8 x 55 cm

¹ Na lestvici energijskih razredov od A do G

² Poraba energije v kWh na 100 ciklov (v programu Eco 50 °C)

³ Poraba vode v litrih na cikel (v programu Eco 50 °C)

⁴ Trajanje programa Eco 50 °C

* Garancijske pogoje najdete na spletnem naslovu <http://www.bosch-home.com/si/>

**Serie 6, Popolnoma vgradni
pomivalni stroj, 60 cm
SMV6YCX05E**

dimenzije v mm



△ vtičnica
() vrednosti s podaljševalnim kompletom

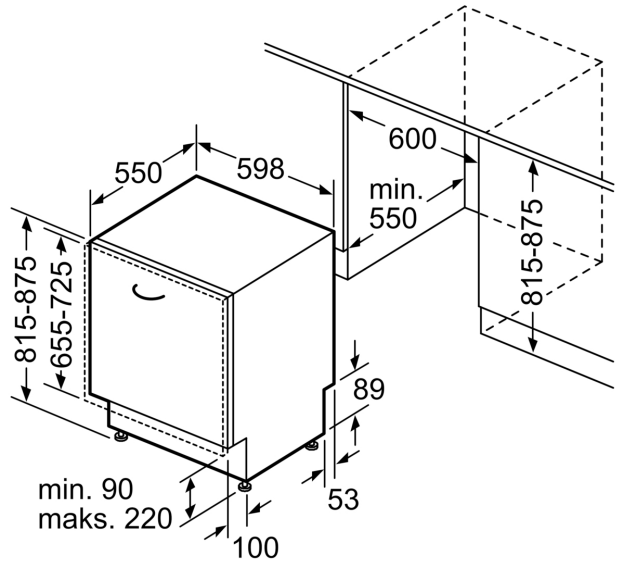

Dimenzije v mm