

## Serija 2, Popolnoma vgradni pomivalni stroj, 60 cm SMV24AX00E



### Posebni dodatni pribor

SGZ0BI02	Obroba in pritrditev za vgr.pom.str.
SGZ1010	Podaljšek dovodne ter odvodne cevi
SGZ8BI00 :	
SMZ1051EU :	
SMZ2056	Nadomestna vrata, nerjaveče jeklo
SMZ5000	Komplet za lažje izpiranje
SMZ5002	Košarica za srebrni pribor
SMZ5003	Sklopni tečaj

## Neopazno tih. Pomivalni stroj Silence.

- **Info Light:** lučka projicirana na tla označuje, ali je pomivalni stroj vklopljen ali izklopljen.
- **AquaStop:** ščiti pred puščanjem in ima 100 % jamstvo skozi celotno življenjsko dobo aparata.
- **EcoSilence Drive:** posebej energijsko varčno in tiho delovanje ter izjemno dolga življenjska doba.
- **10-letno jamstvo:** naša prepričljiva obljuba kakovosti proti rjavenju notranje kadi.

### Tehnični podatki

Energijski razred: .....	F
Poraba energije za 100 ciklov Eko programa: .....	102 kWh
Največje število pogrinjkov: .....	12
Poraba vode za Eko program v litrih na cikel: .....	11.7 l
Trajanje programa: .....	3:30 h
Emisije akustičnega hrupa, ki se prenaša po zraku: . 52 dB(A) re 1 pW	
Razred emisij akustičnega hrupa, ki se prenaša po zraku: .....	D
Tip konstrukcije: .....	Vgrajeni
Višina odstranljivega delovnega pulta: .....	0 mm
Dimenzije aparata (širina x globina): .....	815 x 598 x 550 mm
Dimenzije niše (VxŠxG): .....	815-875 x 600 x 550 mm
Globina pri vratih, odprtih pod kotom 90 stopinj: .....	1150 mm
Nastavljive nogice: .....	Da - vse od spredaj
Maksimalna prilagodljivost nog: .....	60 mm
Nastavljiv podstavek: .....	Both horizontal and vertical
Neto masa: .....	29.9 kg
Bruto masa: .....	32.0 kg
Priključna moč: .....	2400 W
Tok: .....	10 A
Napetost: .....	220-240 V
Frekvenca: .....	50; 60 Hz
Dolžina priključnega kabla: .....	175.0 cm
Tip vtiča: .....	Schuko-/Gardy vtič z ozemlji
Dolžina dovodne cevi: .....	165 cm
Dolžina odtočne cevi: .....	190 cm
EAN koda: .....	4242002958873
Tip namestitve: .....	Popolnoma vgradni



## Serija 2, Popolnoma vgradni pomivalni stroj, 60 cm SMV24AX00E

### Neopazno tih. Pomivalni stroj Silence.

#### Zmogljivost / poraba

- Razred energijske učinkovitosti<sup>1</sup>: F
- Poraba energije<sup>2</sup> / vode<sup>3</sup>: 102 kWh / 11.7 l
- Zmogljivost pomivanja: 12 pogrinjkov
- Trajanje programa<sup>4</sup>: 3:30 (h:min)
- Glasnost: 52 dB(A) re 1 pW
- Razred emisij akustičnega hrupa: D
- Popolnoma vgradni

#### Programi / funkcije

- Št. programov 4: Intenzivno 70 °C, Eco 50 °C, 1h 65 °C, Predpomivanje
- 3 temperature pomivanja

#### Tehnologija čiščenja / senzorika

- ActiveWater hidravlični sistem
- Dozirni asistent
- EcoSilence Drive inverterski motor
- not applicable
- Avtomatsko prepoznavanje čistil
- Tehnika izmenjevalnega izpiranja
- Regeneracijska elektronika
- Samočistilni filter s 3-slojnim valovitim sistemom filtriranja
- Notranjost iz nerjavečega jekla/Polinox

#### Sistem košar

- XXL košare v srebrni barvi no handle
- Košarica za pribor v spodnji košari
- Odložišče za skodelice v zgornji košari (2x)

#### Prikaz / upravljanje

- Upravljanje z vrha
- LED prikaz poteka programa
- Zvočni signal ob koncu pomivanja
- InfoLight
- Barva LED: rdeča
- LED prikaz za doziranje soli
- LED prikaz za doziranje sredstva za sijaj

#### Varnost

- AquaStop: garancija Bosch v primeru škode nastale zaradi izliva vode – med celotno življenjsko dobo aparata.\*
- Servo ključavnica za učinkovitejše zapiranje vrat
- Sistem zaščite kozarcev
- Vključuje ploščo za zaščito pred paro
- Dimenzije aparata (VxŠxG): 81.5 x 59.8 x 55 cm

<sup>1</sup> Na lestvici energijskih razredov od A do G

<sup>2</sup> Poraba energije v kWh na 100 ciklov (v programu Eco 50 °C)

<sup>3</sup> Poraba vode v litrih na cikel (v programu Eco 50 °C)

<sup>4</sup> Trajanje programa Eco 50 °C

**Serija 2, Popolnoma vgradni  
pomivalni stroj, 60 cm  
SMV24AX00E**

dimenzije v mm



⊠ vtičnica  
( ) vrednosti s podaljševalnim kompletom

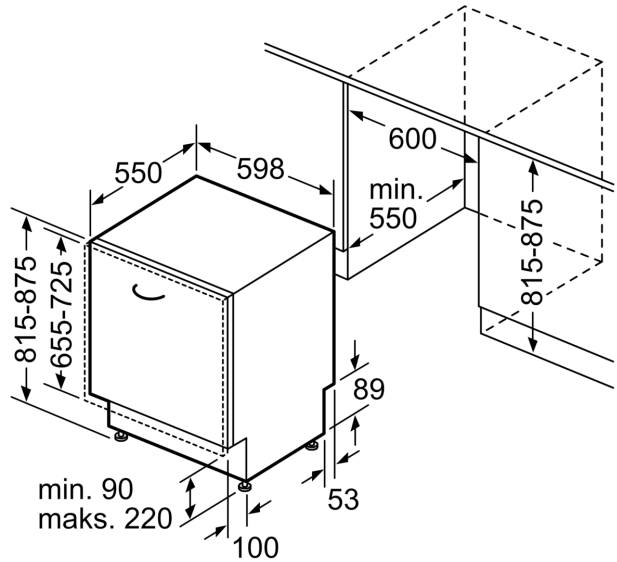

Dimenzije v mm