

## iQ500, Zabudovateľná mraznička, 71.2 x 55.8 cm GI11VAD30



Zabudovateľná mraznička so superMrazením - obzvlášť účinná, obzvlášť rýchlo zamrazí veľké množstvo potravín.

- ✓ Minimálna tvorba ľadu a rýchlejšie odmrazovanie vďaka lowFrost.
- ✓ systém softClose: dvere sa automaticky a jemne zatvoria od uhla otvorenia do 20°.
- ✓ Systém softClose: dvere sa automaticky a jemne zatvoria od uhla otvorenia do 20°.
- ✓ Technológia freshSense využíva niekoľko senzorov a zaisťuje, aby teplota vo vnútri chladničky zostala stabilná. Vďaka tomu vydržia potraviny dlhšie čerstvé.
- ✓ Energetická trieda A ++ má spotrebu elektrickej energie o 40% nižšia, než energetická trieda A.

### Výbava

#### Technické údaje

teplomer - mraziaci priestor : žiadny  
osvetlenie : Nie  
produktová kategória : mraznička  
Konštrukcia : Zabudovateľné  
dekoratívny rám/doska : Not possible  
automatické odmrazovanie : žiadny  
Výška (mm) : 712  
šírka (mm) : 558  
hĺbka (mm) : 545  
rozmery zabaleného spotrebiča (mm) : 790 x 640 x 620  
Hmotnosť netto (kg) : 36,184  
hmotnosť brutto (kg) : 38,6  
príkion (W) : 90  
istenie (A) : 10  
frekvencia (Hz) : 50  
aprobačné certifikáty : CE, VDE  
Dĺžka prívodného kábla (cm) : 230  
záves dverí : vpravo, voliteľný  
lehota skladovania pri poruche (hod.) : 21  
systém odmrazovania : manuálne  
varovný signál pri chybnnej funkcii : Vizualny a akustický  
uzamykateľné dvere : Nie  
počet zásuviek/košov (ks) : 3  
počet mraziacich zásobníkov s klapkou (ks) : 0  
EAN : 4242003746295  
Značka : Siemens  
názov produktu/predajné označenie : GI11VAD30  
produktová kategória : mraznička  
Vážená ročná spotreba energie (kWh/annum) NEW (2010/30/EC) : 144,00  
Skladovacie objemy všetkých oddelení na uchovávanie mrazených potravín označených hviezdíčkami : 72  
kapacita mrazenia NEW (2010/30/EC) : 8  
klimatická trieda : SN-T  
Hlučnosť v dB : 36  
Spôsob montáže : plne integrovateľný



4 242003 746295

## iQ500, Zabudovateľná mraznička, 71.2 x 55.8 cm GI11VAD30

### Výbava

#### Zvláštne príslušenstvo

##### Výkon a spotreba

- trieda spotreby energie: A++ v rozsahu tried energetickej účinnosti od A+++ do D
- spotreba energie: 144 kWh/rok
- úžitkový objem celkom: 72 l
- hlučnosť: 36 dB(A) re 1 pW

##### Design

- ploché pánty
- integrovateľné, ploché pánty
- systém softClose (jemné dovieranie dverí)

##### Komfort a bezpečnosť

- LowFrost - systém zabraňuje tvorbe námrazy a uľahčuje proces odmrazovania
- Manuálna / automatická. Aktivácia
- elektronická regulácia teploty - LED ukazovatele
- akustický alarm, optický varovný signál
- FreshSense- zaručí konštantnú teplotu vďaka inteligentnej senzorovej technológii

##### Mraziaci priestor

- objem \*\*\*\* mraziacej časti: 72 l
- mraziaca kapacita: 8 kg za 24 hod.
- doba skladovania pri poruche: 21 hod.
- 3 x transparentná mraziaca priehradka
- kalendár zmrazených potravín

##### Technické informácie

- záves dverí vpravo, voliteľný
- klimatická trieda: SN-T
- príkon: 90 W
- napätie: 220 - 240 V

##### Rozmery

- rozmery prístroja (V x Š x H) : 71.2 cm x 55.8 cm x 54.5 cm
- rozmery niky (V x Š x H): 72.0 cm x 56.0 cm x 55.0 cm

##### Príslušenstvo

- 2 x chladicí akumulátory, miska na led
- B\*\*0005
- 

##### Životné prostredie a bezpečnosť

##### Inštalácia / Montáž

##### Špecifikácie

- Objem brutto 73 l
- Objem brutto\*\*\*\* mraznička: 73 l (-18°C a nižšia)
- Na základe výsledkov normalizovanej skúšky trvajúcej 24h. Skutočná spotreba energie závisí na spôsobe použitia a umiestnenia spotrebiča.

##### Všeobecné informácie

## iQ500, Zabudovateľná mraznička, 71.2 x 55.8 cm GI11VAD30

### Rozmerové výkresy

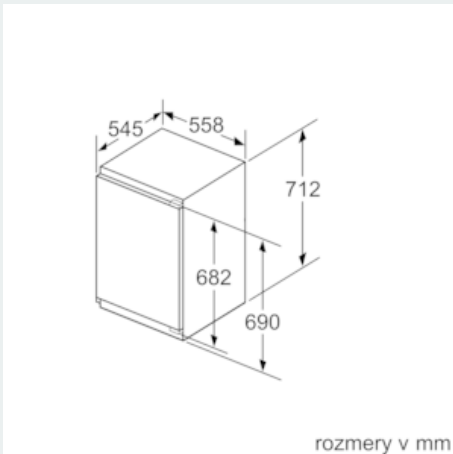
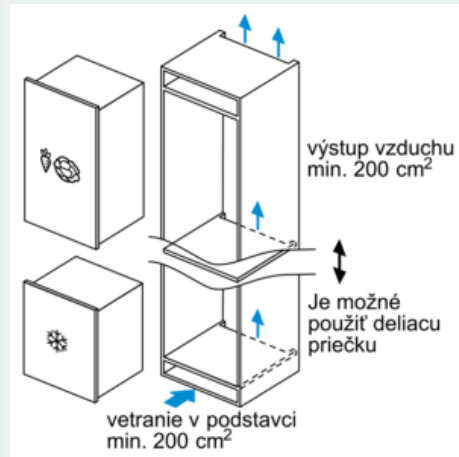

rozmery v mm  
Odporúčané rozmery medzier pre plochý záves

F	R	X
16-19	0-3	2,5
20	0-1	3
	2-3	2,5
21	0-1	3
	2-3	2,5
22	0	4
	1	3,5
	2-3	3

Rozmery medzier odporúčané v tabuľke je potrebné dodržiavať, aby bolo zaručené bezproblémové otváranie dverí zariadenia a nedochádzalo k poškodeniu kuchynského nábytku.

