

## Серия 6, Сушильный автомат с тепловым насосом, 9 kg WTW85461BY



WTZ11400 Соединит.элемент с выдвижной полкой  
 WTZ20410 Соединительные элементы  
 WTZPW20D Подставка

- **AutoDry:** бережно сушит белье до желаемой степени.
- **AntiVibration Design:** чрезвычайно стабильный и комфортно тихий благодаря специальной защите от вибрации.
- **Система SensitiveDrying:** бережная, равномерная сушка благодаря уникальному строению барабана.
- **Спортивная одежда:** идеально подходит для мягкой сушки тканей, таких как микроволокно, синтетика или функциональные волокна.
- **Защита от сминания:** после завершения программы белье автоматически отстегивается и не сминается.

Встраиваемый / отдельно стоящий прибор: ..... Отдельно стоящий  
 Съемный верх: ..... Нет  
 Дверные петли: ..... Спарва  
 Длина кабеля электропитания: ..... 145.0 см  
 Высота съемной рабочей поверхности: ..... 0 мм  
 Размеры (ВхШхГ): ..... 842 x 598 x 613 мм  
 Вес нетто: ..... 50.8 кг  
 Fluorinated greenhouse gases: ..... Нет  
 Type of refrigerant: ..... R290  
 Hermetically sealed equipment: ..... Есть  
 The quantity expressed in CO2 equivalent: ..... 0.000 т  
 EAN-код: ..... 4242005138487  
 Потребляемая мощность: ..... 700 Вт  
 Ток : ..... 10 А  
 Напряжение: ..... 220-240 В  
 Частота: ..... 50 Гц  
 Загрузка хлопка - NEW (2010/30/EC): ..... 9.0 кг  
 Класс энергоэффективности (2010/30/EC): ..... A++  
 Energy consumption electric dryer, full load - NEW (2010/30/EC) 2.05 кВтч  
 Standard cotton programme time at full load: ..... 238 мин  
 Energy consumption electric dryer, partial load - NEW (2010/30/EC): ..... 1.25 кВтч  
 Standard cotton programme time at partial load: ..... 151 мин  
 Weighted annual energy consumption, electric dryer - NEW (2010/30/EC): ..... 259.0 kWh/annum  
 Weighted programme time: ..... 188 мин  
 Average condensation efficiency full load (%): ..... 84 %  
 Average condensation efficiency partial load (%): ..... 84 %  
 Weighted condensation efficiency for the standard cotton programme at full and partial load: ..... 84 %



## Серия 6, Сушильный автомат с тепловым насосом, 9 kg WTW85461BY

### Программы и Технологии

- Размеры (В x Ш x Г): 84.2 x 59.8 x 59.9 см
- Возможность встраивания под столешницу

### Объемы производства и потребления

- Загрузка: 9 кг
- Класс Энергоэффективности: A++
- Потребление энергии 259.0 кВтч в год, из расчета 160 циклов сушки, в стандартной программе для хлопка при полной и частичной загрузке, и потребление маломощных моделей. Действительное значение энергопотребления на цикл зависит от того, как используется прибор.
- Потребление энергии в стандартной программе для хлопка при полной загрузке 2.05 кВт/ч и при половиной загрузке 1.25 кВт/ч
- потребление энергии в режиме off-mode (выключенном состоянии) 0.1 Вт и режиме left-on (включенное состояние) 0.75 Вт
- Программа Cottons cupboard dry, используемая для полной или частичной загрузки, является стандартной программой сушки, к которой относится информация на ярлыке и в техпаспорте; эта программа подходит для сушки х/б белья нормальной степени влажности и является самой энергоэффективной программой сушки х/б белья.
- Взвешенное время программы при стандартной программе "Хлопок" при полной и частичной загрузке: 188 мин.
- Время стандартной программы для хлопка при полной загрузке 238 мин и время стандартной программы для хлопка при частичной загрузке 151 мин.
- Класс эффективности конденсации В по шкале от G (самый низкоэффективный класс) до A (самый эффективный класс).<
- Средний уровень эффективности конденсации в стандартной программе для хлопка при полной загрузке 84 % и при частичной загрузке 84 %.
- Взвешенный уровень эффективности конденсации при стандартной программе "Хлопок" при полной и частичной загрузке: 84 %.
- Уровень шума: 64 дБ (А) re 1 pW

### Программы

- Специальные программы: Шерсть, Смешанная ткань, Полотенца, сушка по времени, программа "освежение" по времени, Спортивная одежда, Суперкороткая 40, Рубашки/блузки, Delicates

### Опции

- Фаза защиты от сминания в конце программы: 60 мин

### Комфорт и Безопасность

- Самоочищающийся конденсатор
- DuoTronic
- Large LED-Display for remaining time and 24 ч end time delay, programme status indication, special functions.
- Барабан softDry: Барабан из нержавеющей стали с системой бережной сушки белья
- Дизайн antiVibration: еще более бесшумное и устойчивое функционирование
- Специальная корзинка для сушки шерстяных изделий
- Детский замок
- Акустический сигнал окончания программы
- AU
- Резервуар для конденсата

**Серия 6, Сушильный автомат с  
тепловым насосом, 9 kg  
WTW85461BY**

Размеры в мм

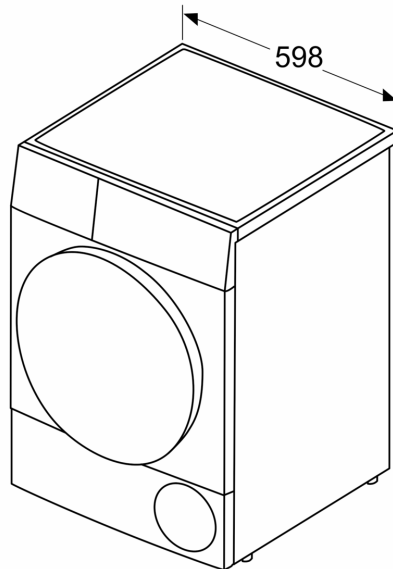

Размеры в мм

