

**Serie | 6, Встраиваемый  
холодильник с нижней морозильной  
камерой, 177.2 x 55.8 cm  
KIS86AF30**



**Принадлежности**

1 x Ванночка для льда

**Холодильник с нижней морозильной камерой с зоной VitaFresh plus: до двух раз более длительное сохранение свежести фруктов и овощей - высокая энергоэффективность класса A++.**

- **Светодиодная подсветка:** равномерное освещение холодильной камеры без бликов на протяжении всего срока службы прибора.
- **VarioZone:** гибкие возможности использования стеклянных полок и ящиков в морозильном отделении.
- **Ящик для замороженных продуктов BigBox:** для размещения контейнеров для хранения или для крупных замороженных продуктов.
- **Полка EasyAccess:** выдвигаемая стеклянная полка для удобной загрузки и выгрузки продуктов, отличный обзор продуктов.
- **LowFrost:** размораживайте холодильник реже благодаря уменьшению образования льда - экономит усилия и электроэнергию.

**Технические особенности**

Встраиваемый / отдельно стоящий прибор :	Встраиваемый
Варианты цвета панели дверцы :	Невозможно
Ширина прибора :	558
Глубина прибора :	545
Необходимые размеры ниши для встраивания (ВxШxГ) :	1775.0 x 560 x 550
Вес нетто (кг) :	67,685
Мощность подключения (Вт) :	90
Ток (А) :	10
Навешивание двери :	
Правосторонний монтаж с возм. перенавешивания	
Напряжение (В) :	220-240
Частота (Гц) :	50
Сертификаты соответствия :	CE, VDE, Украина
Длина кабеля электропитания (см) :	230
Удержание температуры в случае отключения электропитания (ч) :	32
Количество компрессоров :	1
Количество независимых систем охлаждения :	2
Внутренний вентилятор :	No
Возможность перенавешивания дверцы :	Yes
Количество полок, регулируемых по высоте - холодильная камера :	4
Полки для бутылок :	No
EAN-код :	4242002707020
Бренд :	Bosch
Название продукта / Коммерческий код :	KIS86AF30
Годовое энергопотребление (кВт·ч/год) - (2010/30/EC) :	218,00
Полезный объем холодильной камеры (л) - NEW (2010/30/EC) :	191
Полезный объем морозильной камеры (л) - NEW (2010/30/EC) :	74
Система размораживания :	No
Мощность замораживания (кг/24 ч) - NEW (2010/30/EC) :	7
Климатический класс :	SN-ST
Уровень шума (дБ) :	36
Типы установки :	Полностью интегрируемый



4 242002 707020

## **Serie | 6, Встраиваемый холодильник с нижней морозильной камерой, 177.2 x 55.8 см KIS86AF30**

**Холодильник с нижней морозильной камерой с зоной VitaFresh plus: до двух раз более длительное сохранение свежести фруктов и овощей - высокая энергоэффективность класса A++.**

### **ПРОДУКТИВНОСТЬ И ЭНЕРГОЗАТРАТЫ**

- Класс энергопотребления: A++
- Потребление электроэнергии: 218 кВт/год
- Общий полезный объем: 265 л
- Уровень шума: 36 ДБ
- Климат-класс: SN-ST

### **ДИЗАЙН ПРИБОРА**

- Яркое освещение холодильной камеры

### **КОМФОРТ И БЕЗОПАСНОСТЬ**

- Раздельная электронная регулировка и контроль температуры с точностью до 1 °C
- VitaControl - поддержание постоянной температуры благодаря интеллектуальной сенсорной технологии
- 1 компрессор, 2 контура циркуляции
- Режим суперохлаждения
- Режим суперзамораживания
- Функция отпуск
- Акустический сигнал тревоги
- Оптический и акустический предупредительные сигналы, функция памяти

### **ХОЛОДИЛЬНАЯ КАМЕРА**

- Полезный объем холодильной камеры: 191 л.
- Количество полок из закаленного стекла - 5 (из которых 4 переставляются по высоте), Полки из ударопрочного стекла, одна - выдвижная и составная в длину, 1 выдвижная стеклянная полка
- Дверных полок: 5, 1x отделение для молочных продуктов

### **ЗОНА СВЕЖЕСТИ**

- Зона свежести FreshSafe

### **МОРОЗИЛЬНАЯ КАМЕРА**

- yes
- Полезный объем морозильной камеры: 74 л.
- Способность замораживания за 24 часа: 7 кг
- Сохранение низкой температуры в случае отключения электроснабжения в течение 32 час.
- VarioZone - съемные полки из ударопрочного стекла для создания дополнительного пространства
- Прозрачных ящиков в морозильном отделении: 3, в т. ч. 1 прозрачный бокс

### **РАЗМЕРЫ ПРИБОРА**

- Размеры прибора (ВхШхГ): 177x56x55 см.
- Размеры ниши: (В х Ш х Г): 177.5 см х 56.0 см х 55.0 см

### **ТЕХНИЧЕСКАЯ ИНФОРМАЦИЯ**

- Сторона навешивание дверей: Дверной упор правый, перенавешиваемый
- Мощность подключения: 90 Вт
- Необходимый переменный ток сети 220 - 240 V

### **АКСЕССУАРЫ**

- A\*\*0001, A\*\*0006, 2 подставки для яиц, 2 ванночки для льда
- Держатель для бутылок

### **Основная информация**

- yes: меньше намерзаний - быстрее размораживание
- Зона свежести FreshSafe: свежесть фруктов и овощей сохраняется до 2 раз дольше!
- Полка VarioShelf - индивидуальная регулировка для оптимального использования пространства
- Выдвижные полки EasyAccess - легкий доступ к продуктам
- Сенсорное управление - стойкая элегантность - полный контроль!

### **РЕГИОНАЛЬНЫЕ СПЕЦИАЛЬНЫЕ ОПЦИИ**

- На основе результатов стандартного тестирования в течение 24 часов. Фактическое потребление зависит от того, как используется прибор и где он размещен.
- Общий объем: 272 л
- Общий объем холодильного отделения: 195 л
- Общий объем\*\*\*\* морозильного отделения: 77 л (-18°C и ниже)

### **Окружающая среда и безопасность:**

### **Монтаж**

### **Общая информация**

**Serie | 6, Встраиваемый холодильник с нижней морозильной камерой, 177.2 x 55.8 cm  
KIS86AF30**

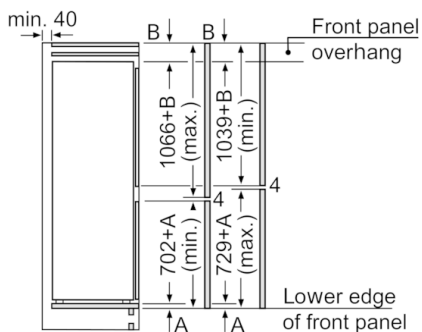
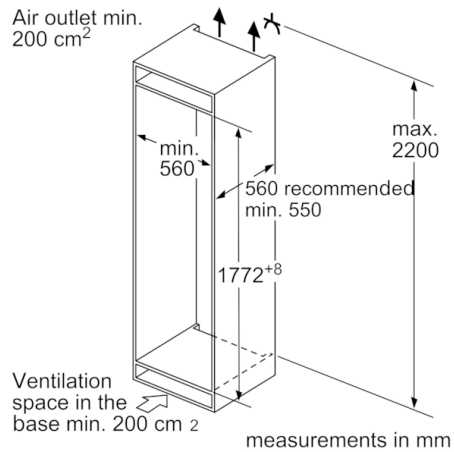
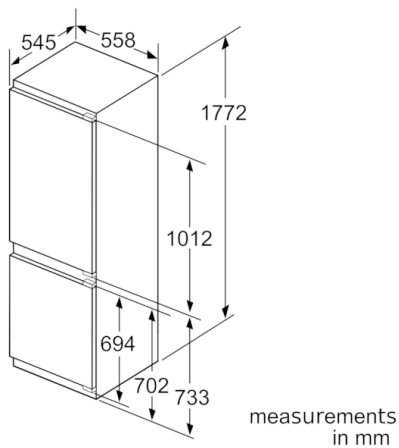

The specified unit door dimensions are valid for a door gap of 4 mm.  
measurements in mm

measurements in mm  
Recommended gap dimensions for flat hinges

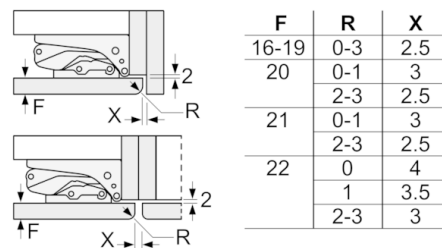

The gap dimensions recommended in the table must be adhered to in order to ensure that appliance doors do not collide with anything when they are opened, and to avoid causing damage to kitchen units.