

**iQ700, Máquina de Secar Roupa,  
Bomba de Calor, 9 kg  
WT47XKH1ES**



**Acessórios opcionais**

WZ20600	Cesto de lãs para secadora
WZ27400	KIT DE MONTAGEM EM COLUNA Pª WT21..
WZ27410	KIT DE MONTAGEM EM COLUNA Pª WT21..
WZDP20D	Pedestal com saída

Máquina de secar roupa com bomba de calor e sistema inovador intelligentCleaning, tratamento smartFinish a vapor para remover vincos e controlo remoto através de wiFi e a aplicação Home Connect.

- ✓ intelligentCleaning – Acabou-se a necessidade de limpar o filtro no fim de cada ciclo.
- ✓ Home Connect - Utilize a Home Connect para aceder e controlar a máquina de secar roupa onde quer que se encontre.
- ✓ Monitorização remota - Saiba tudo o que se passa com a sua máquina de secar roupa.
- ✓ Controlo Remoto – Faça a gestão da sua lavandaria através do seu dispositivo móvel.
- ✓ Controlo por Voz - A máquina de secar roupa faz exatamente o que lhe diz.

**Equipamento interior**

**Technical data**

Tipo de instalação: ..... Instalação livre  
 Tampo amovível: ..... Não  
 Abertura da porta: ..... Direita  
 Comprimento do cabo de ligação: ..... 145.0 cm  
 Dimensões do produto: ..... 842 x 598 x 613 mm  
 Peso líquido: ..... 55.7 kg  
 Gás fluorado com efeito estufa: ..... Não  
 Tipo de agente de frio: ..... R290  
 Dispositivo hermeticamente fechado: ..... Sim  
 A quantidade expressa em equivalente de CO2: ..... 0.000 t  
 Código EAN: ..... 4242003879184  
 Potência da ligação: ..... 600 W  
 Protetor de fusível: ..... 10 A  
 Voltagem: ..... 220-240 V  
 Frequência: ..... 50 Hz  
 Capacidade de carga: ..... 9.0 kg  
 Classe de Eficiência Energética - (2010/30/EC): . A++: muito eficiente  
 Consumo de energia secador eléctrico, plena carga - NOVO (2010/30/EC): ..... 1.61 kWh  
 Tempo de programa padrão de algodão em plena carga: .... 215 min  
 Consumo de energia secador eléctrico, carga parcial - NOVO (2010/30/EC): ..... 0.90 kWh  
 Tempo de programa padrão de algodão em carga parcial: .. 132 min  
 Consumo de energia anual ponderado, secador eléctrico - NOVO (2010/30/EC): ..... 193.0 kWh/annum  
 Programa de tempo ponderado: ..... 168 min  
 Agente de condensação eficiência plena carga (%): .....88 %  
 Agente de condensação eficiência carga parcial (%): .....88 %  
 Condensação eficiência ponderada (%): .....88 %



## iQ700, Máquina de Secar Roupa, Bomba de Calor, 9 kg WT47XKH1ES

### Equipamento interior

#### Etiqueta Eficiência Energética

##### Programas Especiais

- Programas standard: Algodão, Sintéticos
- smartFinish: alisa os tecidos amarrotados e reduz ou até elimina a necessidade de engomar.
- intelligentDry, algodão, camisas, 1 camisa Refresh, 5 camisas Refresh, business Refresh, secagem de lãs no cesto especial, lingerie, microfibras, programa temporizado quente, mix, sintéticos, express 40 min, toalhas
- Programas especiais: algodão, camisas, intelligentDry, lingerie, toalhas, 1 camisa Refresh, 5 camisas Refresh, business Refresh, mix, microfibras, express 40 min, sintéticos, secagem de lãs no cesto especial, programa temporizado quente

##### Opções

- Home Connect: monitorização e controlo remoto via ligação wiFi
- Fase anti-rugas no final do programa (120 min )
- Funções opcionais: fim diferido, ajuste fino de grau de secagem, antivincos 120 minutos, speedPerfect, Memória 1, Remote Start, delicado, sinal sonoro, Start / Reload / Pause, grau de secagem, 24 h fim diferido

##### Conforto e Segurança

- intelligentCleaning system, esta inovação dispensa a limpeza do filtro da porta e do condensador.
- Speed Compressor: secagem rápida sem aumento de consumo de energia
- DUO-Tronic - controlo duplo de grau de secagem
- Tambor softDry: Tambor de aço inoxidável e grande volume com superfície elíptica e pás assimétricas
- Cesto especial para a secagem supercuidadosa de lãs
- Iluminação interior do tambor por LED's
- Segurança para crianças
- Sinal acústico de fim de programa
- Gancho de fecho de porta em metal
- Abertura lateral à direita
- Kit de ligação ao esgoto para secadores de condensação
- Pode ser colocado sob bancadas com 85 cm de altura
- Dimensões (AXLxP): 84.2 cm x 59.8 cm x 61.3 cm
- Profundidade: 61.3 cm
- Profundidade incluindo óculo: 65.1 cm
- Profundidade do aparelho com porta aberta: 110.5 cm
- Tecnologia de bomba de calor com agente de frio ecológico R290

iQ700, Máquina de Secar Roupa,  
Bomba de Calor, 9 kg  
WT47XKH1ES

Desenhos à escala

Medidas em mm

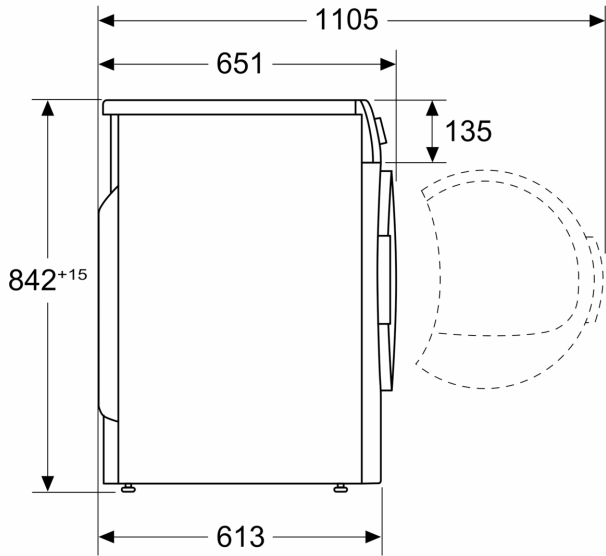

Medidas em mm

