

**Serie 6, Máquina de Secar Roupa,
Bomba de Calor, 9 kg
WQG245A0ES**

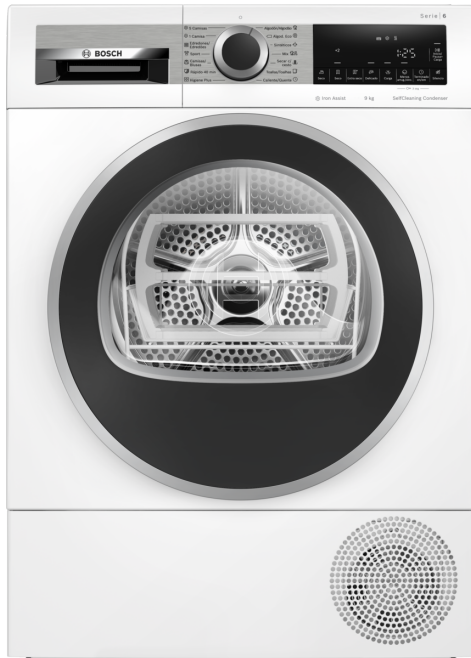

A++



A máquina de secar roupa com bomba de calor e condensador com autolimpeza que poupa energia e que através do sensor AutoDry detecta quando a roupa está pronta. Protege os tecidos e oferece o máximo conforto.

- **Condensador com autolimpeza:** poupa tempo e esforço ao remover automaticamente o cotão.
- **Iron Assist:** tratamento de vapor que reduz as rugas, os vincos e a sua pilha de roupa para passar a ferro.
- **Secagem rápida:** resultados de secagem perfeitos 35 minutos mais rápido.
- **Cesto de lãs:** secagem muito delicada, adequada para lãs e adicionalmente para calçado desportivo.
- **Auto Dry:** seca automaticamente até ao ponto exato de secagem pretendida.

Technical data

Tipo de construção: Livre instalação
 Tampo amovível: Não
 Abertura da porta: Direita
 Comprimento do cabo de ligação: 145.0 cm
 Dimensões do produto: 842 x 598 x 613 mm
 Peso líquido: 54.6 kg
 Gás fluorado com efeito estufa: Não
 Tipo de agente de frio: R290
 Dispositivo hermeticamente fechado: Sim
 A quantidade expressa em equivalente de CO2: 0.000 t
 Código EAN: 4242005314751
 Potência da ligação: 800 W
 Protetor de fusível: 10 A
 Voltagem: 220-240 V
 Frequência: 50 Hz
 Capacidade de carga: 9.0 kg
 Classe de Eficiência Energética - (2010/30/EC): A++
 Consumo de energia secador eléctrico, plena carga - NOVO (2010/30/EC): 2.05 kWh
 Tempo de programa padrão de algodão em plena carga: 176 min
 Consumo de energia secador eléctrico, carga parcial - NOVO (2010/30/EC): 1.25 kWh
 Tempo de programa padrão de algodão em carga parcial: 121 min
 Consumo de energia anual ponderado, secador eléctrico - NOVO (2010/30/EC): 258.0 kWh/annum
 Programa de tempo ponderado: 145 min
 Agente de condensação eficiência plena carga (%): 86 %
 Agente de condensação eficiência carga parcial (%): 86 %
 Condensação eficiência ponderada (%): 86 %

Acessórios opcionais

WTZPW20D Pedestal com saída
 WMZ20600 Cesto de lãs para secadora
 WTZ27400 KIT DE MONTAGEM EM COLUNA Pª WT21..
 WTZ27410 KIT DE MONTAGEM EM COLUNA Pª WT21..



4 242005 314751

Serie 6, Máquina de Secar Roupa, Bomba de Calor, 9 kg WQG245A0ES

A máquina de secar roupa com bomba de calor e condensador com autolimpeza que poupa energia e que através do sensor AutoDry detecta quando a roupa está pronta. Protege os tecidos e oferece o máximo conforto.

Etiqueta Eficiência Energética

- Classe de Eficiência Energética¹: A++
- Energia²: 258 kWh
- Capacidade de carga: 1 - 9 kgs
- Duração do Programa³: 176 min
- Nível de ruído: 64 dB (A) re 1 pW
- Classe de Eficiência de Condensação⁴: B
- Eficiência de Condensação⁵: 86 %

Programas Especiais

- Programas standard: Algodão, Sintéticos
- Iron Assist, três programas que alisam tecidos amarrotados e reduzem substancialmente a tarefa de engomar.
- Programas especiais: Algodão, Camisas, algodão Eco, Toalhas, 1 Camisa Refresh, 5 Camisas Refresh, Mix, Programa Super 40 min., Roupa desportiva, edredões sintéticos, sintéticos, secagem de lã no cesto especial, Programa Temporizado Quente, Higiene Plus

Opções

- Fase anti-rugas no final do programa (120 min)
- Opção meia carga: para otimizar a secagem para pequenas cargas de roupa
- Teclas TouchControl: Iron dry, seco para guardar, extra seco para guardar, Fim diferido, meia carga, Engomar fácil, Delicado, Sinal Sonoro, Start / Reload / Pause, 24 h Fim diferido

Conforto e Segurança

- Condensador com autolimpeza automática, esta inovação dispensa a limpeza do filtro da porta e do condensador.
- Sistema de secagem Duo-Tronic
- Display grande de LED para indicação do tempo residual, pré-programação horária do fim do programa, decorrer do programa e funções adicionais
- Cronometro de contagem de funcionamento: faz a contagem do número de programas realizados.
- Selector rotativo de programas
- Sensitive Drying System: Tambor de aço inoxidável e grande volume com superfície elíptica e pás assimétricas
- Laterais com design anti-vibração: maior estabilidade e silêncio
- Cesto especial para a secagem supercuidadosa de lã
- Iluminação interior do tambor por LED's
- Kit de ligação ao esgoto para secadores de condensação
- Bloqueio de segurança contra utilização indevida
- Sinal acústico de fim de programa
- Porta com sentido de abertura para a direita
- Gancho de fecho de porta em metal

Informação Técnica

- Pode ser colocado sob bancadas com 85 cm de altura
- Dimensões (AXLxP): 84.2 cm x 59.8 cm x 61.3 cm
- Profundidade: 61.3 cm
- Profundidade incluindo óculo: 64.8 cm
- Profundidade do aparelho com porta aberta: 109.6 cm
- Tecnologia de bomba de calor com agente de frio ecológico R290

¹ Numa escala de classes de eficiência energética de A+++ a D

² Consumo de energia kWh por ano, baseado em 160 ciclos de secagem do programa standard algodão com carga completa e carga parcial, incluindo o consumo nos modos de potência baixa.

³ Duração do programa standard algodão com carga completa

⁴ Numa escala de classe de eficiência de condensação de A a G

⁵ Eficiência de condensação ponderada para o programa standad algodão com carga completa

**Serie 6, Máquina de Secar Roupa,
Bomba de Calor, 9 kg
WQG245A0ES**

Medidas em mm

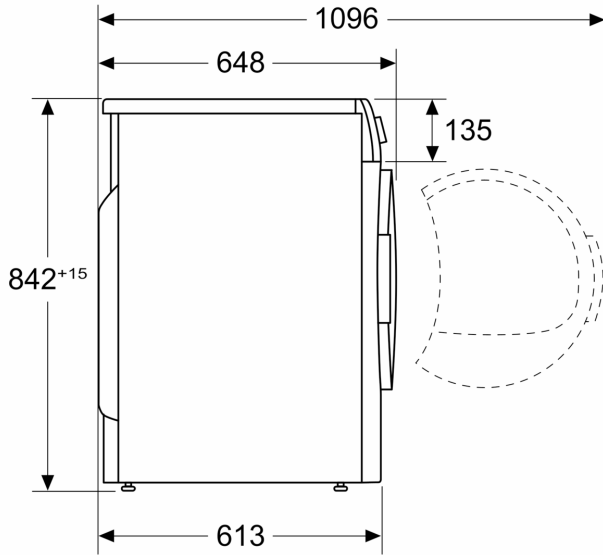

Medidas em mm

