

## iQ100, , 7 kg, 1400 rpm WM14E267ES

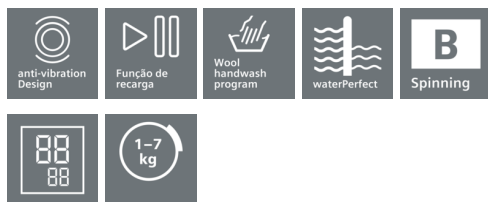

**A+++**



### Acessórios opcionais

WZ10190 Tampo p/ montagem sob bancada

iQ100 iSensoric, máquina de lavar roupa com waterPerfect para lavagens com baixo consumo de água. Display com possibilidade de programação de fim diferido.

### Equipamento interior

#### Technical data

Tipo de construção : Livre instalação  
 Altura sem tampo (mm) : 820  
 Dimensões do produto (mm) : 848 x 598 x 550  
 Peso líquido (kg) : 67,670  
 Classificação da ligação (W) : 2300  
 Corrente (A) : 10  
 Voltagem (V) : 220-240  
 Frequência (Hz) : 50  
 Certificados de aprovação : CE, VDE  
 Comprimento do cabo de alimentação eléctrica (cm) : 160  
 Classe de desempenho de lavagem : A  
 De que lado está montada a porta? : À esquerda  
 Rodas : Não  
 Código EAN : 4242003706060  
 Capacidade algodão (kg) - NOVO (2010/30/EC) : 7,0  
 Classe de Eficiência Energética - (2010/30/EC) : A+++  
 Consumo de energia anual (kWh/annum) - NOVO (2010/30/EC) : 165,00  
 Consumo potência em stand-by modo (W) - NOVO (2010/30/EC) : 0,20  
 Consumo de energia em estado inativo - NEW (2010/30/EC) : 1,90  
 Consumo anual de água (l/annum) - NOVO (2010/30/EC) : 10686  
 Classe de desempenho da centrifugação : B  
 Velocidade de centrifugação máxima (rpm) - novo (2010/30/EC) : 1391  
 Ø Tempo de lavagem "Algodão 40 °C", carga parcial, 2010/30/EC (min.) : 186  
 Ø Tempo de lavagem "Algodão 60 °C", carga completa, 2010/30/EC (min.) : 215  
 Ø Tempo de lavagem "Algodão 60 °C", carga parcial, 2010/30/EC (min.) : 215  
 Nível de ruído da lavagem (dB(A) re 1 pW) : 57  
 Nível de ruído da centrifugação dB(A) re 1 pW : 77  
 Tipo de instalação : Encastre por baixo



4 242003 706060

## iQ100, , 7 kg, 1400 rpm WM14E267ES

### Equipamento interior

- 7 KG 1400 varioPerfect
- iSensoric

#### Potência / Consumo

- Capacidade de carga: 7 kg
- Classe de Eficiência Energética: A+++
- Consumo de energia/água: 165 kWh/10686 litros por ano, com base nos programas da norma
- Consumo de energia no programa standard Algodão 60°C: 0.72 kWh com carga completa e 0.73 kWh no caso de carga parcial, assim como 0.67 kWh no programa standard Algodão 40°C com carga parcial
- Potência consumida ponderada no modo desligado / não desligado: 0.2 W / 1.9 W
- Consumo de água de 10686 litros/ano com base em 220 ciclos de lavagem a 60°C e 40°C no programa algodão e com meia carga e carga completa. O consumo real de água depende do tipo de utilização do aparelho
- Classe de eficiência de centrifugação: B
- Centrifugação máx: 1400 rpm
- Duração do programa standard algodão 60 °C: 215 min com carga completa e 215 min com carga parcial, assim como no programa standard algodão 40° com carga parcial
- Embutível sob bancada

#### Programas Especiais

- Programas especiais: speedPerfect, ecoPerfect, express 15 min., mix, lã /lavagem manual, delicado/seda

#### Opções:

- Tecnologia varioPerfect: permite reduzir a duração dos programas em ca. 60% sem prejuízo dos resultados de lavagem
- Funções opcionais: início/pausa, redução de velocidade de hidroextração/sem centrifugação

#### Conforto / Segurança:

- Volume do tambor: 55 l
- Protecção múltipla contra inundações. Protecção contra fugas de água
- Visor para decorrer do programa, temperatura, velocidade de centrifugação, tempo residual e início diferido de 24 h
- Indicação por LED's do estado do programa
- Regulação totalmente automática para todos os programas através de um único botão
- Sistema de lavagem 3D
- Sistema automático de ajuste de carga
- Segurança para crianças

#### Informação técnica:

- Medidas AxLxP (cm): 84.8 x 59.8 x 55
- Nível de ruído na lavagem no programa standard algodão 60°C com carga completa em dB (A) re 1 pW: 57
- Nível de ruído na centrifugação no programa standard algodão 60° C com carga completa em dB (A) re 1 pW: 77

iQ100, , 7 kg, 1400 rpm  
WM14E267ES

Desenhos à escala

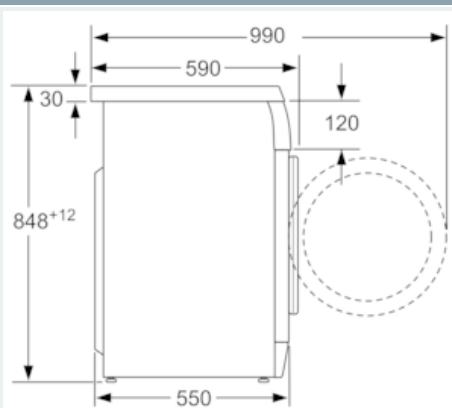

Medidas em mm

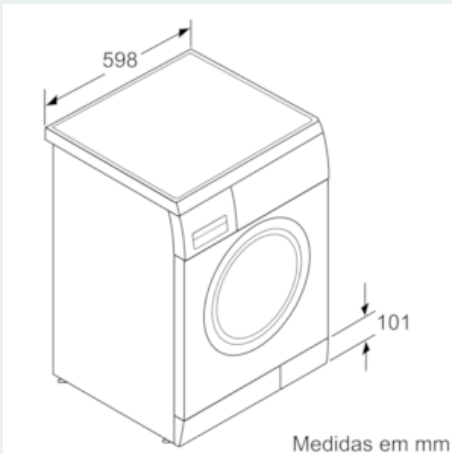

Medidas em mm