

## iQ700, Máquina de Lavar Roupa, Carga Frontal, 10 kg, 1400 rpm WG54B2A0ES



### Acessórios opcionais

WX975600	Acessórios Máquinas lavar roupa
WZ10131	Acessórios Máquinas lavar roupa
WZWP20W	Pedestal com saída

A máquina de lavar roupa inteligente que consome menos 20% do que uma máquina com classificação A e com sistema automático de remoção de nódos, speedPack XL, i-Dos dosagem automática e leitor digital de detergente via a app Home Connect.

- ✓ i-Dos – Doseia automaticamente o detergente e a água, na quantidade exata para cada lavagem.
- ✓ i-Dos com Detergent scan – Dispensa automaticamente e com máxima precisão a dose correta de detergente e amaciador, lavagem após lavagem.
- ✓ speedPack XL – Acelere os programas, definido a sua duração ou, simplesmente, opte pelo programa de 15 minutos.
- ✓ Esteja onde estiver, controle a sua máquina de lavar roupa com a aplicação Home Connet (disponível para iOS e android).
- ✓ Com uma capacidade de carga de 10 Kg e recheado de funções que permitem ajustar os programas ao tipo de carga, este modelo proporciona todas as condições para assegurar versatilidade e conforto máximo.

### Equipamento interior

#### Technical data

Classe de eficiência energética: .....	A
Consumo ponderado de energia em kWh por 100 ciclos de lavagem do programa eco 40-60: .....	41 kWh
Capacidade máxima em kg: .....	10.0 kg
O consumo de água do programa eco em litros por ciclo: .....	49 l
A recolher dados. Aguarde alguns segundos e depois tente cortar e copiar novamente.: .....	3:50 h
Classe de eficiência de secagem por centrifugação do programa eco 40-60: .....	B
Classe de emissão de ruído aéreo: .....	A
Emissão de ruído aéreo: .....	71 dB(A) re 1 pW
Tipo de instalação: .....	Instalação livre
Dimensões do produto: .....	845 x 598 x 590 mm
Peso líquido: .....	82.8 kg
Potência da ligação: .....	2300 W
Protetor de fusível: .....	10 A
Voltagem: .....	220-240 V
Frequência: .....	50-60 Hz
Comprimento do cabo de ligação: .....	160.0 cm
Abertura da porta: .....	À esquerda
Rodas: .....	Não
Código EAN: .....	4242003927168
Tipo de instalação: .....	Instalação livre



## iQ700, Máquina de Lavar Roupa, Carga Frontal, 10 kg, 1400 rpm WG54B2A0ES

### Equipamento interior

#### Etiqueta Eficiência Energética

- Classe de Eficiência Energética<sup>1</sup>: A
- A -20%: 20% mais eficiente do que o valor limite necessário para a Classificação Energética A\*\*\*\*
- Energia<sup>2</sup> / Água<sup>3</sup>: 41 kWh / 49 litros
- Capacidade de Carga: 1 - 10 kg
- Classe de Eficiência de Centrifugação: B
- Potência de Centrifugação / Velocidade de Centrifugação<sup>\*\*</sup>: 400 - 1400 r/min
- Nível de Ruído: 71 dB (A) re 1 pW
- Classe de Eficiência de Ruído: A

#### Programas Especiais

- smartFinish: programa de vapor que reduz os vincos de roupa seca.
- Programas standard: Algodão, Sintético, Delicado, Lã/lavagem manual
- Programas especiais: automático, escoar água / centrifugação, PowerWash 59, mix, enxaguamento, express 15 min /express 30 min, smartFinish com vapor para roupa sem vincos
- Programas adicionais via app: jeans / roupa escura, Camisas/Blusas, Toalhas

#### Opções

- Home Connect: Controlo e monitorização remota, gestão de energia, diagnóstico remoto, programas adicionais via aplicação. Mantenha a sua máquina atualizada com os mais recentes updates que se encontram disponíveis na aplicação.
- i-Dos: dosagem automática de detergente líquido e amaciador
- Detergent scan: leitura digital do código de barras de detergente líquido e amaciador.
- Sistema automático de remoção de nós - 6 nós ao toque de uma tecla e mais 10 opções de nós adicionais via Home Connect.
- Funções opcionais: Ligar/Desligar, Pronta, Opção Nós, i-DOS 2.0 1, i-DOS 2.0 2, segurança para crianças, Memória, Enxaguamento Power, Remote Start, início/pausa+carga, seleção da temperatura, varioSpeed, pré-lavagem, redução de velocidade de hidroextracção/sem centrifugação

#### Conforto e Segurança

- Função de recarga: permite interromper o programa para adicionar roupa esquecida
- directTouch Plus: painel de comandos com design elegante inclinado para controlo intuitivo.
- powerSpeed 59: melhores resultados de lavagem 2m 59 minutos
- Hygiene Plus: elimina eficazmente germes e bactérias
- Mini load: Lave pequenas cargas ou peças individuais com rapidez e eficiência.
- Volume do tambor: 70 l
- Iluminação interior do tambor por LED's
- waveDrum para lavagens especialmente cuidadosas
- Óculo com diâmetro de 32 cm com ângulo de abertura de 188°
- Função Pausa+Carga para adicionar roupa mesmo com o programa em curso

- Motor iQdrive, extremamente económico e silencioso, 10 anos de garantia no motor
- 10 anos de garantia no motor, Motor iQdrive, extremamente económico e silencioso
- Laterais com design anti-vibração: maior estabilidade e silêncio
- waterPerfect Plus: gestão eficiente da água mesmo em cargas pequenas, graças à tecnologia inteligente de sensores.
- Isolamento na base do aparelho
- Sensor de lavagem para resultados de lavagem perfeitos
- aquaStop com garantia. Protecção contra fugas de água
- Selector de programas iluminado com interruptor on/off integrado
- Reconhecimento de nível superior de espuma
- Indicação de sobredosagem
- Electrónica de controlo de desequilíbrios
- Segurança para crianças
- Sinal sonoro no final do programa
- Gaveta de detergente com auto-limpeza
- Cronometro de contagem de funcionamento: faz a contagem do número de programas realizados.

#### Informação Técnica

- Pode ser colocado sob bancadas com 85 cm de altura
- Dimensões (AXLxP): 84.5 cm x 59.8 cm x 59.0 cm
- Profundidade: 59.0 cm
- Profundidade incluindo óculo: 63.8 cm
- Profundidade do aparelho com porta aberta: 109.0 cm

<sup>1</sup> Escala de Classes de Eficiência Energética de A a G

<sup>2</sup> Consumo de energia em kWh de 100 ciclos (no programa Eco 40-60)

<sup>3</sup> Consumo de água ponderado em litros por ciclo (no programa Eco 40-60)

<sup>4</sup> Duração do programa Eco 40-60

\*\* Valores arredondados

\*\*\*\* 20% mais eficiente 41 kWh/100 ciclos do que o valor limite (51,4 kWh / 100 ciclos) da Classe de Eficiência Energética A de acordo com a regulação EU delegada 2019/2014.

## iQ700, Máquina de Lavar Roupa, Carga Frontal, 10 kg, 1400 rpm WG54B2A0ES

Desenhos à escala

Medidas em mm

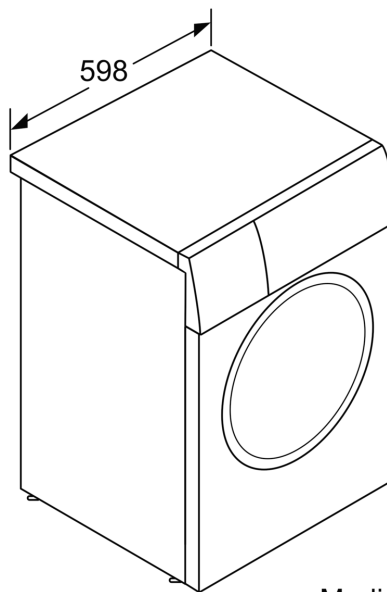
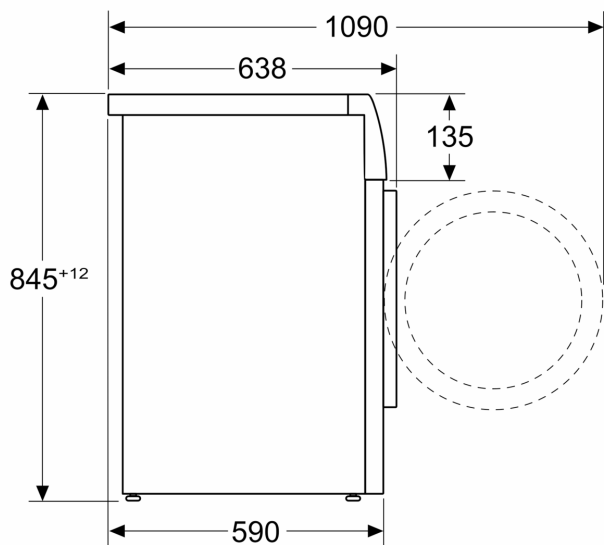

Medidas em mm