

## iQ300, Máquina de Lavar Loiça Totalmente Integrável, 45 cm SR635X01IE



varioSpeed Plus para programas 3 vezes mais rápidos; Tecnologia inovadora para manuseamento inteligente e perfeição em cada detalhe.

- ✓ Resultados de lavagem e secagem até 66% mais rápidos graças à opção varioSpeed Plus.
- ✓ infoLight é um ponto de luz azul que é projetado no chão aquando o funcionamento da máquina.
- ✓ Arrumação fácil e flexível: cestos varioFlex.
- ✓ Mais flexibilidade na arrumação da loiça graças ao cesto varioFlex com suportes rebatíveis.
- ✓ O programa auto controla todo o processo de lavagem para um resultado brilhante.

### Equipamento interior

#### Technical data

Classe de eficiência energética: F  
 Consumo de energia para 100 ciclos do programa Eco: 78 kWh  
 Número máximo de serviços de loiça: 9  
 O consumo de água do programa eco em litros por ciclo: 8,5 l  
 Duração do programa: 3:15 h  
 Emissão de ruído aéreo: 48 dB(A) re 1 pW  
 Classe de emissão de ruído aéreo: C  
 Tipo de construção: Encastrar  
 Altura sem tampo: 0 mm  
 Dimensões do produto: 815 x 448 x 550 mm  
 Medidas do nicho para instalação: 815-875 x 450 x 550 mm  
 Certificados de aprovação: CE, VDE  
 Profundidade com porta aberta a 90 graus: 1150 mm  
 Pés ajustáveis: Yes - all from front  
 Ajuste máximo dos pés: 60 mm  
 Plinto ajustável: Tanto horizontal como vertical  
 Peso líquido: 29,725 kg  
 Peso bruto: 31,5 kg  
 Corrente: 10 A  
 Voltagem: 220-240 V  
 Frequência: 50; 60 Hz  
 Comprimento do cabo de alimentação eléctrica: 175 cm  
 Tipo de ficha: Ficha Schuko/Gardy c/ terra  
 Comprimento da mangueira de entrada: 165 cm  
 Comprimento da mangueira de saída: 205 cm  
 Código EAN: 4242003822005  
 Tipo de instalação: Totalmente integrado



## iQ300, Máquina de Lavar Loiça Totalmente Integrável, 45 cm SR635X01IE

### Equipamento interior

#### Características de Consumo

- Capacidade: 9 serviços de padrão normalizados
- Classe de eficiência energética:A+
- Consumo de energia no programaEco50:220 kWh/ano, baseado em 280 ciclos normais de lavagem, tendo como pressuposto a entrada de água fria e o consumo dos modos de baixo consumo. O consumo de energia real depende das condições de utilização do aparelho.
- Consumo de energia no ProgramaEco50:0.78 kWh
- Consumo de electricidade no modo desligado / modo não desligado:0.1 W/0.1 W
- Consumo de água no programaEco50:2380l/ano, baseado em 280 ciclos normais de lavagem. O consumo real de água depende das condições de utilização do aparelho
- Consumo de água no ProgramaEco50:8.5 l
- Classe de eficiência de secagem:A
- Nível de ruído:48 db(A) re 1 pW
- Nível de ruído (programa silêncio):Indisponível(A) re 1 pW

#### Programas e Funções Especiais

- Funções especiais:varioSpeed Plus
- Programa para limpeza da cuba, com luz lembrete

#### Tecnologia de Lavagem e de Secagem

- Sistema hidráulico speedMatic
- Assistente de dosagem
- aquaSensor,Sensor de carga
- Automático de identificação do tipo de detergente
- Regeneração electrónica
- Sistema de filtragem com auto-limpeza,tripartido

#### Conforto

- Cor das indicações: azul/branco
- Programação diferida até 24 horas
- Indicação electrónica de falta de sal
- Indicação electrónica de falta de abrillantador
- Cestos varioFlexN
- Cesto superior regulável em altura com sistema rackMatic
- 2 suportes rebatíveis no cesto superior
- Suportes rebatíveis no cesto inferior (2x)
- Cestos de talheres no cesto superior
- Cesto de talheres Vario no cesto inferior

#### Segurança

- aquaStop com garantia vitalícia
- Não
- Sistema de fecho servo
- Tecnologia cristalProtection
- Pés traseiros reguláveis pela frente

#### Medidas e Acessórios

- (A x L x P):81.5x44.8x55cm
- Chapa de protecção contra vapores

iQ300, Máquina de Lavar Loiça  
Totalmente Integrável, 45 cm  
SR635X01IE

Desenhos à escala

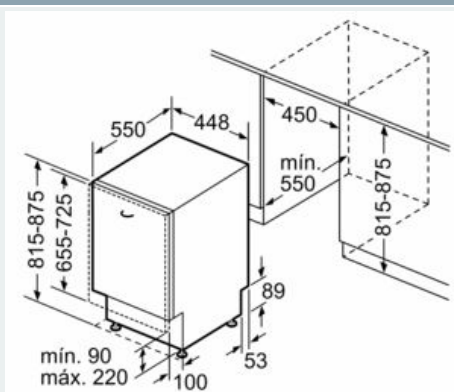

Medidas em mm