

Serie 2, Máquina de Lavar Loiça Totalmente Integrável, 60 cm SMV2ITX18E



Máquina de lavar loiça de funcionamento silencioso, com controlo remoto através da app Home Connect.

- Bosch, marca Número #1 em máquinas de lavar loiça no mundo.**
- **Função Extra Secagem:** proporciona uma secagem extra para resultados perfeitos.
- **Home Connect:** eletrodomésticos com controlo remoto para facilitar as tarefas diárias.
- **Contador de pastilhas de detergente:** Para que nunca falem é notificado antecipadamente
- **Programa Favorito:** permite-lhe aceder através de um simples premir de tecla aceder à sua regulação favorita.

Technical data

Classe de eficiência energética:	E
Consumo de energia para 100 ciclos do programa Eco:	92 kWh
Número máximo de serviços de loiça:	12
O consumo de água do programa eco em litros por ciclo:	10.5 l
Duração do programa:	4:30 h
Emissão de ruído aéreo:	48 dB(A) re 1 pW
Classe de emissão de ruído aéreo:	C
Tipo de construção:	Encastre
Altura sem tampo:	0 mm
Dimensões do produto:	815 x 598 x 550 mm
Medidas do nicho para instalação (AxLxP):	815-875 x 600 x 550 mm
Profundidade com porta aberta a 90 graus:	1150 mm
Pés ajustáveis:	Sim - apenas a partir da frente
Ajuste máximo dos pés:	60 mm
Plinto ajustável:	Tanto horizontal como vertical
Peso líquido:	31.3 kg
Peso bruto:	33.4 kg
Potência da ligação:	2400 W
Protetor de fusível:	10 A
Voltagem:	220-240 V
Frequência:	50; 60 Hz
Índice de reparação:	8.6
Comprimento do cabo de ligação:	175.0 cm
Tipo de ficha:	Ficha Schuko/Gardy c/ terra
Comprimento da mangueira de entrada:	165 cm
Comprimento da mangueira de saída:	190 cm
Código EAN:	4242005207213
Tipo de instalação:	Integrável

Acessórios opcionais

SGZ0BI02	Acessórios máquinas lavar loiça
SGZ0IC00 :	
SGZ1010	EXTENSÃO AQUA-STOP
SGZ8BI00 :	
SMZ1051EU :	
SMZ2056	Acessórios máquinas lavar loiça
SMZ5003	Acessórios máquinas lavar loiça
SMZ5300 :	



4 242005 207213

Serie 2, Máquina de Lavar Loiça Totalmente Integrável, 60 cm SMV2ITX18E

Máquina de lavar loiça de funcionamento silencioso, com controlo remoto através da app Home Connect.

² Consumo de energia em kWh para 100 ciclos (no programa Eco 50 °C)

³ Consumo de água em litros por ciclo (no programa Eco 50 °C)

⁴ Duração do Programa Eco 50 °C

ETIQUETA DE EFICIÊNCIA ENERGÉTICA

- Classe de Eficiência Energética¹: E
- Energia² / Água³: 92 kWh / 10.5 litros
- Capacidade: 12 talheres
- Duração do programa⁴ 4:30 (h:min)
- Nível de ruído: 48 dB(A) re 1 pW
- Classe de Eficiência de Ruído: C

CARACTERÍSTICAS DESTAQUE

- Home Connect para controlo remoto

PROGRAMAS / FUNÇÕES

- 5 Programas: Eco 50 °C, Auto 45-65 °C, Intensivo 70 °C, 1 hora 65 °C, Favorito
- Programa Favorito
- 4 Funções Especiais: Home Connect - Controlo remoto via Wi-Fi, ExtraDry, Half Load, SpoD VarioSpeed
- Programa de manutenção para limpeza da cuba
- Silence on demand (via app)

TECNOLOGIA E SENSORES

- AquaSensor
- Assistente de dosagem
- Motor EcoSilence Drive
- Identificação automática do tipo de detergente
- Filtro auto-limpante, tripartido
- Cubo em Inox/Polinox

SISTEMA DE CESTOS

- Sistema de cestos normal
- Rodas de fácil deslize no cesto inferior
- Cesto inferior com travão para evitar descarrilamento
- Cesto para talheres no cesto inferior
- Tabuleiros de suporte para chávenas no cesto superior (2x)

FUNCIONAMENTO / MANUSEAMENTO

- Comando TouchControl de acesso superior
- InfoLight, projeção de luz para o solo a indicar funcionamento do aparelho, vermelho
- Início diferido 3/6/9 horas

SEGURANÇA E ACESSÓRIOS

- AquaStop com garantia vitalícia contra danos provocados por eventuais fugas de água
- Sistema GlassProtect
- Protecção contra vapores

MEDIDAS

- (AxLxP): 81.5 x 59.8 x 55 cm

¹ Escala de Classes de Eficiência Energética de A a G

Serie 2, Máquina de Lavar Loiça
Totalmente Integrável, 60 cm
SMV2ITX18E

medidas em mm



⌚ tomada
 () valores com o conjunto de prolongamento

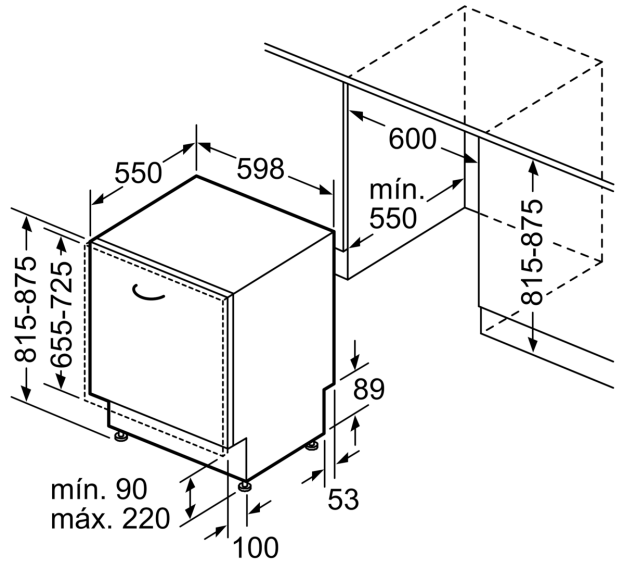

Medidas em mm