

iQ500, Máquina de Lavar Loiça de Encastrar Modular, 60 cm, Inox SK75M522EU



Acessórios opcionais

SZ78100 Cassete para pratas

Máquina de lavar loiça modular de 45 cm de altura, flexibilidade de encastrar, com opção varioSpeedPlus para reduzir a duração dos programas em 66%.

- ✓ Resultados de lavagem e secagem até 66% mais rápidos graças à opção varioSpeed Plus.
- ✓ O programa automático controla todo o processo de lavagem para um resultado brilhante.
- ✓ Opção hygienePlus – Lavagem de higienização a temperaturas especialmente elevadas.
- ✓ aquaStop®: garantia Siemens eletrodomésticos em caso de danos causados pela água – durante toda a vida útil do eletrodoméstico.*
- ✓ 10 anos de garantia contra corrosão do compartimento interior de lavagem.

Equipamento interior

Technical data

Classe de eficiência energética: F
 Consumo de energia para 100 ciclos do programa Eco: 61 kWh
 Número máximo de serviços de loiça: 6
 O consumo de água do programa eco em litros por ciclo: 8.0 l
 Duração do programa: 3:55 h
 Emissão de ruído aéreo: 49 dB(A) re 1 pW
 Classe de emissão de ruído aéreo: C
 Tipo de instalação: Integrar
 Altura sem tampo: 0 mm
 Dimensões do produto: 454 x 595 x 500 mm
 Profundidade com porta aberta a 90 graus: 845 mm
 Plinto ajustável: Não
 Peso líquido: 22.0 kg
 Peso bruto: 24.6 kg
 Potência da ligação: 2400 W
 Protetor de fusível: 10 A
 Voltagem: 220-240 V
 Frequência: 50; 60 Hz
 Comprimento do cabo de ligação: 175.0 cm
 Tipo de ficha: Ficha Schuko/Gardy c/ terra
 Comprimento da mangueira de entrada: 165 cm
 Comprimento da mangueira de saída: 215 cm
 Código EAN: 4242003845424
 Tipo de instalação: Tampo de mesa



iQ500, Máquina de Lavar Louça de Encastrar Modular, 60 cm, Inox SK75M522EU

Equipamento interior

Características de consumo

- Classe de Eficiência Energética¹: F
- Energia² / Água³: 61 kWh / 8 litros
- Capacidade: 6 talheres
- Duração do programa⁴ 3:55 (h:min)
- Nível de ruído: 49 dB(A) re 1 pW
- Classe de Eficiência de Ruído: C
- Modelo compacto de encastrar

Programas e Funções Especiais

- 5 Programas: Intensivo 70 °C, Auto 45-65 °C, Eco 50 °C, Glass 40 °C e Rápido 45 °C
- Funções especiais: varioSpeed Plus
- 5 Temperaturas

Tecnologia de Lavagem e de Secagem

- Sistema hidráulico speedMatic
- Motor iQdrive
- aquaSensor
- Automático de identificação do tipo de detergente
- Permutador de calor
- Regeneração electrónica
- Sistema de filtro com auto-limpeza, tripartido
- Braços aspersores "ondulados"
- Cuba em Inox/Polinox

Sistema de Cestos

- Indicação electrónica do tempo restante
- Cor das indicações: azul/branco
- Programação diferida até 24 horas
- Indicação electrónica de falta de sal
- Indicação electrónica de falta de abrillantador

Conforto

- Sistema de cestos flexíveis: – Cor do cesto: Silver – Suporte para pratos rebatível – Cestos para talheres – Prateleira para chávenas

Segurança

- aquaStop com garantia vitalícia
- Bloqueio de segurança no painel para crianças
- Sistema de fecho servo
- Tecnologia cristalProtection

Medidas e acessórios

- Inclui réguas de união
- Extensão Aqua-Stop para tubo de entrada e saída de água
- (AxLxP): 45.4 x 59.5 x 50 cm

¹ Escala de Classes de Eficiência Energética de A a G

² Consumo de energia em kWh para 100 ciclos (no programa Eco 50 °C)

³ Consumo de água em litros por ciclo (no programa Eco 50 °C)

⁴ Duração do Programa Eco 50 °C

iQ500, Máquina de Lavar Loiça de Encastar Modular, 60 cm, Inox SK75M522EU

Desenhos à escala

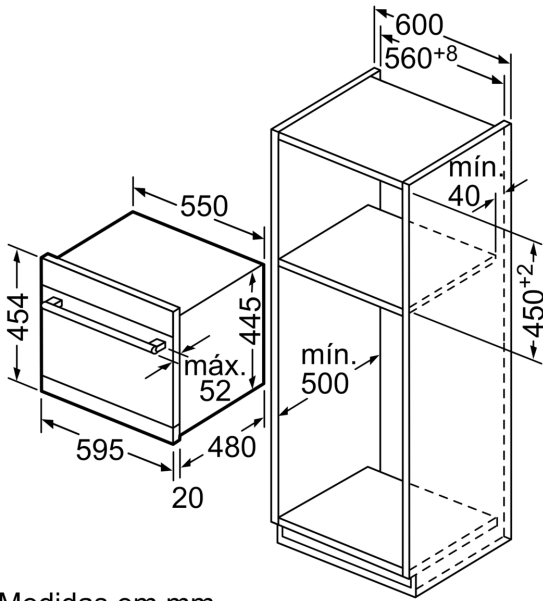

Medidas em mm

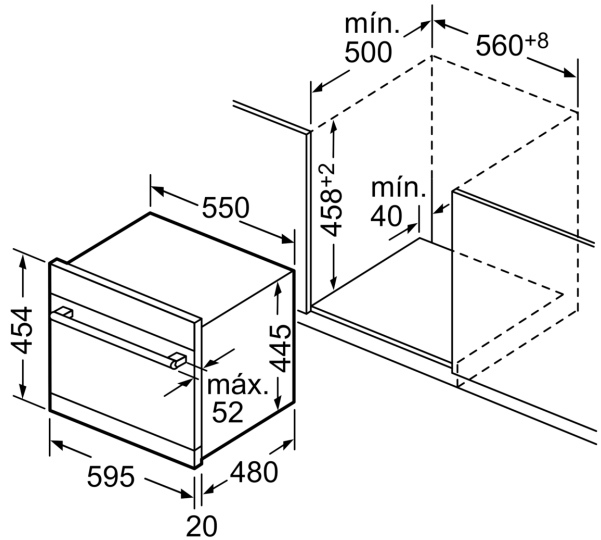

Medidas em mm

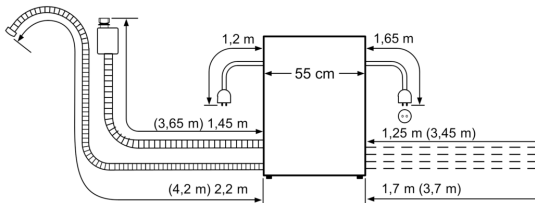

Comprimentos nominais:
 Aquastop: 1,65 m Prolongamento:
 Mangueira de drenagem: 2,25 m Aquastop: 2,20 m
 Cabo de alimentação: 1,70 m Mangueira de drenagem: 2,00 m