

**Serie 4, Máquina de Lavar Loiça
Totalmente Integrável, 60 cm, ,
SBH4HVX00E**



Máquina de lavar loiça com controlo remoto inteligente através da app Home Connect e porta deslizante para cozinhas com rodapé baixo, ou instalação em altura.

- **Função Extra Secagem:** proporciona uma secagem extra para resultados perfeitos.
- **Gaveta Vario:** a solução ideal para a lavar de talheres e pequenos utensílios de cozinha.
- **Sistema Rackmatic:** cesto superior regulável em altura em 3 posições diferentes, mesmo totalmente carregado.
- **Silence on demand:** reduzir o ruído até 30 min através da app Home Connect .
- **Programa silencioso:** perfeito para funcionamento noturno.

- SGZ0BI22 Acessórios máquinas lavar loiça
- SGZ0IC00 :
- SGZ1010 EXTENSÃO AQUA-STOP
- SGZ8BI00 :
- SMZ1051EU :
- SMZ2014 Acessórios máquinas lavar loiça
- SMZ5000 Acessórios máquinas lavar loiça
- SMZ5001 :
- SMZ5100 Cesto de Talheres
- SMZ5300 :

Classe de eficiência energética: D
 Consumo de energia para 100 ciclos do programa Eco: 85 kWh
 Número máximo de serviços de loiça: 14
 O consumo de água do programa eco em litros por ciclo: 9.0 l
 Duração do programa: 4:30 h
 Emissão de ruído aéreo: 46 dB(A) re 1 pW
 Classe de emissão de ruído aéreo: C
 Tipo de construção: Encastre
 Altura sem tempo: 0 mm
 Dimensões do produto: 865 x 598 x 550 mm
 Medidas do nicho para instalação (AxLxP): .. 865-925 x 600 x 550 mm
 Profundidade com porta aberta a 90 graus: 1200 mm
 Pés ajustáveis: Sim - apenas a partir da frente
 Ajuste máximo dos pés: 60 mm
 Plinto ajustável: Tanto horizontal como vertical
 Peso líquido: 35.6 kg
 Peso bruto: 37.8 kg
 Potência da ligação: 2400 W
 Protetor de fusível: 10 A
 Voltagem: 220-240 V
 Frequência: 50; 60 Hz
 Comprimento do cabo de ligação: 175.0 cm
 Tipo de ficha: Ficha Schuko/Gardy c/ terra
 Comprimento da mangueira de entrada: 165 cm
 Comprimento da mangueira de saída: 190 cm
 Código EAN: 4242005442751
 Tipo de instalação: Integrável



Serie 4, Máquina de Lavar Louça Totalmente Integrável, 60 cm, , SBH4HVX00E

Máquina de lavar louça com controlo remoto inteligente através da app Home Connect e porta deslizante para cozinhas com rodapé baixo, ou instalação em altura.

CARACTERÍSTICAS DESTAQUE

- Classe de Eficiência Energética¹: D
- Energia² / Água³: 85 kWh / 9 litros
- Capacidade: 14 talheres
- Duração do programa⁴ 4:30 (h:min)
- Nível de ruído: 46 dB(A) re 1 pW
- Classe de Eficiência de Ruído: C
- Nível de ruído (programa silêncio): 45(A) re 1 pW

PROGRAMAS / FUNÇÕES

- 6 Programas: Eco 50 °C, Auto 45-65 °C, Intensivo 70 °C, 1 hora 65 °C, Silence 50 °C, Favorito
- Programa Favorito
- 4 Funções Especiais: Home Connect - Controlo remoto via Wi-Fi, ExtraDry, Half Load, SpeedPerfect+
- Programa de manutenção para limpeza da cuba
- Funções adicionais disponíveis através da app Home Connect: HygienePlus, Silence on demand

TECNOLOGIA E SENSORES

- Permutador de calor
- AquaSensor
- Assistente de dosagem
- Motor EcoSilence Drive
- Identificação automática do tipo de detergente
- Sistema de filtragem com autolimpeza, tripartido
- Caba em Inox/Polinox

SISTEMA DE CESTOS

- Sistema de cestos VarioFlex
- Gaveta Vario
- Cesto superior regulável em altura com RackMatic
- Rodas de fácil deslize no cesto inferior
- Cesto inferior com travão para evitar descarrilamento
- Suportes rebatíveis no cesto superior /2x)
- Suportes rebatíveis para pratos no cesto inferior (4x)
- 2 suportes dobráveis no cesto superior, para chávenas pequenas

FUNCIONAMENTO / MANUSEAMENTO

- VarioHinge, porta com dobradiça deslizante
- Home Connect para controlo remoto
- Comando TouchControl de acesso superior
- InfoLight, projeção de luz para o solo a indicar funcionamento do aparelho, vermelho
- Indicador de tempo restante
- Sinal acústico de fim do programa
- Programação diferida até 24 horas

SEGURANÇA E ACESSÓRIOS

- AquaStop com garantia vitalícia contra danos provocados por eventuais fugas de água
- Sistema GlassProtect
- Protecção contra vapores

MEDIDAS

- (AxLxP): 86.5 x 59.8 x 55 cm

¹ Escala de Classes de Eficiência Energética de A a G

² Consumo de energia em kWh para 100 ciclos (no programa Eco 50 °C)

³ Consumo de água em litros por ciclo (no programa Eco 50 °C)

⁴ Duração do Programa Eco 50 °C

**Serie 4, Máquina de Lavar Loiça
Totalmente Integrável, 60 cm, ,
SBH4HVX00E**

medidas em mm



⚡ tomada
() valores com o conjunto de prolongamento

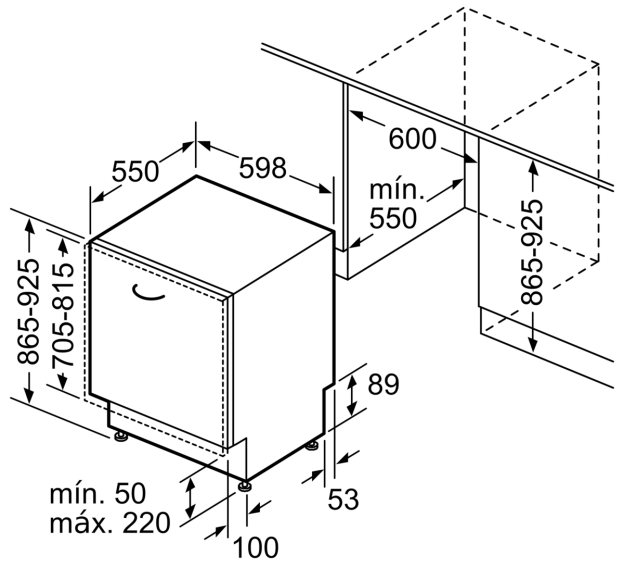

Medidas em mm