

## iQ700, Exaustor telescópico, 60 cm, Inox LI69SA684



A



### Acessórios opcionais

LZ10ITP00	Fil. car. ativo regenerável (substituir)
LZ11ITD11	Mód. rec. regenerável externo
LZ11IXB16	Fil. car ativo CleanAirPlus (substituir)
LZ11XC16	Mód. rec. CleanAirPlus externo
LZ12ITB14	Filtro CleanAir standard (substituir)
LZ12ITI14	Módulo CleanAir standard
LZ45610	Fil. carvão ativo standard (substituir)
LZ45650	Mód. rec. standard
LZ46600	Acessório para ocultar telescópico 60cm

O exaustor telescópico integra-se na perfeição por baixo do móvel superior, ficando praticamente invisível.

- ✓ Motor iQdrive: Um motor silencioso, de elevada potência, que remove eficientemente os vapores e odores da cozinha.
- ✓ Sensor climateControl – Deteta os vapores e odores no ar, ajustando automaticamente a potência de extração.
- ✓ Nível intensivo com redução automática: para uma performance mais intensa.
- ✓ Iluminação LED: para uma visão clara da zona da placa.
- ✓ Controlo touchControl: para uma seleção direta do nível de potência e da iluminação LED.

### Equipamento interior

#### Technical data

Tipologia:	Exaustor de Gaveta
Comprimento do cabo de ligação:	175.0 cm
Medidas do nicho para instalação (AxLxP):	337mm x 524.0mm x 290mm mm
Distância mínima até à placa elétrica:	430 mm
Distância mínima até à placa a gás:	650 mm
Peso líquido:	12.7 kg
Tipo de controlo:	Electrónicos
Número de níveis de potência:	3 fases + 2 intensivo
Capacidade máxima em exaustão:	500 m³/h
Capacidade de extração no nível intensivo máximo em modo de recirculação de ar:	811 m³/h
Capacidade máxima em recirculação:	500 m³/h
Capacidade de extração no nível intensivo máximo em modo de saída de ar:	935 m³/h
Fluxo de ar máximo:	500 m³/h
Número de luzes:	2
Nível de ruído:	57 dB(A) re 1 pW
Diâmetro da saída de ar:	120 / 150 mm
Material do filtro de gordura:	Aço Inoxidável lavável
Código EAN:	4242003880210
Potência da ligação:	264 W
Protetor de fusível:	10 A
Voltagem:	220-240 V
Frequência:	50; 60 Hz
Tipo de ficha:	Ficha Schuko/Gardy c/ terra
Tipo de instalação:	Encastre
Modos de ventilação com desligar automático:	10 min



## iQ700, Exaustor telescópico, 60 cm, Inox LI69SA684

### Equipamento interior

#### Informação geral

- Para instalar em armário de 60 cm
- Tecnologia super eficiente com motor iQdrive
- Capacidade de extração de acordo com a norma DIN/EN 61591 em modo de saída de ar no nível normal máximo: 500 m<sup>3</sup>/h, no nível intensivo: 935 m<sup>3</sup>/h
- Nível de ruído de acordo com as normas EN 60704-3 e EN 60704-2-13 em modo de saída de ar no nível normal máximo: 57 dB(A) re 1 pW, no nível intensivo: 71 dB(A) re 1 pW
- Possibilidade de instalação em modo de recirculação de ar (acessório opcional)
- Desempenho do produto com o módulo de recirculação Clean Air Plus (disponível como acessório):
- Capacidade de extração no nível normal máximo: 500 m<sup>3</sup>/h, no nível intensivo: 811 m<sup>3</sup>/h;
- Nível de ruído no nível normal máximo: 63 dB(A) re 1 pW, no nível intensivo: 74 dB(A) re 1 pW

#### Modo de funcionamento

- Controlo touchControl (3 + 2 níveis intensivos)
- Sensor climateControl
- Nível intensivo com redução automática para o nível 2 após 6 minutos
- Função Boost

#### Conforto

- Ventilação com desligar automático após 10 minutos
- Filtro inox de fácil limpeza
- Indicação do grau de saturação do filtro metálico e de carvão ativo
- Iluminação através de 2 focos LED de 1,5W
- Temperatura / aparência da cor da lâmpada: 3500 K
- Intensidade iluminação: 294 lux
- Função dimmer
- Função softLight

#### Classe de Eficiência Energética

- Classe de eficiência energética: A numa escala de classes de eficiência energética de A+++ até D\*
- Consumo anual de energia: 41 kWh/ano\*
- Classe de eficiência de dinâmica dos fluídos: A\*
- Classe de eficiência de iluminação: A\*
- Classe de eficiência de filtragem de gorduras: B\*

#### Informação técnica

- Friso em vidro preto com controlo touchSlider
- Sistema de instalação fácil
- Medidas do nicho (AxLxP): 337 x 524 x 290 mm
- Medidas do aparelho (AxLxP): 378 x 598 x 290 mm
- O funcionamento em modo de recirculação apenas é possível com a instalação do módulo de recirculação (consulte os acessórios disponíveis)
- Diâmetro da conduta Ø 150 mm (Ø 120 mm incluído)

- Comprimento do cabo elétrico: 1.75 m
- Potência de ligação: 264 W
- Válvula anti-retorno incluída

\* de acordo com o REGULAMENTO DELEGADO (UE) N.º 65/2014

iQ700, Exaustor telescópico, 60 cm, Inox  
LI69SA684

Desenhos à escala

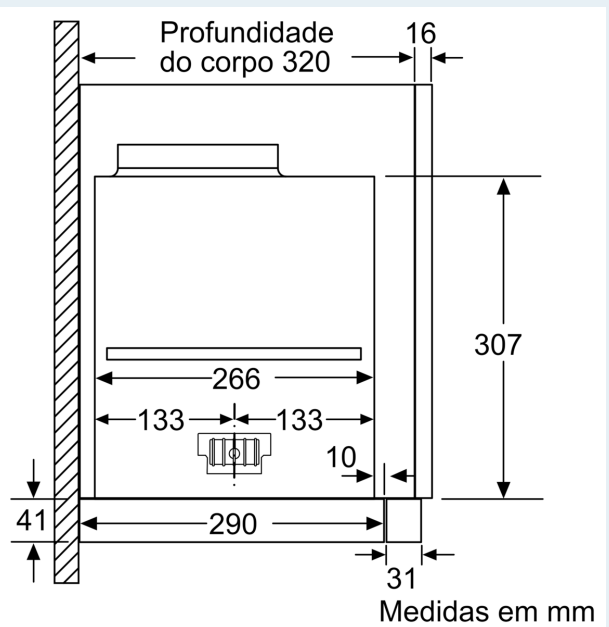
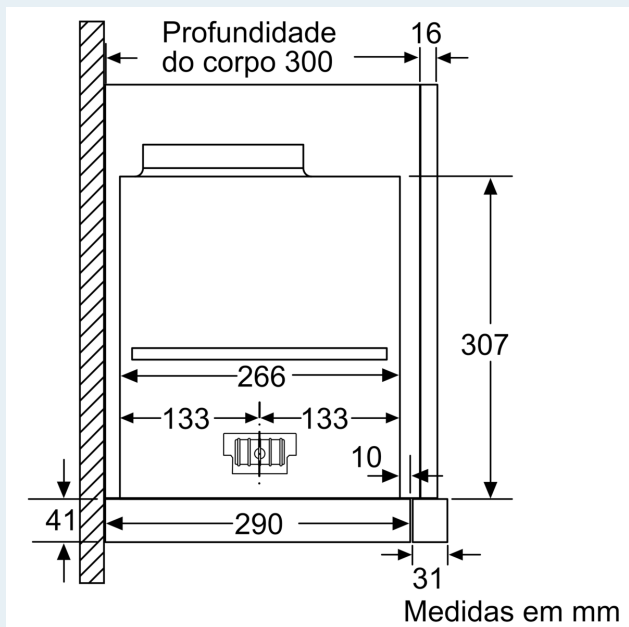
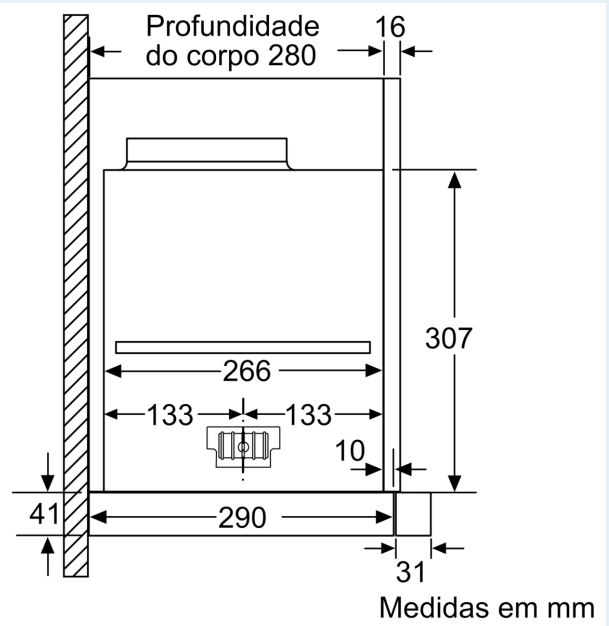
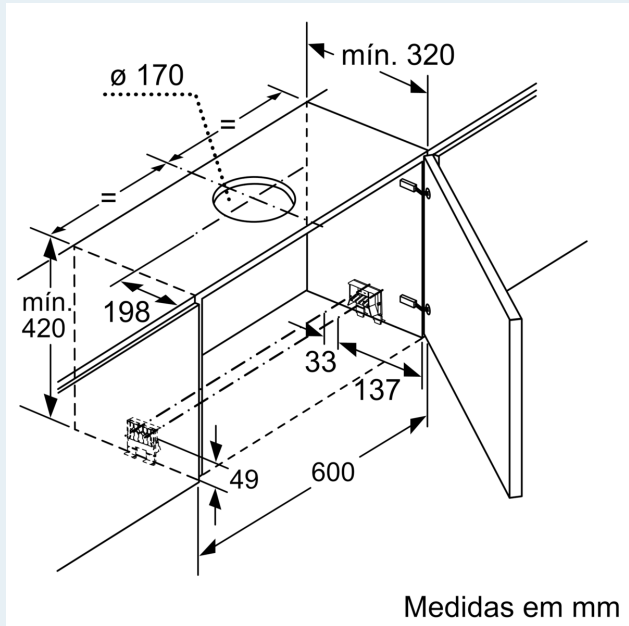

Desenhos à escala

