

iQ300, Chaminé de parede, 75 cm, Inox LC77BHM50



B



Acessórios opcionais

LZ12350 Canal de ventilação, LZ31XXB16 Fil. car ativo CleanAirPlus (substituir), LZ10DXA00 Fil. carvão ativo standard (substituir), LZ10DXU00 Mód. rec. standard, LZ10FXJ00 Mód. rec. regenerável, LZ11DXB14 Filtro CleanAir standard (substituir), LZ11DXI14 Módulo CleanAir standard, LZ11DXI16 Mód. rec. CleanAirPlus, LZ11FXC56 Mód. rec. CleanAirPlus externo, LZ11FXD51 Mód. rec. regenerável externo, LZ12250 Canal de ventilação, HZG9AS00S Adaptador, LZ00XXP00 Fil. car. ativo regenerável (substituir)

A campânula de parede de design box que surpreende com uma potência de extração elevada e um design distinto em harmonia com a sua cozinha.

- ✓ Controlo touchControl: para uma seleção direta do nível de potência e da iluminação LED.
- ✓ Nível intensivo com redução automática: para uma performance mais intensa.
- ✓ Iluminação LED: para uma visão clara da zona da placa.

Equipamento interior

Technical data

Tipologia:	Wall-mounted
Comprimento do cabo de ligação:	130.0 cm
Altura da conduta:	583-912/583-1022 mm
Altura:	53 mm
Distância mínima até à placa elétrica:	550 mm
Distância mínima até à placa a gás:	650 mm
Peso líquido:	13.1 kg
Tipo de controlo:	Electrónicos
Número de níveis de potência:	3-stages + intensive setting
Capacidade máxima em exaustão:	454 m³/h
Capacidade de extração no nível intensivo máximo em modo de recirculação de ar:	499 m³/h
Capacidade máxima em recirculação:	404 m³/h
Capacidade de extração no nível intensivo máximo em modo de saída de ar:	739 m³/h
Fluxo de ar máximo:	454 m³/h
Número de luzes:	2
Nível de ruído:	65 dB(A) re 1 pW
Diâmetro da saída de ar:	120 / 150 mm
Material do filtro de gordura:	Aço Inoxidável lavável
Código EAN:	4242003811160
Potência da ligação:	255 W
Protetor de fusível:	10 A
Voltagem:	220-240 V
Frequência:	50; 60 Hz
Tipo de ficha:	Ficha Schuko/Gardy c/ terra
Tipo de instalação:	Montado na parede



4 242003 811160

iQ300, Chaminé de parede, 75 cm, Inox LC77BHM50

Equipamento interior

- 75 cm de largura
- Para instalar na parede sobre a placa
- Motor com condensador de baixo consumo
- Capacidade de extração de acordo com a norma DIN/EN 61591 em modo de saída de ar no nível normal máximo: 453 m³/h, no nível intensivo: 739 m³/h
- Nível de ruído de acordo com as normas EN 60704-3 e EN 60704-2-13 em modo de saída de ar no nível normal máximo: 65 dB(A) re 1 pW, no nível intensivo: 74 dB(A) re 1 pW
- Possibilidade de instalação em modo de recirculação de ar (acessório opcional)
- Desempenho do produto com o módulo de recirculação Clean Air Plus (disponível como acessório):
- Capacidade de extração no nível normal máximo: 404 m³/h, no nível intensivo: 499 m³/h;
- Nível de ruído no nível normal máximo: 72 dB(A) re 1 pW, no nível intensivo: 76 dB(A) re 1 pW

Modo de funcionamento:

- Controlo touchControl (3 + 1 nível intensivo)
- Nível intensivo com redução automática para o nível 2 após 6 minutos

Conforto:

- Filtro inox de fácil limpeza
- Iluminação através de 2 focos LED de 1,5W
- Temperatura / aparência da cor da lâmpada: 3500 K
- Intensidade iluminação: 214 lux

Classe de Eficiência Energética:

- Classe de eficiência energética: B numa escala de classes de eficiência energética de A+++ até D*
- Consumo anual de energia: 62.5 kWh/ano*
- Classe de eficiência de dinâmica dos fluídos: B*
- Classe de eficiência de iluminação: A*
- Classe de eficiência de filtragem de gorduras: B*
- Ruído MIN./MAX. no nível normal: 52/65 dB*

Informação técnica:

- Medidas do aparelho em modo de saída de ar (AxLxP): 635-965 x 750 x 500 mm
- O funcionamento em modo de recirculação apenas é possível com a instalação do módulo de recirculação (consulte os acessórios disponíveis)
- Medidas do aparelho com o módulo de recirculação de ar (AxLxP): 635-1075 x 750 x 500 mm
- Diâmetro da conduta Ø 150 mm (Ø 120 mm incluído)
- Comprimento do cabo elétrico: 1.3 m
- Potência de ligação: 255 W
- Válvula anti-retorno incluída

* de acordo com o REGULAMENTO DELEGADO (UE) N.º 65/2014

iQ300, Chaminé de parede, 75 cm, Inox
LC77BHM50

Desenhos à escala

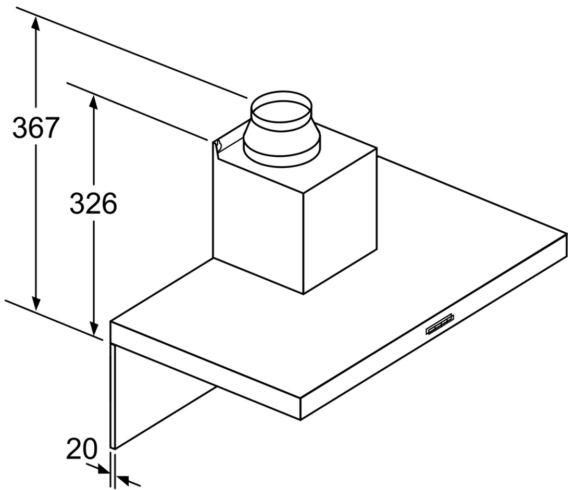

Caso seja utilizada uma parede traseira, o design do aparelho tem de ser respeitado.
Medidas em mm

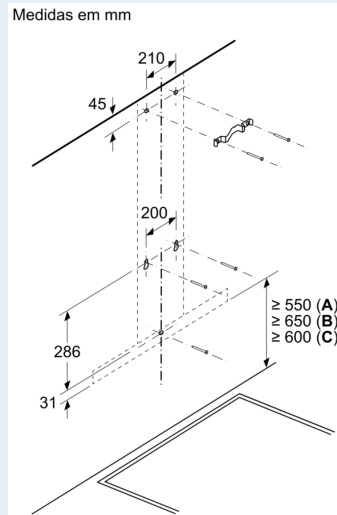

A: Elétrico
B: Gás - desde o bordo superior do suporte para painéis
C: Elétrico - para Austrália e Nova Zelândia

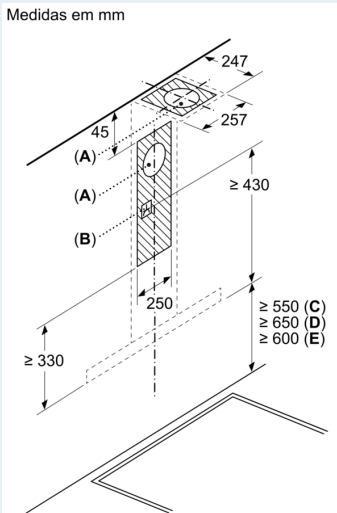

A: Saída de extração do ar
B: Tomada
C: Elétrico
D: Gás - desde o bordo superior do suporte para painéis
E: Elétrico - para Austrália e Nova Zelândia

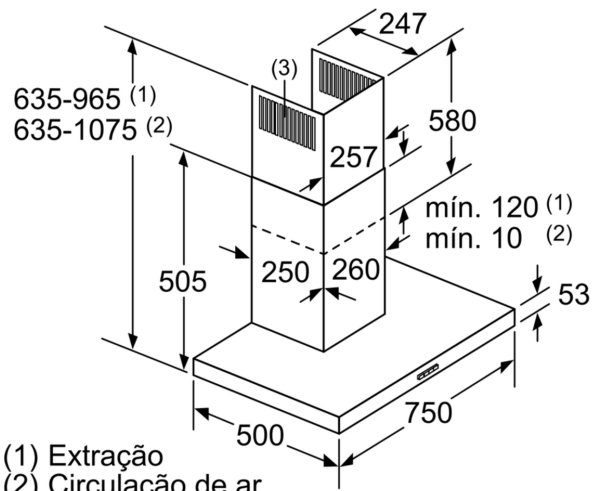

(1) Extração
(2) Circulação de ar
(3) Saída de ar - em caso de extração, montar com as ranhuras viradas para baixo
Medidas em mm