

## iQ500, Frigorífico integrável debaixo de bancada, 82 x 60 cm KU15RA65



iQ 500 frigorífico integrável sob bancada, muito eficiente: A++.

- ✓ Iluminação interior por LEDs: brilhante, duradoura, eficiente e sempre visível.
- ✓ Sistema suave de fecho de porta - a porta fecha-se automaticamente e suavemente, se estiver aberta a um ângulo de 20°.
- ✓ As frutas e legumes mantêm-se frescos e estaladiços na(s) gaveta(s) com base ondulada.
- ✓ As prateleiras safetyGlass são muito robustas e fáceis de limpar.

### Equipamento interior

#### Technical data

Tipo de construção : Encastrar  
 Opções do painel da porta : Possível mas acessório  
 Altura (mm) : 820  
 Largura do produto sem pegas desembalado em mm. : 598  
 Profundidade (mm) : 548  
 Medidas do nicho para instalação(mm) : 820 x 600 x 550  
 Peso líquido (kg) : 33,115  
 Classificação da ligação (W) : 90  
 Corrente (A) : 10  
 De que lado está montada a porta? : Direita reversível  
 Voltagem (V) : 220-240  
 Frequência (Hz) : 50  
 Certificados de aprovação : CE, Morocco, VDE  
 Comprimento do cabo de alimentação eléctrica (cm) : 230  
 Número de compressores : 1  
 N.º de circuitos de frio independentes : 1  
 Ventilador interior da secção do frigorífico : Não  
 Sentido de abertura da porta reversível : Sim  
 Número de prateleiras ajustáveis no compartimento de refrigeração : 2  
 Prateleiras para garrafas : Não  
 Código EAN : 4242003553350  
 Marca : Siemens  
 Nome do produto / Código comercial : KU15RA65  
 Categoria do produto : Frigorífico  
 Consumo de energia anual (kWh/annum) - NOVO (2010/30/EC) : 92,00  
 Capacidade líquida do frigorífico (l) - novo (2010/30/EC) : 137  
 Capacidade líquida do congelador (l) - novo (2010/30/EC) : 0  
 Sistema de descongelação : Não  
 Capacidade de congelação (kg/24h) - novo (2010/30/EC) : 0  
 Nível de ruído (dB(A) re 1 pW) : 38  
 Classe climática : SN-ST  
 Tipo de instalação : Encastre por baixo



4 242003 553350

**iQ500, Frigorífico integrável debaixo  
de bancada, 82 x 60 cm  
KU15RA65**

Equipamento interior

**CONSUMO / CAPACIDADE**

- Classe de eficiência energética: A++ numa escala de classes de eficiência energética de A+++ até D
- Consumo de energia: 92 kWh/ano
- Capacidade bruta/útil total: 139/137 litros
- Iluminação interior por LEDs

**CONFORTO E SEGURANÇA**

- Sistema suave de fecho de porta
- Descongelação automática na zona de refrigeração

**FRIGORÍFICO**

- Capacidade útil do frigorífico: 137 litros
- 3 prateleiras de vidro, 2 ajustáveis em altura
- 1 prateleiras na porta
- Prateleiras extensíveis
- 2 Gavetas para legumes
- 

**INFORMAÇÃO TÉCNICA**

- Sentido de abertura da porta à direita, reversível
- Pés frontais ajustáveis em altura
- Entrada e saída de ar na base do aparelho. Dispensa corte na bancada.
- Nível de ruído: 38 dB (re 1 pW)
- Classe climática: SN-ST

**MEDIDAS**

- Nicho (A x L x P): 82.0 cm x 60.0 cm x 55.0 cm
- Aparelho (A x L x P sem puxador): 82 x 59.8 x 54.8 cm

**iQ500, Frigorífico integrável debaixo  
de bancada, 82 x 60 cm  
KU15RA65**

Desenhos à escala

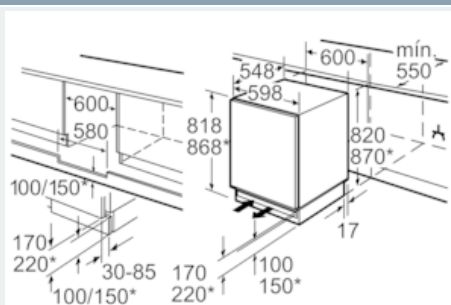

\* Rodapé variável/altura de montagem

Espaço para ligação elétrica lateral à direita  
ou à esquerda do aparelho.  
Entrada e saída de ar no rodapé.

Medidas em mm

