

**Serie | 6, Congelador integrável, 71.2
x 55.8 cm, flat hinge
GIV11AF30**



**Congelador A++ com 3 gavetas
transparentes: muito espaço para conservar
alimentos de forma eficiente.**

- Super congelação automática é ativada quando deteta aumento da temperatura, protegendo os alimentos.
- **LowFrost:** descongelação menos frequente graças à menor formação de gelo - poupa tempo e trabalho e é super eficiente.
- Sinal de aviso sonoro ou luminoso quando a porta não está fechada ou quando ocorre outro erro.
- **FreshSense:** conservação de alimentos à temperatura correta.
- **Função Super Congelação automática:** protege os alimentos congelados de descongelarem

Technical data

Tipo de termómetro no compartimento de congelação : Não
Luz : Não

Categoria do produto : Congelador vertical

Tipo de construção : Encastrar

Opções do painel da porta : Impossível

Sistema de descongelação : Não

Altura do produto : 712 mm

Largura do produto sem pegas desembalado. : 558 mm

Profundidade : 545 mm

Dimensões do produto embalado : 790 x 640 x 620 mm

Peso líquido : 36,134 kg

Peso bruto : 38,5 kg

Classificação da ligação : 90 W

Corrente : 10 A

Frequência : 50 Hz

Certificados de aprovação : CE, Morocco, VDE

Comprimento do cabo de alimentação eléctrica : 230 cm

De que lado está montada a porta? : Direita reversível

Autonomia em caso de falha de energia (h) : 21 h

Processo de descongelação : manual

Sinal de aviso / avaria (congelador) : Tanto visual como auditivo

Porta bloqueável : Não

Número de gavetas/cestos : 3

Número de válvulas de congelação : 0

Código EAN : 4242002923819

Marca : Bosch

Nome do produto / Código comercial : GIV11AF30

Categoria do produto : Congelador vertical

Consumo de energia anual - NOVO (2010/30/EC) : 144,00 kWh/annum

Capacidade líquida do congelador - novo (2010/30/EC) : 72 l

Capacidade de congelação - novo (2010/30/EC) : 8 kg/24h

Classe climática : SN-T

Nível de ruído : 36 dB(A) re 1 pW

Tipo de instalação : Totalmente integrado



**Serie | 6, Congelador integrável, 71.2 x 55.8
cm, flat hinge
GIV11AF30**

**Congelador A++ com 3 gavetas
transparentes: muito espaço para conservar
alimentos de forma eficiente.**

CONSUMO / CAPACIDADE

- Classe de eficiência energética: A++ numa escala de classes de eficiência energética de A+++ até D
- Consumo de energia: 144 kWh/ano
- Capacidade bruta/útil total: 73/72 litros
- Nível de ruído: 36 dB (re 1 pW)

CONFORTO E SEGURANÇA

- LowFrost - menor criação de gelo
- Regulação eletrónica da temperatura, através de visor de LEDs
- Opção Super Congelação com ativação manual/automática
- Alarme acústico, Alarme visual

ZONA DE CONGELAÇÃO

- Capacidade útil do congelador: 72 litros
- Capacidade de congelação: 8 kg em 24 h
- Cap. autonomia em caso de anomalia: 21 horas
- 3 gavetas transparentes

INFORMAÇÃO TÉCNICA

- Porta com sentido de abertura à direita, permutável
- Classe climática: SN-T
- Potência de ligação 90 W
- Voltagem: 220 - 240 V

MEDIDAS

- Nicho (A x L x P): 72.0 cm x 56.0 cm x 55.0 cm
- Aparelho (A x L x P sem puxador): 71.2 x 55.8 x 54.5 cm

ACESSÓRIOS ESPECIAIS

- KFZ10AX0, KUZ20SX0

**Serie | 6, Congelador integrável, 71.2 x 55.8 cm, flat hinge
GIV11AF30**

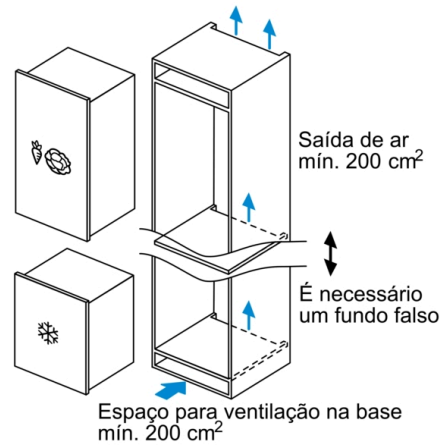
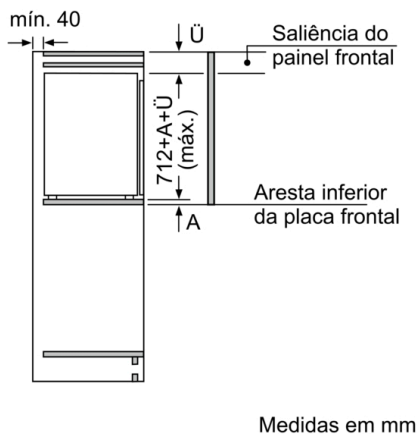
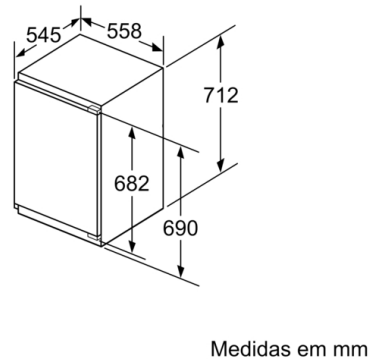
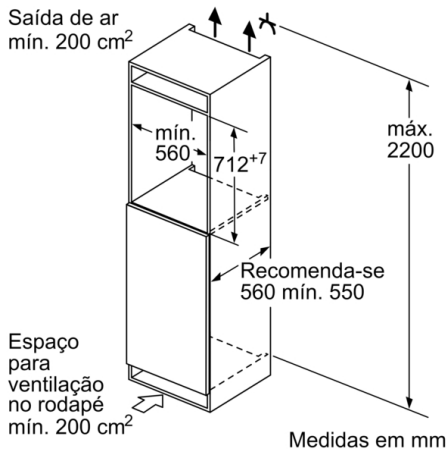

Medidas em mm
Recomendação medidas da folga para
dobradiça plana

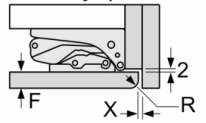
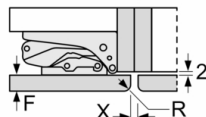
	F	R	X
	16-19	0-3	2,5
	20	0-1	3
	21	0-1	3
	22	0	4
		1	3,5
		2-3	3

As medidas da folga recomendadas na
tabela devem ser respeitadas para garantir
uma abertura sem colisão da porta do
aparelho e evitar danos no móvel de cozinha.