

Serie 6, Congelador integrável, 177.2 x 55.8 cm, Porta com dobradiça fixa GIN81AEF0



Acessórios opcionais

KSZB0S00 :

Congelador NoFrost com controlo eletrónico da temperatura: ajusta a temperatura de forma simples e precisa.

- **NoFrost:** fim da descongelação manual, graças à proteção da formação de gelo. Poupa tempo e esforço.
- **VarioZone:** mais flexibilidade graças às prateleiras de vidro removíveis entre cada gaveta de congelação.
- **Gaveta BigBox:** congela facilmente alimentos de grandes dimensões.
- **A Intelligent Inverter Technology garante o controlo estável da temperatura e a eficiência da performance do frigorífico.**

Technical data

Classe de eficiência energética: F
 Consumo médio anual de energia em kilowatt-hora por ano (kWh/2014 kWh/annum 204
 Soma do volume dos compartimentos de congelação: 212 l
 Emissão de ruído aéreo: 36 dB(A) re 1 pW
 Classe de emissão de ruído aéreo: C
 Tipo de termómetro no compartimento de congelação: Digital
 Luz: Não
 Categoria do produto: Congelador vertical
 Tipo de construção: Encastre
 Opções do painel da porta: Impossível
 Sistema de descongelação: Completo
 Altura do produto: 1772 mm
 Largura: 558 mm
 Profundidade do produto: 545 mm
 Dimensões do produto embalado: 1840 x 610 x 640 mm
 Peso líquido: 65.6 kg
 Peso bruto: 70.3 kg
 Potência da ligação: 120 W
 Protetor de fusível: 10 A
 Frequência: 50 Hz
 Comprimento do cabo de ligação: 230.0 cm
 Abertura da porta: Esquerda reversível
 Sinal de aviso / avaria (congelador): Tanto visual como auditivo
 Porta bloqueável: Não
 Número de gavetas/cestos: 5
 Número de válvulas de congelação: 2
 Código EAN: 4242005183487
 Marca: Bosch
 Nome do produto / Código comercial: GIN81AEF0
 Categoria do produto: Congelador vertical



Serie 6, Congelador integrável, 177.2 x 55.8 cm, Porta com dobradiça fixa GIN81AEF0

Congelador NoFrost com controlo eletrónico da temperatura: ajusta a temperatura de forma simples e precisa.

CONSUMO / CAPACIDADE

- Classe de eficiência energética: F
- Consumo anual de energia (kWh/ano): 294 kWh/ano
- Volume líquido total : 212 litros
- Emissão de ruído (dB(A) re 1pW): 36 dB

CONFORTO E SEGURANÇA

- NoFrost
- Visualização e controlo eletrónico da temperatura, através de visor digital
- FreshSense - temperatura constante através da tecnologia de sensores inteligentes
- 1 compressor/1 circuitos de frio
- Opção Super Congelação com ativação manual/automática
- Alarme acústico, Alarme visual

ZONA DE CONGELAÇÃO

- 5 gavetas transparentes, incluindo 2 gavetas BigBox

INFORMAÇÃO TÉCNICA

- Classe Climática: SN-T
- Tempo de aumento da temperatura: 8 horas
- Capacidade de congelação (kg/24 h): 13.8 kg
- Porta com sentido de abertura à esquerda, permutável
- Potência de ligação 120 W
- Voltagem: 220 - 240 V

MEDIDAS

- Nicho (A x L x P): 177.5 cm x 56.0 cm x 55.0 cm
- Aparelho (A x L x P sem puxador): 177.2 x 55.8 x 54.5 cm

ACESSÓRIOS

- Cuvete para cubos de gelo

**Serie 6, Congelador integrável, 177.2
x 55.8 cm, Porta com dobradiça fixa
GIN81AEF0**

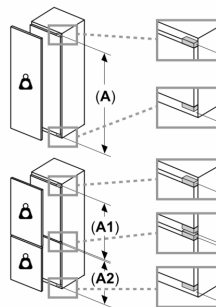
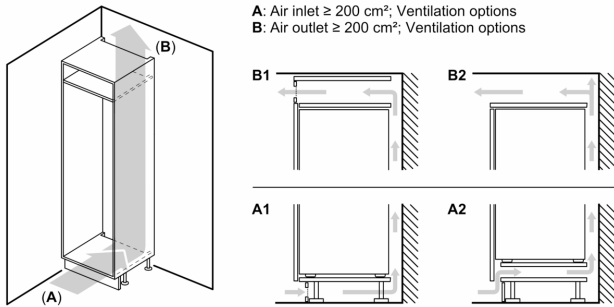

Peso máximo admissível das frentes da unidade

Frentes montadas nas unidades que excedem o peso admissível podem causar danos e afetar o funcionamento das dobradiças

Δ Peso

A: Altura da porta do aparelho em mm, dobradiças incluídas

B: Dobradiça não amortizada, frente da unidade em kg

C: Dobradiça amortizada, frente da unidade em kg

D: Carga adicional possível em kg com kit para cargas pesadas

A	B	C	D
1500-1750	22	22	
720-1400	19	19	B+5 / C+5
A1	15	19	
A2	15	19	

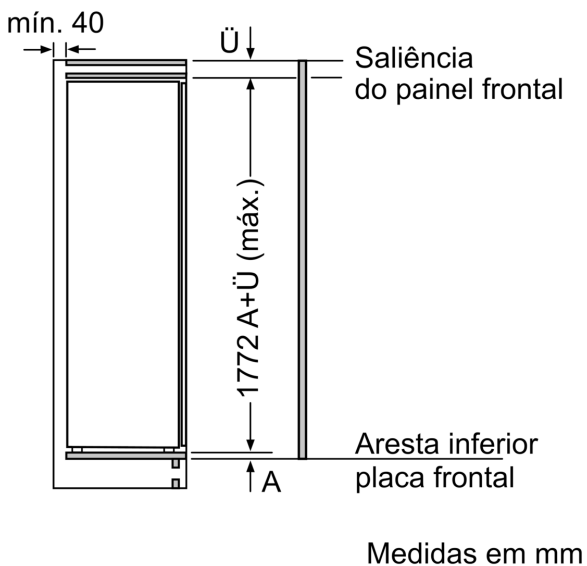
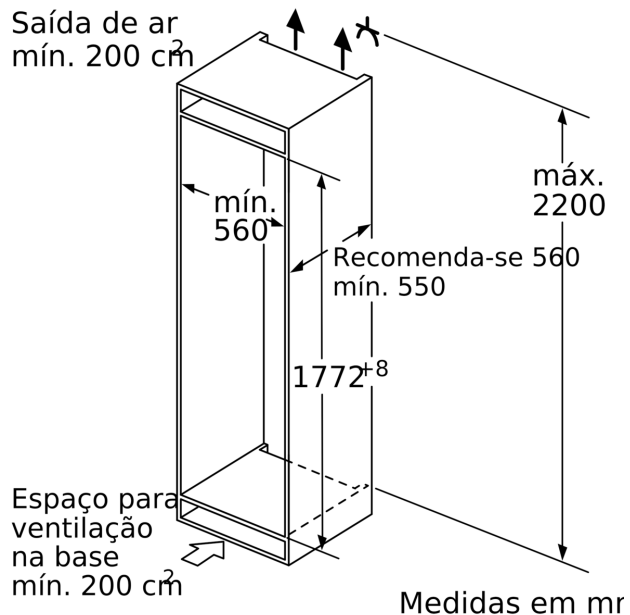
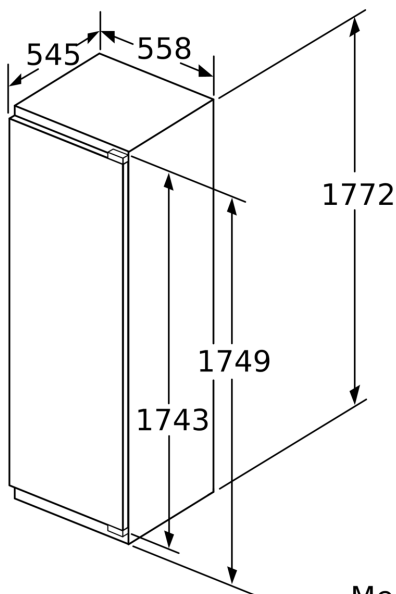

Peso máximo permitido das frentes do móvel

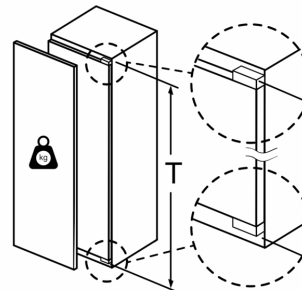

Portas do móvel montadas, que excedam o peso permitido, podem originar danos e falhas de funcionamento na dobradiça.

T: altura da porta do aparelho incluída Dobradiças em mm:	dobradiça não amortizada, Porta em kg:	dobradiça amortizada, Porta em kg:
1500-1750	22	22

Medidas em mm
 Recomendação medidas da folga para
 dobradiça plana

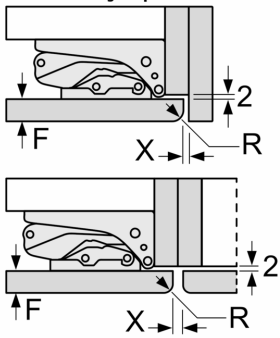

F	R	X
16-19	0-3	2,5
20	0-1	3
	2-3	2,5
21	0-1	3
	2-3	2,5
22	0	4
	1	3,5
	2-3	3

As medidas da folga recomendadas na tabela devem ser respeitadas para garantir uma abertura sem colisão da porta do aparelho e evitar danos no móvel de cozinha.