

**Serie 8, Chaminé de parede, 90 cm,  
Vidro preto  
DWK98PR60**



A+



**Acessórios opcionais**

DZZ1XX1B6	Fil. car ativo CleanAirPlus (substituir)
DWZOAK0R0	Mód. rec. regenerável (sem conduta)
DWZOAK0S0	Mód. rec. regenerável
DWZOAX5K0	Canal de ventilação
DWZOAX5L0	Canal de ventilação
DWZ1AK1B6	Fil. car ativo CleanAirPlus (substituir)
DWZ1AK1I6	Mód. rec. CleanAirPlus
DWZ1AK1V6	Mód. rec. CleanAirPlus (sem conduta)
DWZ1AX5C6	Mód. rec. CleanAirPlus externo
DWZ1AX6E1 :	
DZZ0XX0P0	Fil. car. ativo regenerável (substituir)

**A chaminé de parede com design inclinado: ideal para uma visibilidade perfeita sobre a zona de cozedura.**

- **EcoSilence Drive™**: o motor potente e altamente eficiente para exaustores.
- **Sensor PerfectAir**: controlo automático da extração para uma elevada performance e baixo ruído.
- **Controlo DirectSelect**: acesso direto aos níveis de potência e de iluminação.
- **Extraordinariamente silencioso**: o exaustor de elevada performance, com o mínimo de ruído.
- **Home Connect**: eletrodomésticos com conectividade inteligente para facilitar as tarefas diárias.

**Technical data**

Tipologia: .....	Wall-mounted
Comprimento do cabo de ligação: .....	130.0 cm
Altura do produto: .....	323 mm
Distância mínima até à placa elétrica: .....	450 mm
Distância mínima até à placa a gás: .....	650 mm
Peso líquido: .....	26.4 kg
Tipo de controlo: .....	Electrónicos
Número de níveis de potência: .....	3 fases + 2 intensivo
Max. extração de ar: .....	468 m <sup>3</sup> /h
Capacidade de extração no nível intensivo máximo em modo de recirculação de ar: .....	460 m <sup>3</sup> /h
Max. recirculação de ar: .....	378 m <sup>3</sup> /h
Capacidade de extração no nível intensivo máximo em modo de saída de ar: .....	837 m <sup>3</sup> /h
Fluxo de ar máximo: .....	468 m <sup>3</sup> /h
Número de luzes: .....	2
Nível de ruído: .....	55 dB(A) re 1 pW
Diâmetro da saída de ar: .....	120 / 150 mm
Material do filtro de gordura: .....	Alumínio lavável
Código EAN: .....	4242002966755
Potência da ligação: .....	166 W
Protetor de fusível: .....	10 A
Voltagem: .....	220-240 V
Frequência: .....	50; 60 Hz
Tipo de ficha: .....	Ficha Schuko/Gardy c/ terra
Tipo de instalação: .....	Montado na parede
Modos de ventilação com desligar automático: .....	10 min



4 242002 966755

## Serie 8, Chaminé de parede, 90 cm, Vidro preto DWK98PR60

### A chaminé de parede com design inclinado: ideal para uma visibilidade perfeita sobre a zona de cozedura.

#### Modo de funcionamento:

- Para instalar na parede sobre a placa
- Sistema de instalação fácil
- Tecnologia super eficiente com motor EcoSilence Drive
- Capacidade de extração de acordo com a norma DIN/EN 61591 em modo de saída de ar no nível normal máximo: 467 m<sup>3</sup>/h, no nível intensivo: 837 m<sup>3</sup>/h
- Nível de ruído de acordo com as normas EN 60704-3 e EN 60704-2-13 em modo de saída de ar no nível normal máximo: 55 dB(A) re 1 pW, no nível intensivo: 67 dB(A) re 1 pW
- Possibilidade de funcionamento em recirculação de ar
- Funcionamento extremamente silencioso
- Função PowerBoost
- 2 zonas de filtragem: parte frontal e inferior

#### Conforto:

- Controlo TouchSelect com LightLine
- 3 + 2 níveis intensivos
- Sensor PerfectAir
- Nível intensivo com redução automática para o nível 2 após 6 minutos
- Ventilação com desligar automático após 10 minutos
- Indicação do grau de saturação do filtro metálico e de carvão ativo
- Iluminação através de 2 focos LED de 3W
- Intensidade iluminação: 519 lux
- Temperatura / aparência da cor da lâmpada: 3500 K
- Função Dimmer
- Função Softlight
- Interior blindado: fácil limpeza.
- Aspiração perimetral
- Filtro metálico, lavável na máquina de lavar loiça
- Home Connect disponível apenas para eletrodomésticos conectáveis e em países onde o serviço está disponível. Acesso através do smartphone ou tablet.
- Aparelho completamente automático
- Controlo através da placa (apenas com placas com essa função)
- Função Controlo por voz: possível através de um assistente de voz (apenas em países onde este serviço está disponível)
- A função Home Connect pode ser alargada e utilizada com várias aplicações de parceiros externos (parcerias)

#### Classe de Eficiência Energética:

- Classe de eficiência energética: A+ numa escala de classes de eficiência energética de A+++ até D\*
- Consumo anual de energia: 31.5 kWh/ano\*
- Classe de eficiência de dinâmica dos fluidos: A\*
- Classe de eficiência de iluminação: A\*
- Classe de eficiência de filtragem de gorduras: B\*
- Ruído MIN./MAX. no nível normal: 43/55 dB\*

#### Medidas (mm):

- "Por favor consulte o esquema técnico de instalação"
- Medidas do aparelho em modo de saída de ar (AxLxP): 957-1227 x 894 x 548 mm
- O funcionamento em modo de recirculação apenas é possível com a instalação do módulo de recirculação (consulte os acessórios disponíveis)
- Instalação em modo de recirculação apenas possível sem condutas
- Medidas do aparelho em recirculação de ar sem chaminé (AxLxP): 480 mm x 894 x 548 mm
- Diâmetro da conduta Ø 150 mm (Ø 120 mm incluído)
- Potência de ligação: 166 W
- Comprimento do cabo elétrico: 1.3 m
- Válvula anti-retorno incluída

\* de acordo com o REGULAMENTO DELEGADO (UE) N.º 65/2014

**Serie 8, Chaminé de parede, 90 cm,  
Vidro preto  
DWK98PR60**

Medidas em mm

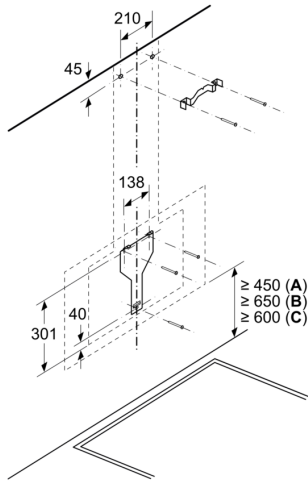

A: Elétrico

B: Gás - desde o bordo superior do suporte para painelas

C: Elétrico - para Austrália e Nova Zelândia

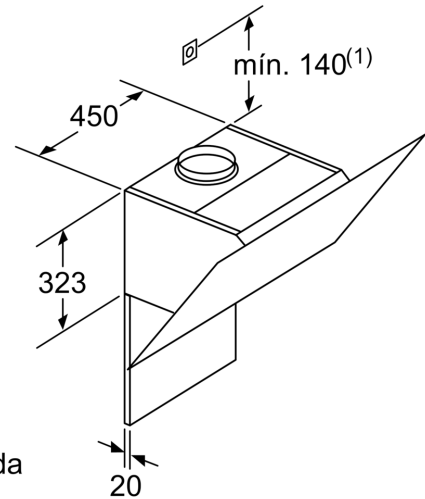

(1) Posição para a tomada

Respeite a espessura máxima da parede traseira.

Medidas em mm

Medidas em mm

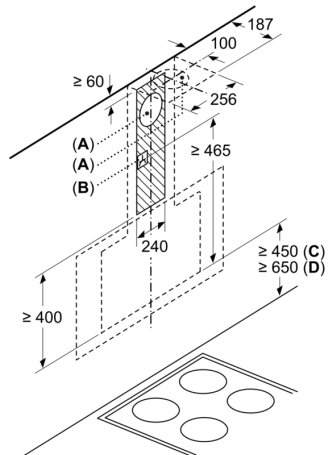

A: Extração

B: Tomada

A partir da aresta superior do suporte para painelas

C: Elétrico

D: Gás

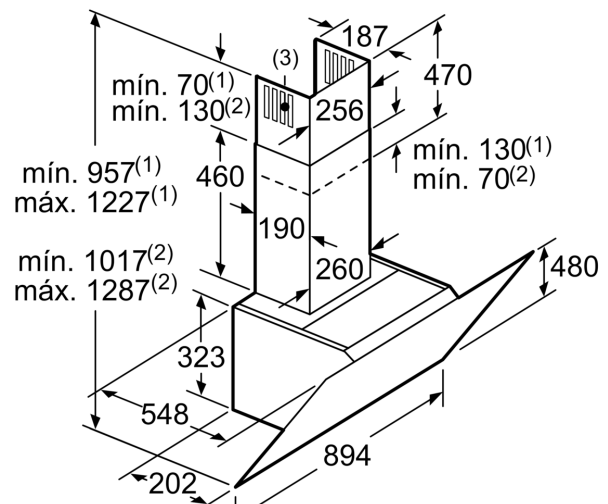

(1) Extração

(2) Circulação de ar

(3) Saída de ar - em caso de extração, montar com as ranhuras viradas para baixo

Medidas em mm

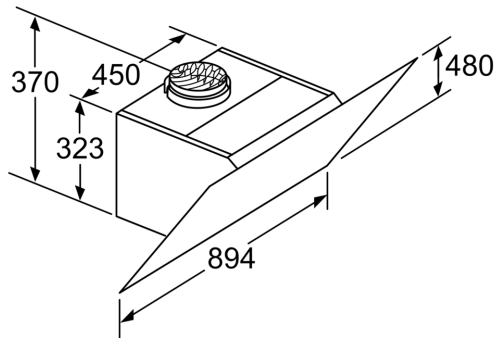

Aparelho em modo de funcionamento  
da circulação de ar sem canal necessita  
de conjunto de circulação de ar

Medidas em mm

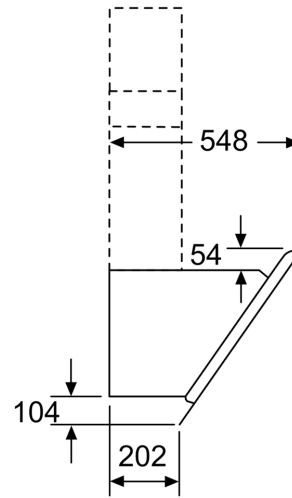

Medidas em mm