

Máquina de Secar Roupa, Bomba de Calor, 9 kg
3SB998B



3SB998B

- Classe de eficiência energética: A++
- Totalmente electrónico
- Condensador com autolimpeza
- Capacidade de carga: 9 kg
- Display para indicação do tempo residual 24 h, programação de fim diferido e estado do programa
- Indicação electrónica do tempo restante, estado programa e fim diferido 24 h
- Programas Especiais: Acabamento para Lãs, mix, microfibras, toalhas, programa temporizado quente, programa temporizado frio, Lingerie, Super Rápido 40min., blusas/camisas
- Teclas Touch-Control: delicado, sinal sonoro, menos ferro
- Função pausa + carga: para abrir porta durante o ciclo de secagem.
- Óculo de vidro
- Tambor Softcare: Tambor de aço inoxidável tambor de grande volume com superfície elíptica e pás assimétricas
- Fase anti-rugas no final do programa (120 min)
- Possibilidade de ligação directa ao esgoto
- Inclui Kit de ligação ao esgoto para secadores de condensação
- Pode ser colocado sob bancadas com 85 cm de altura
- Consumo de energia anual: 259. 0 kWh
- Potência sonora na fase de secagem: 65 dB(A) re 1pW

Acessórios incluídos

4242006272814

Máquina de Secar Roupas, Bomba de Calor, 9 kg 3SB998B

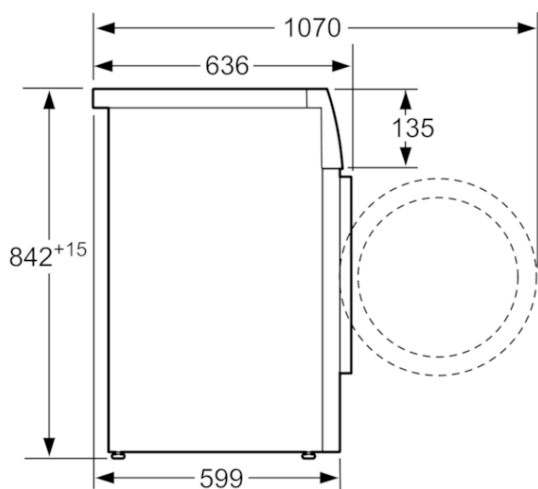

Medidas em mm

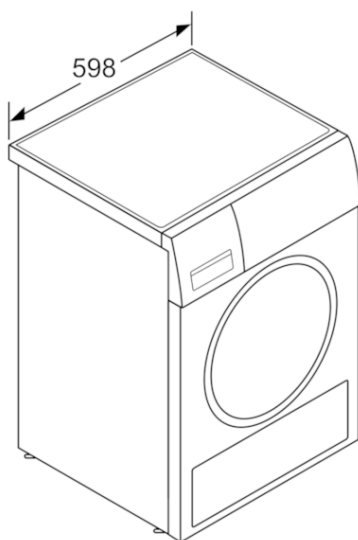

Medidas em mm

Características

Tipo de construção: Livre instalação

Tampo amovível: Não

De que lado está montada a porta?: Direita

Comprimento do cabo de alimentação eléctrica (cm): 145,0

Altura sem tampo (mm): 842

Dimensões do produto (mm): 842 x 598 x 599

Peso líquido (kg): 52,990

Gás fluorado com efeito estufa: Não

Tipo de agente de frio: R290

Dispositivo hermeticamente fechado: Sim

Quantidade de gases fluorados (kg): 0,149

A quantidade expressa em equivalente de CO₂ (t): 0,000

Código EAN: 4242006272814

Características de consumo e ligação

Classificação da ligação (W): 1000

Corrente (A): 10

Voltagem (V): 220-240

Frequência (Hz): 50

Certificados de aprovação: CE, VDE

Capacidade algodão (kg) - NOVO (2010/30/EC): 9,0

Programa algodão padrão: Seco para armário

Classe de Eficiência Energética - (2010/30/EC): A++

Consumo de energia secador eléctrico, plena carga - NOVO (2010/30/EC): 2,06

Tempo de programa padrão de algodão em plena carga (min): 166

Consumo de energia secador eléctrico, carga parcial - NOVO (2010/30/EC) (kWh): 1,24

Tempo de programa padrão de algodão em carga parcial (min): 108

Consumo de energia anual ponderado, secador eléctrico - NOVO (2010/30/EC) (kWh): 259,0

Programa de tempo ponderado (min): 133

Agente de condensação eficiência plena carga (%): 91

Agente de condensação eficiência carga parcial (%): 91

Condensação eficiência ponderada (%): 91

2020-03-04