

Frigorífico de instalação livre, Branco  
3FC1601B



### **3FC1601B**

#### **INFORMAÇÃO GERAL**

- Regulação electrónica da temperatura com leitura através de LED's
- Sistema eficiente de iluminação através de LEDs
- Puxador ergonómico de fácil abertura
- Descongelação e evaporação automática

#### **FRIGORÍFICO**

- Sistema extraventilation
- Função "super" refrigeração
- Gaveta para frutas e legumes com regulação de humidade
- Prateleiras de vidro extensíveis
- Suporte para garrafas

#### **INFORMAÇÃO TÉCNICA**

- Classe de eficiência energética: A++
- Consumo de energia em 365 dias: 112 kWh/ano
- Capacidade bruta total: 348 litros
- Capacidade útil do frigorífico: 346 litros
- Classe climática SN-T
- Aparelho (A x L x P): 186,0 cm x 60,0 cm x 65,0 cm
- Porta com abertura para a esquerda, Porta reversível
- Juntas de portas desmontáveis
- Pode combinar-se com o congelador 3GF8601B (acessório de união 3AF1860W)

#### **Acessórios incluídos**

**4242006222413**

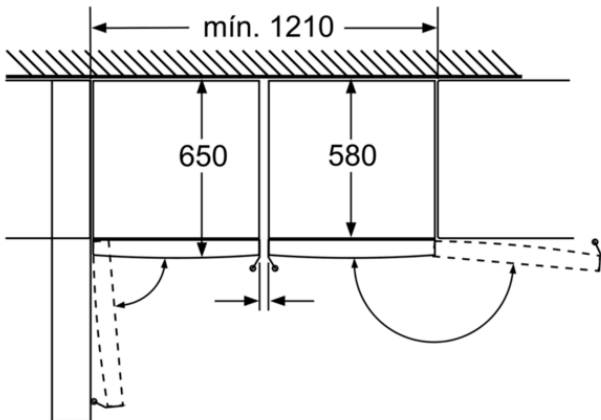
**Frigorífico de instalação livre, Branco  
3FC1601B**

Recipientes totalmente extraíveis  
se o aparelho estiver colocado  
imediatamente junto a uma parede.

Medidas em mm

**Características**

Tipo de construção: Livre instalação

Opções do painel da porta: Impossível

Altura (mm): 1860

Largura do produto sem pegas desembalado em mm.: 600

Profundidade (mm): 650

Peso líquido (kg): 71,904

Classificação da ligação (W): 90

Corrente (A): 10

De que lado está montada a porta?: Esquerda reversível

Voltagem (V): 220-240

Frequência (Hz): 50

Certificados de aprovação: CE, VDE

Comprimento do cabo de alimentação eléctrica (cm): 230

Número de compressores: 1

N.º de circuitos de frio independentes: 1

Ventilador interior da secção do frigorífico: Não

Sentido de abertura da porta reversível: Sim

Número de prateleiras ajustáveis no compartimento de refrigeração: 5

Prateleiras para garrafas: Sim

Código EAN: 4242006222413

**Características de consumo e ligação**

Marca: Balay

Nome do produto / Código comercial: 3FC1601B

Categoria do produto: Frigorífico

Classe de Eficiência Energética - (2010/30/EC): A++

Consumo de energia anual (kWh/annum) - NOVO (2010/30/EC): 112,00

Capacidade líquida do frigorífico (l) - novo (2010/30/EC): 346

Capacidade líquida do congelador (l) - novo (2010/30/EC): 0

Sistema de descongelação: Não

Autonomia em caso de falha de energia (h):

Capacidade de congelação (kg/24h) - novo (2010/30/EC): 0

Nível de ruído (dB(A) re 1 pW): 39

Classe climática: SN-T

Tipo de instalação: N/D

2019-06-01