

iQ100, Zmywarka do zabudowy w pełni zintegrowana, 60 cm SN615X03EE



SZ30BI02	Maskownica do urządzeń o wysokości 81 cm
SZ38BI00	Szyna łącząca do frontów dzielonych
SZ72010	Przedłużenie węża dopływ. i odpływ.
SZ73000	Wyposażenie dodatkowe do zmywarek
SZ73010	Maskownica do cokołu
SZ73051EU :	
SZ73056	Drzwi ze stali szlachetnej
SZ73145	koszyk na sztućce
SZ73300	Stojak na 4 duże kieliszki do wina
SZ73640	Kosz do mycia długich szklanek i kielisz

varioSpeed Plus nawet trzykrotnie szybsze mycie i suszenie; innowacyjna technologia działająca perfekcyjnie w każdym detalu.

- ✓ varioSpeed Plus - zmywanie i suszenie nawet do 3 razy szybsze.
- ✓ Regulacja wysokości górnego kosza - rackMatic.
- ✓ Niebieskie światło infoLight emitowane na podłogę podczas całego procesu zmywania. Po zakończeniu programu światło automatycznie gaśnie.
- ✓ Silnik iQdrive - wyjątkowo wydajny, cichy oraz trwały.
- ✓ Asystent Dozowania - pozwala uwolnić całą moc detergentu zawartego w tabletkach w celu osiągnięcia pełnej wydajności zmywania.

Klasa efektywności energetycznej: E
 Pobór energii na 100 cykli programu Eco: 94 kWh
 Ilość kompletów naczyń: 13
 Zużycie wody w litrach na cykl programu Eco: 9.5 l
 Czas trwania programu Eko: 3:30 h
 Poziom hałasu: 46 dB(A) re 1 pW
 Klasa emisji hałasu: C
 Rodzaj: Do pełnej zabudowy
 Wysokość zdejmowanego górnego blatu (mm): 0 mm
 Wymiary urządzenia (mm): 815 x 598 x 550 mm
 Wymagana przestrzeń instalacyjna (WxSxG): .. 815-875 x 600 x 550 mm
 Głębokość urządzenia przy drzwiach otwartych pod kątem 90° (mm): 1150 mm
 Nóżki o regulowanej wysokości: Tak - wszystkie z przodu
 Maksymalna wysokość regulowanych nóżek (mm): 60 mm
 Regulacja cokołu: Wysokość / głębokość
 Ciężar netto: 36.1 kg
 Masa brutto (kg): 38.2 kg
 Moc przyłączeniowa: 2400 W
 Natężenie: 10 A
 Napięcie: 220-240 V
 Częstotliwość (Hz): 60; 50 Hz
 Repair index: 7.6
 Długość kabla przyłączeniowego: 175.0 cm
 Rodzaj wtyczki: Wtyczka Schuko/Gardy z uziemieniem
 Długość węży doprowadzającego (cm): 165 cm
 Długość węży odprowadzającego (cm): 190 cm
 Kod EAN: 4242003787946
 Sposób zabudowy: Do pełnej zabudowy



iQ100, Zmywarka do zabudowy w pełni zintegrowana, 60 cm SN615X03EE

- SN615X03EE
- speedMatic Zmywarka 60 cm
- do zabudowy, w pełni zintegrowana
- do zabudowy, w pełni zintegrowana

Wydajność i zużycie

- Klasa efektywności energetycznej¹: E
- Energia² / woda³ : 94 kWh / 9.5 litry
- Czas trwania programu⁴ : 3:30 (h:min)
- Poziom hałasu : 46 dB(A) re 1 pW
- Klasa emisji hałasu : C
- Pojemność: 13 kompletów naczyń

Programy i funkcje

- 5 programów: garnki 70 °C, auto 45-65 °C, Eco 50 °C, szkło 40 °C, 1h 65 °C
- 5 temperatur
- 1 Funkcja dodatkowa: VarioSpeed Plus

Technologia zmywania i suszenia

- aquaSensor
- Asystent Dozowania
- Automatyka rozpoznawania detergentu
- Przepływowy ogrzewacz wody
- Technika naprzemiennego mycia
- Elektroniczna regeneracja

System koszy

- System koszy vario
- Szuflada vario3 - dodatkowy poziom załadunku
- Szuflada vario3 - dodatkowy poziom załadunku
- 3-poziomowy system rackMatic
- 2 składane stojaki w dolnym koszu
- 2 półki na filiżanki w górnym koszu
- Nie
- Kosze w kolorze srebrno-szarym z uchwytem do wyciągania

Obsługa i wskaźniki pracy

- Panel obsługi od góry
- Timer - elektroniczne opóźnienie czasu startu 3/6/9 godzin
- Wskaźnik LED przebiegu programu
- easyLock
- Wskaźnik braku nablyszczacza na panelu
- Wskaźnik braku soli na panelu
- Sygnał dźwiękowy końca programu
- Wskaźniki w kolorze czerwonym
- infoLight
- Regulacja wysokości tylnych nóg od przodu

Technologia i wyposażenie

- aquaStop: gwarancja Siemens AGD, w przypadku szkód powstałych na skutek wylania się wody - na cały cykl życia urządzenia.*
- System ochrony szkła
- Innowacyjny 3-częściowy system filtrów
- Silnik iQdrive
- Wymiennik ciepła
- Zabezpieczenie blatu przed parą

- Materiał, z którego wykonana jest komora zmywarki: stal szlachetna/dno Polinox
- *Warunki gwarancji dostępne pod adresem <https://www.siemens-home.bsh-group.com/pl/gwarancja-aquastop-zmywarki>

Akcesoria

- Wymiary urządzenia (WxSxG): 81.5 x 59.8 x 55 cm

¹ Skala klas efektywności energetycznej od A do G

² Zużycie energii w kWh na 100 cykli (w programie Eco 50 °C)

³ Zużycie wody w litrach na cykl (w programie Eco 50 °C)

⁴ Czas trwania programu Eco 50 °C

*Warunki gwarancji dostępne pod adresem <https://www.siemens-home.bsh-group.com/pl/gwarancja-aquastop-zmywarki>

**iQ100, Zmywarka do zabudowy w pełni zintegrowana, 60 cm
SN615X03EE**

wymiary w mm

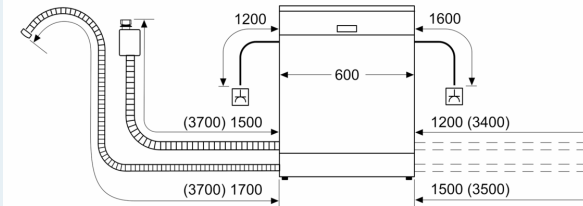

⚡ gniazdo
() wartości z zestawem przedłużającym

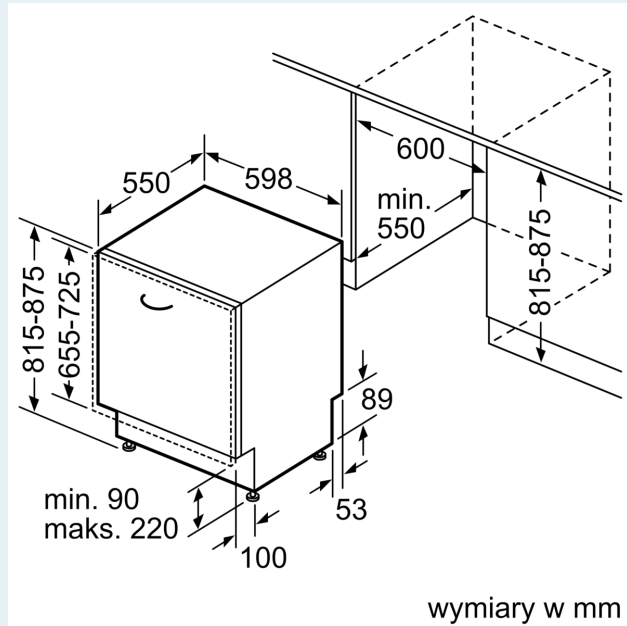

wymiary w mm