

iQ700, Varmepumpetørketrommel, 9 kg WQ45B2ALDN



A+++



Ekstra tilbehør

WZ20600	Ullkurv
WZ27500	Sammenbyggingssett med uttrekk
WZ27510	Sammenbyggingssett, vask og tørk
WZDP20D	Forhøyningssokkel med skuffe

Den intelligente tørketrommelen for rask og skånsom tørking med ressursbesparende A+++, smartFinish og intelligentDry via Home Connect.

- ✓ selfCleaning-kondensator: Fjerner lo slik at du sparer tid og krefter.
- ✓ Home Connect - Bruk Home Connect for å få tilgang til og kontrollere tørketrommelen din, uansett hvor du er.
- ✓ Fjernovervåking - Hold et øye med tørketrommelen din.
- ✓ Fjernkontroll - Styr tøyvasken fra de bærbare enhetene dine.
- ✓ Stemmestyring: Tørketrommelen gjør akkurat som du sier.

Beskrivelse

Teknisk data

Design:	frittstående
Avtakbar topplate:	Nei
Dørhengsling:	Høyre, kan hengsles om
Lengden på strømledningen:	145.0 cm
Mål:	842 x 598 x 613 mm
Vekt:	56.2 kg
Fluorholdige drivhusgasser:	Nei
Kjølemiddel:	R290
Hermetisk forseglet enhet:	Ja
EAN-kode:	4242003928523
Tilkoblingsgrad:	600 W
Sikring:	10 A
Spenning:	220-240 V
Frekvens:	50 Hz
Kapasitet (kg):	9.0 kg
Energiklasse:	A+++
Energiforbruk elektrisk tørketrommel, full maskin - NY (2010/30/EF):	1.60 kWt
Varighet på standard bomullsprogram med full maskin:	195 min
Energiforbruk elektrisk tørketrommel, halv maskin - NY (2010/30/EF):	0.89 kWt
Varighet på standard bomullsprogram med halv maskin:	125 min
Vektet årlig energiforbruk, elektrisk tørketrommel - NY (2010/30/EF):	193.0 kWh/annum
Vektet programvarighet:	155 min
Gjennomsnittlig kondenseringseffektivitet full maskin (%):	88 %
Gjennomsnittlig kondenseringseffektivitet halv maskin (%):	88 %
Vektet kondenseringseffektivitet (%):	88 %



iQ700, Varmepumpetørketrommel, 9 kg WQ45B2ALDN

Beskrivelse

Effekt/Forbruk

- Energiklasse: A+++
- Energi: 193 kWh
- Kapasitet: 1 - 9 kg
- Programtid: 195 min
- Lydnivå: 61 dB
- Kondensereffektivitetsklasse: B
- Effektivitet kondensering⁵: 88 %

Programmer

- Standardprogrammer: bomull, easy care
- Iron Assist/smartFinish
- Sengetøy-program: reduserer sammenfletting
- Programmer via app: Ull finish, Tidsprogram kaldt
- Spesialprogrammer: Bomull, Skjorter, Cotton Eco, Undertøy, Håndklær, Mix, Outdoor, superRask 40', Syntetisk, Tidsprogram varmt

Forbruk og ytelse

- IntelligentDry: perfekte tørkeresultater basert på siste vaskesyklus
- Half Load-opsjon: optimaliserer tørking ved mindre belastning
- AntiKrøll-fase, inntil 120 min ved programslutt

Komfort og sikkerhet

- Selvrengjørende kondensator
- Lasteanbefalinger
- Reload indikator
- autoDry: elektronisk fuktkontroll
- Programbryter med belysning, integrert på/av-modus.
- softDry-system: Stor trommel av rustfritt stål med elliptiske medbringere i soft-design
- antiVibrasjon design: Økt stabilitet og mer stillegående gange
- LED belysning i trommelen
- Elektronisk funksjonssperre
- Lydsignal ved programslutt
- Bruksmåler: teller antall fullførte programmer
- Låsehake i metall
- iQdrive: energisparende og stillegående motorteknologi
- Dørhengsling: Høyre
- Avløpsslange for kondensvann
- kan skyves under ved 85 cm nisjehøyde
- Dimensjoner (H x W): 84.2 cm x 59.8 cm
- Apparatdybde: 61.3 cm
- Varmepumpeteknologi med det miljøvennlige kjølemiddel R290

¹ På en skala av energieffektivitetsklasser fra A+++ to D

² Energiforbruk kWh per år, basert på 160 tørkesykluser ved vanlig bomullsprogram ved full og delvis belastning, og forbruket ved modusene med lav effekt.

³ Programtid av standard bomullsprogram ved full last

⁴ På en kondenseringseffektivitetsskala fra A til G

⁵ Vektet kondenseringseffektivitet for standard bomullsprogram ved full og delvis belastning

**iQ700,
Varmepumpetørketrommel, 9 kg
WQ45B2ALDN**

Måltegninger

Mål i mm

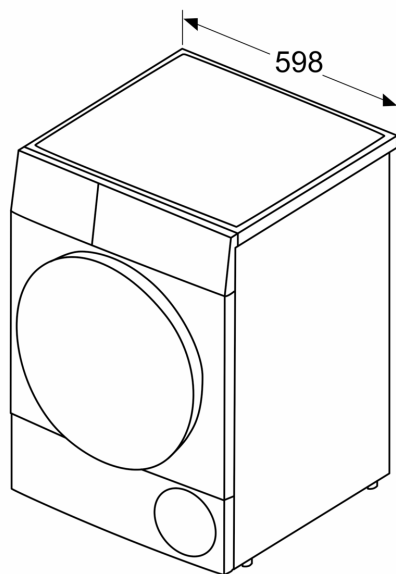

Mål i mm

