

iQ700, Benkeventilasjon, Klart glass m svart trykk LF16VA570



A+



Platetopp ventilasjon fanger effektivt damp nøyaktig hvor det forekommer på koketoppen. Gir individuell frihet og fleksibilitet i kjøkkenløsning.

- ✓ iQdrive-motor - En stillegående motor med høy ytelse som garantert fjerner damp og stekelukt.
- ✓ Mer lagringsplass: Eget rom for uttrekkbare skuffer, takket være plassbesparende installasjon av bunnviften.

Beskrivelse

Teknisk data

Type:Downdraft
 Lengden på strømledningen: 130.0 cm
 Nisjemål (H x B x D): 900-1050mm x 543.0mm x 500mm mm
 Vekt: 13.7 kg
 Kontrolltype: Elektronisk
 Antall mulige innstillinger av hastighet: . 3-stages + intensive setting
 Maks. kapasitet: 540 m³/h
 Intensivinnstilling luftgjennomstrømming omluft: 480.0 m³/h
 Maks. kapasitet omluft: 430 m³/h
 Intensivinnstilling luftgjennomstrømming: 600 m³/h
 Maksimal luftstrøm: 540 m³/h
 Lydnivå: 67 dB(A) re 1 pW
 Diameter kanalsett: 150 mm
 Materiale, fettfilter: Vaskbart rustfritt stål
 EAN-kode: 4242003761595
 Tilkoblingseffekt: 145 W
 Sikring: 16 A
 Spenning: 220-240 V
 Frekvens: 50 Hz
 Støpseltype: Schuko-/Gardy støpsel med jord
 Type installasjon: Innbygging
 Forsinket avstenging: 15 min



Ekstra tilbehør

HZG9AS00S Adapter
 LZ58000 Omluftsett,long life (eksternt)
 LZ58010 Gas deflector

iQ700, Benkeventilasjon, Klart glass m svart trykk LF16VA570

Beskrivelse

Evne og effekt

- Energiklasse: A+ (på en skala fra A++ til E)
- Kapasitet i henhold til DIN/EN 61591: normal 540 m³/t, intensiv 600 m³/t
- Lydeffekt i henhold til EN 60704-3 og EN 60704-2-13 på maks. normaltrinn (utluft): 67 dB(A) re 1 pW (53 dB(A) re 20 µPa lydtrykk)
- 3 effektrinn og 1 intensivtrinn
- Automatisk tilbakegang etter 6 minutter
- Intensivtrinn med automatisk tilbakestilling

Design

- For montering i benkeplaten
- Effektiv, energisparende og stille IQ-drive motor

Komfort

- Elektronisk styring via touchControl og digitalt display
- Indikator for rengjøring av fett- og kullfilter
- Metallfettfilter, kan vaskes i oppvaskmaskin

Dimensjoner:

- For utlufts- eller omluftsdrift
- For kullfilterdrift trengs det et kullfilterset (ekstra tilbehør)

iQ700, Benkeventilasjon, Klart glass m svart trykk
LF16VA570

Måltegninger

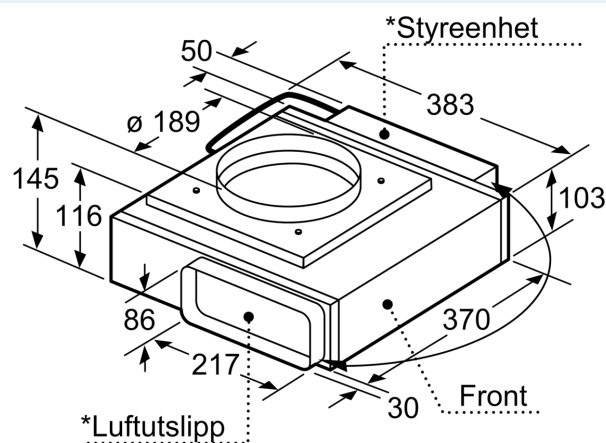
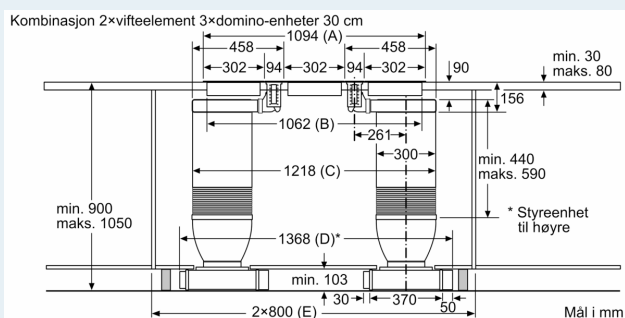

* Luftutslippet og styreenheten kan byttes ut med hverandre
Styreenheten kan ved behov festes på møbelveggen

Visning styreenhet

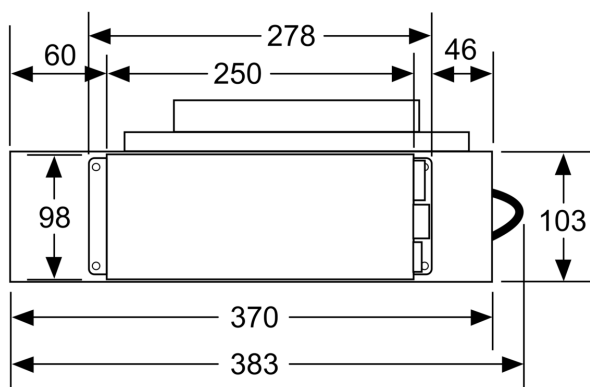

Visning luftutslipp

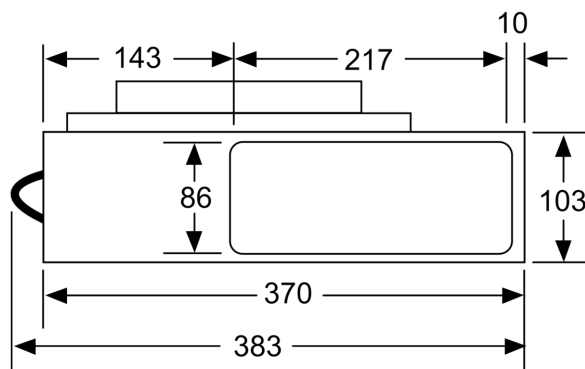

Måltegninger

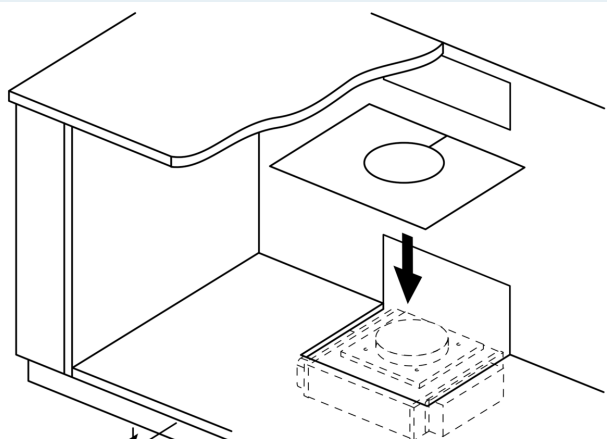

min.
103

Avhengig av sokkelhøyden og plasseringen til viften må det lages en tilsvarende utskjæring i bunnen av møbelet.

Mål i mm

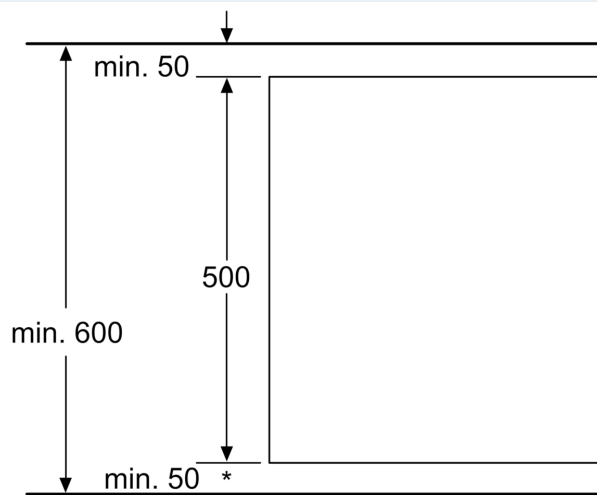

* Ved arbeidsplate med en dybde på 600 mm: 50 mm (ta hensyn til den totale dybden)

Mål i mm

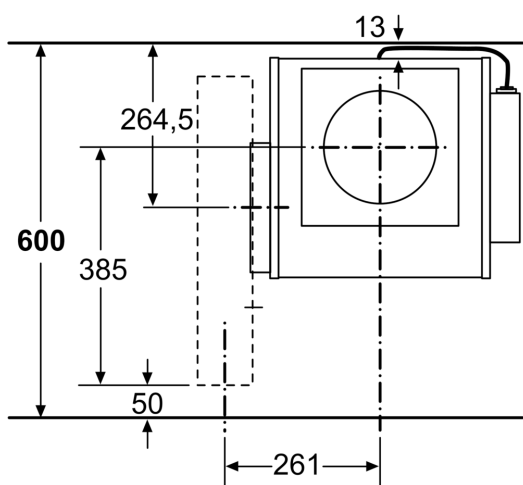

Mål i mm

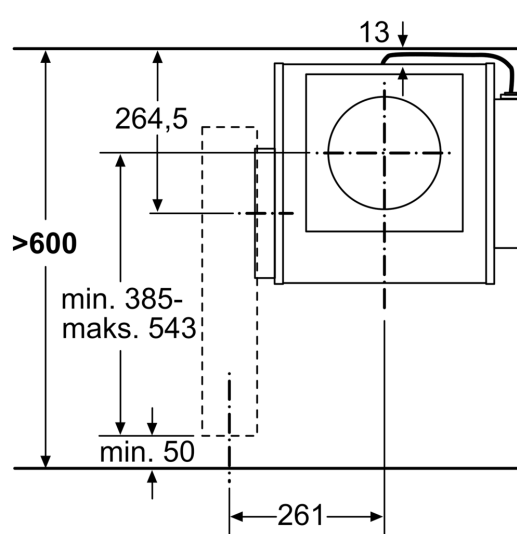

Mål i mm

Måltegninger

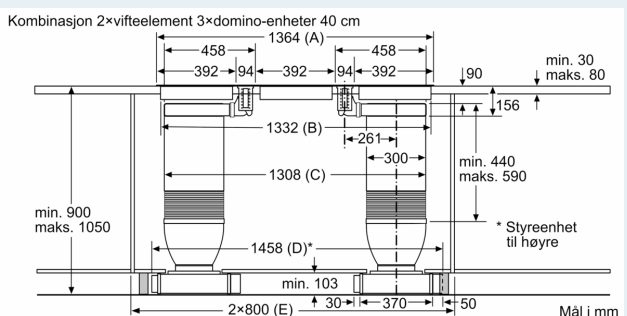
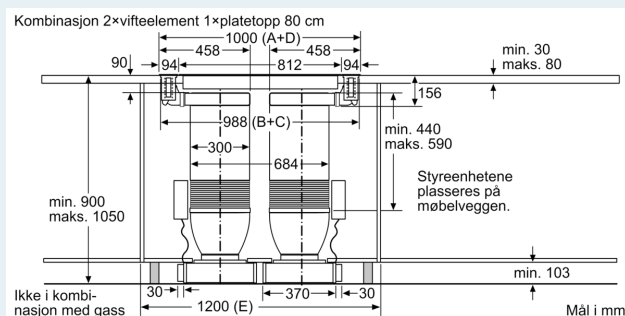
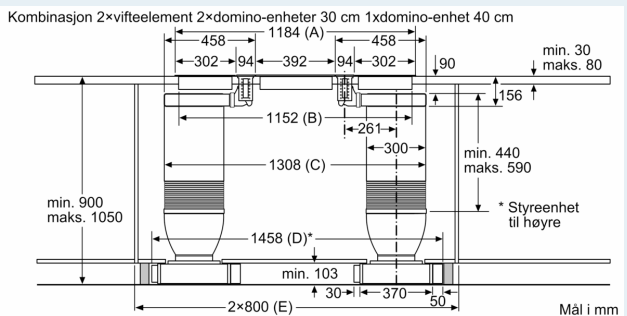
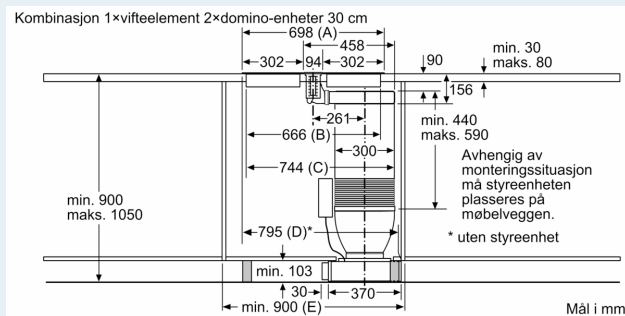
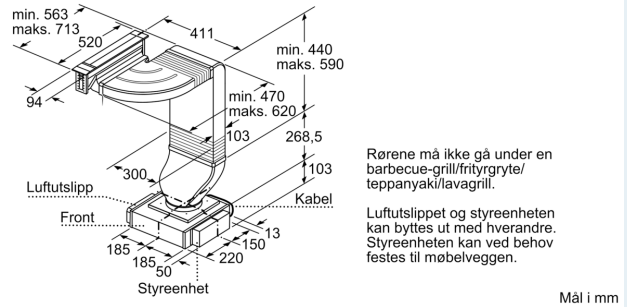
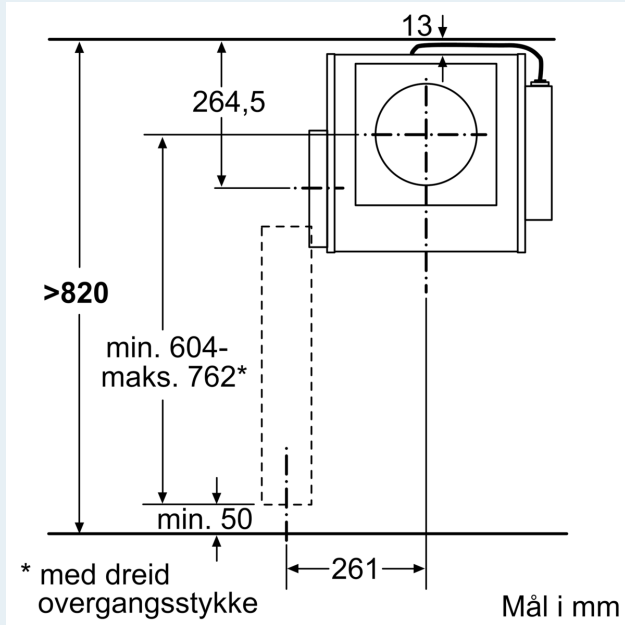

Måltegninger

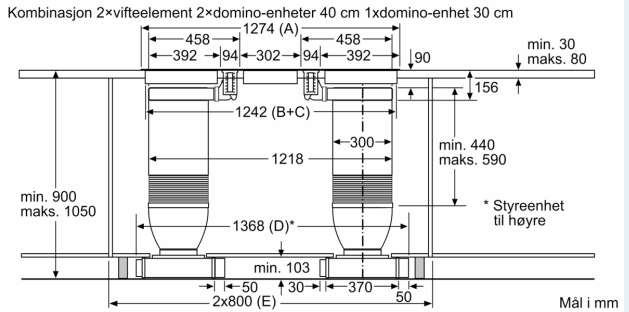
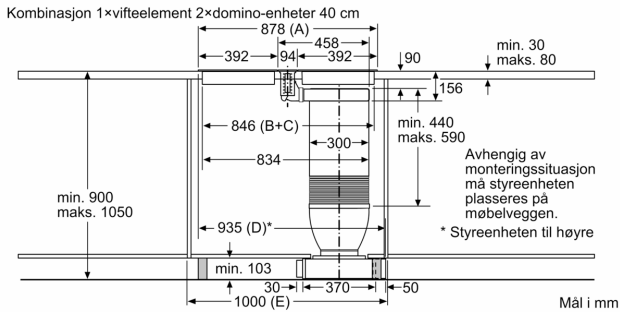

Kombinasjonsmuligheter med tilsvarende apparat- og utskjæringsmål

Breddetype: (cm) 10 | 30 | 40 | 80
 Apparatbredder: (mm) 94 | 302 | 392 | 812

| Vifteelement | Rørgreining vifteelement | Plateloopp/ domino-enhet | A B C D E | | | | | |
|--------------|--------------------------|--------------------------|--------------|------|------|------------|-------------|-------|
| | | | A | B | C | D | E | |
| 1x10 | venstre eller høyre | 2x30 | 698 | 666 | 744 | maks. 845* | min. 900 | |
| 1x10 | venstre eller høyre | 2x40** | 878 | 846 | 846 | maks. 935* | 1000 | |
| | 1. | 2. | | | | | | |
| 2x10 | venstre | høyre | 3x30 | 1094 | 1062 | 1218 | maks. 1388* | 2x800 |
| 2x10 | venstre | høyre | 2x30, 1x40** | 1184 | 1152 | 1308 | maks. 1478* | 2x800 |
| 2x10 | venstre | høyre | 1x30, 2x40** | 1274 | 1242 | 1242 | maks. 1388* | 2x800 |
| 2x10 | venstre | høyre | 3x40** | 1364 | 1332 | 1308 | maks. 1478* | 2x800 |
| 2x10 | høyre | venstre | 1x80*** | 1000 | 988 | 1000 | 1000 | 1200 |

* Mål reduseres avhengig av plasseringen til styreenheten.

** Rørene må ikke gå under en barbecue-grill/frityrgrøte/teppanyaki/lavagrill.

*** Styreenheten kan ved behov festes til møbelveggen.

Mål i mm

Kombinasjon 2×vifteelement 3×domino-enheter 30 cm

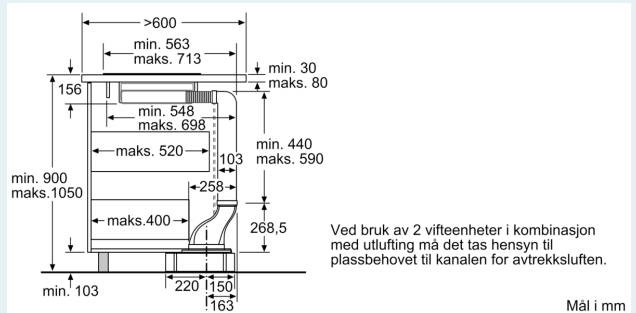
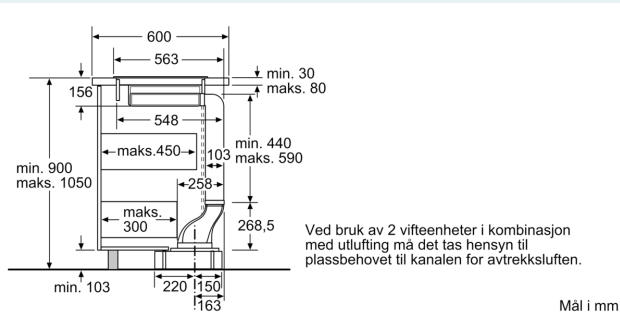
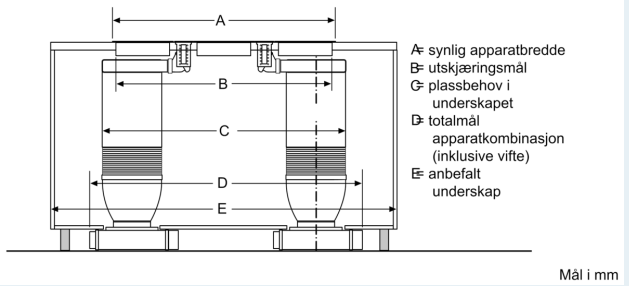

Måltegninger

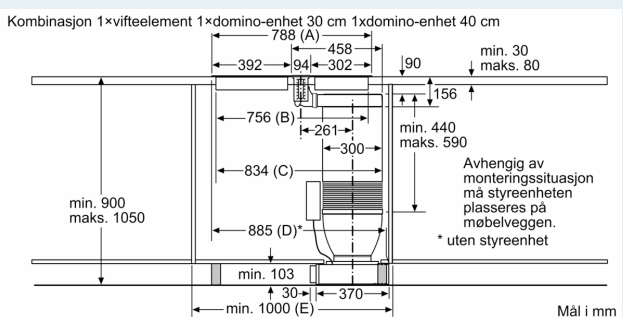
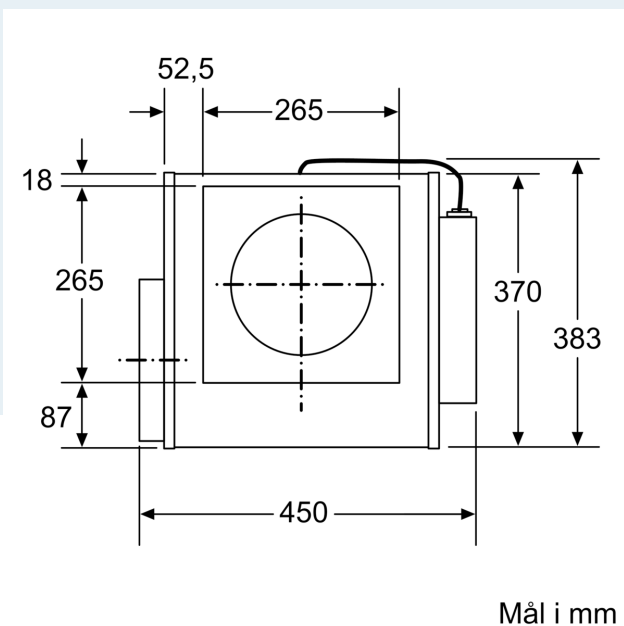
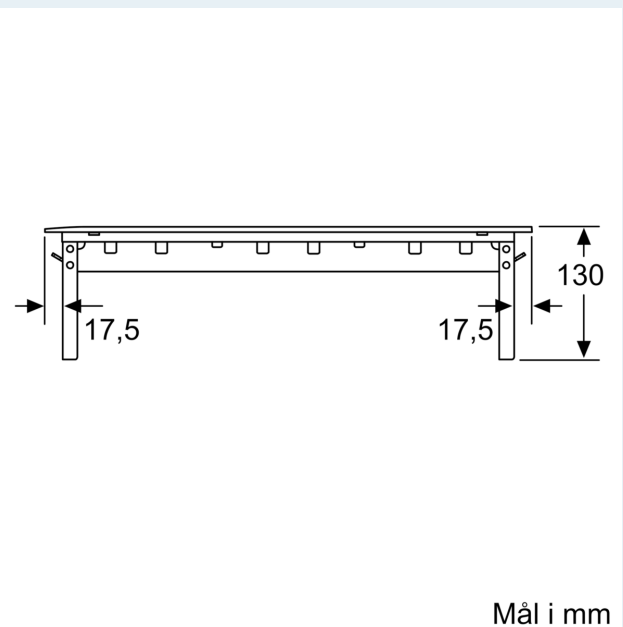
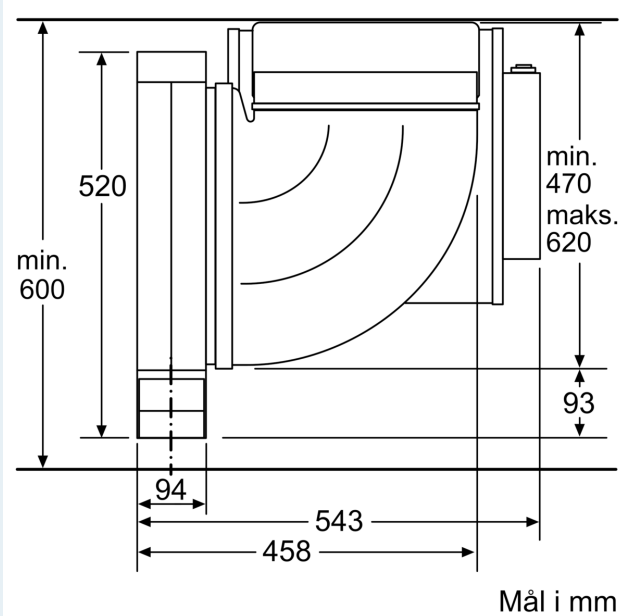
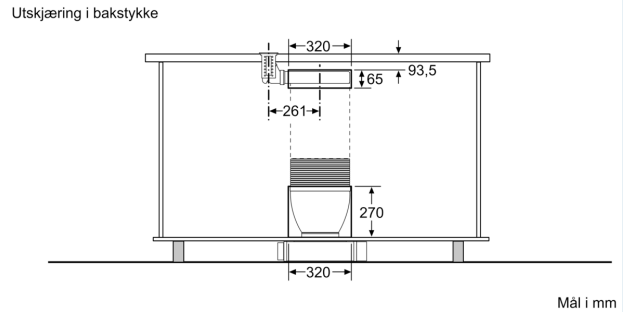
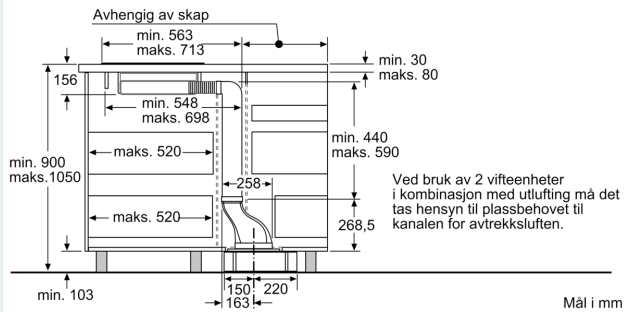

Måltegninger

Kombinasjonsmuligheter med tilsvarende apparat- og utskjæringsmål

Breddetype: (cm) 10 | 30 | 40 | 80
 Apparatbredde: (mm) 94 | 302 | 392 | 812

| | Vifteelement | | Plateloop/ dominonehnet | A | B | C | D | E |
|------|----------------------|--------------|----------------------------|------|------|------|-------------|-----------|
| | Retning av rørføring | Vifteelement | | | | | | |
| 1x10 | venstre eller høyre | | 2x30 | 698 | 666 | 744 | maks. 845* | min. 900 |
| 1x10 | venstre eller høyre | | 1x30, 1x40 | 788 | 756 | 834 | maks. 935* | min. 1000 |
| | 1. | 2. | | | | | | |
| 2x10 | venstre | høyre | 3x30 | 1094 | 1062 | 1218 | maks. 1388* | 2x800 |
| 2x10 | venstre | høyre | 2x30, 1x40** | 1184 | 1152 | 1308 | maks. 1478* | 2x800 |
| | høyre | venstre | 1x80*** | 1000 | 988 | 988 | 1000 | 1200 |

* Mål reduseres avhengig av plasseringen til styreenheten.

** Rørene må ikke gå under en barbecue-grill/frityrgrate/teppanyaki/lavagrill.

*** Styreenhetene må festes til møbelveggen.

Mål i mm