

iQ500, Integrrert ventilator, 70 cm, Edelstål LB78574



Ekstra tilbehør

LZ111XB16	Clean Air Plus filter (erstatning)
LZ111XC16	Clean Air Plus Omluftsett (eksternt)
HZG9AS00S	Adapter
LZ10ITP00	Long life filter (erstatning)
LZ111TD11	Omluftsett, long life (eksternt)
LZ55651	Standardfilter (erstatning)
LZ55750	Omluftsett standard

En kraftig og stillegående integrert ventilator – usynlig plassering over platetoppen.

✓ LED-lys optimaliserer belysning og omgivelser ved matlaging.

Beskrivelse

Teknisk data

Type: Built-in/Built-under
 Lengden på strømledningen: 150.0 cm
 Nisjemål (H x B x D): 418mm x 676.0mm x 264mm mm
 Minsteavstand til el. kokepl.: 500 mm
 Minsteavstand til gassbluss: 650 mm
 Vekt: 8.9 kg
 Kontrolltype: Elektronisk
 Antall mulige innstillinger av hastighet: . 3-stages + intensive setting
 Maks. kapasitet: 630 m³/h
 Intensivinnstilling luftgjennomstrømming omluft: 664 m³/h
 Maks. kapasitet omluft: 571 m³/h
 Intensivinnstilling luftgjennomstrømming: 730 m³/h
 Maksimal luftstrøm: 630 m³/h
 Antall lamper: 2
 Lydnivå: 66 dB(A) re 1 pW
 Diameter kanalsett: 150 / 120 mm
 Materiale, fettfilter: Vaskbar aluminium
 EAN-kode: 4242003681510
 Tilkoblingseffekt: 277 W
 Sikring: 3 A
 Spenning: 220-240 V
 Frekvens: 50 Hz
 Støpseltype: Schuko-/Gardy støpsel med jord
 Type installasjon: Innbygging



iQ500, Integrrert ventilator, 70 cm, Edelstål LB78574

Beskrivelse

Evne og effekt

- Energiklasse: C (på en skala fra A++ til E)
- Gjennomsnittlig energiforbruk: 104.2 kWt/år*
- Kapasitet i henhold til DIN/EN 61591: normal 630 m³/t, intensiv 730 m³/t
- Lydeffekt i henhold til EN 60704-3 og EN 60704-2-13 på maks. normaltrinn (utluft): 66 dB(A) re 1 pW (52 dB(A) re 20 µPa lydtrykk)
- Med Clean Air Plus omluftssett (ekstratilbehør) gjelder:
- Kapasitet omluftsdrift: Maks. normal bruk:571m³/h
- Intensivt:664m³/h
- Lydnivå omluftsdrift: Maks. normal bruk:72dB(A) re 1 pW
- Intensivt:75 dB(A) re 1 pW
- 3 effekttrinn og 1 intensivtrinn

Design

- Belysning: 2 x LED-spot 1W
- Lettbetjente knapper og digitaldisplay
- rimVentilation - kantventilasjon

Komfort

- Metallfettfilter, kan vaskes i oppvaskmaskin
- Automatisk tilbakegang etter 6 minutter

* i henhold til EU regulering nr. 65/2014

iQ500, Integreert ventilator, 70 cm,
Edelstål
LB78574

Måltegninger

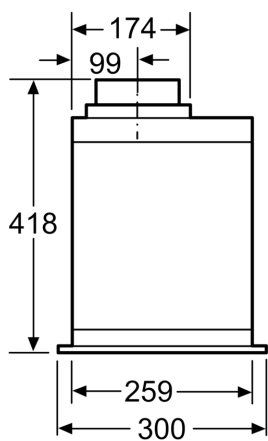
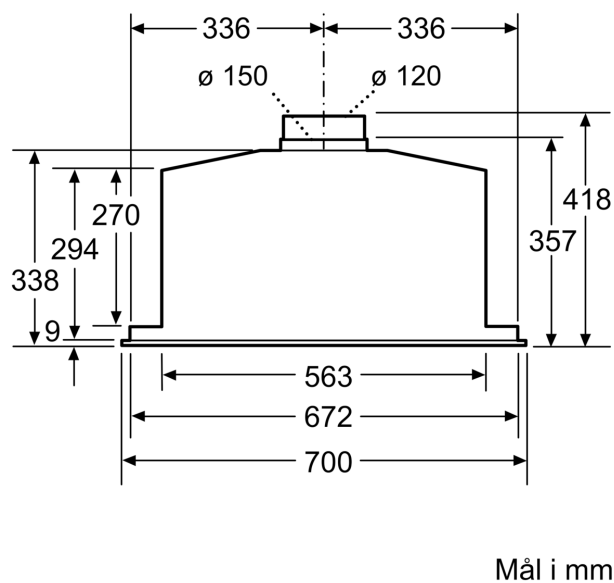
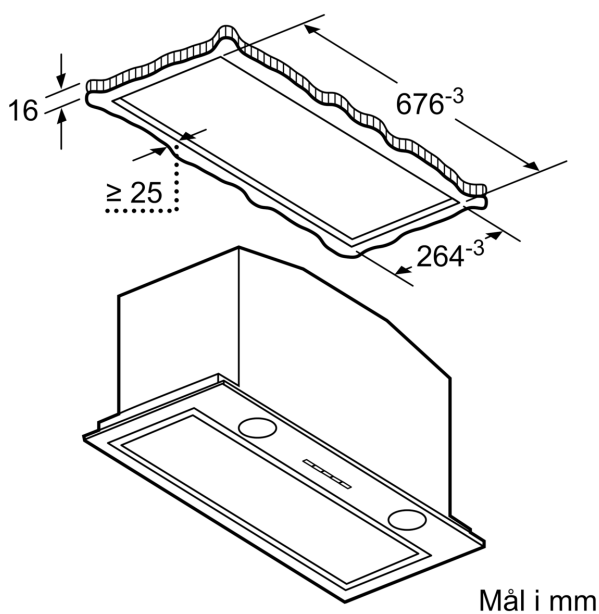

Mål i mm

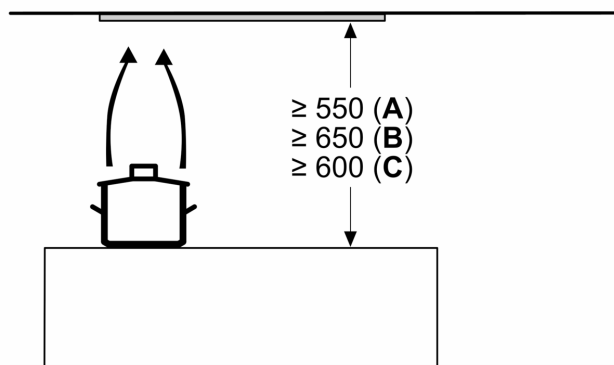

- A: Elektrisk
- B: Gass - fra øvre kant av gryteholderen
- C: Elektrisk - for Australia og New Zealand