

iQ500, Inductiekookplaat met afzuiging, 80 cm ED807FS25E



inductionAir: inductiekookplaat met geïntegreerde afzuiging.

- ✓ De combiZone stelt u in staat te koken met extra grote pannen.
- ✓ Met de touchSlider-bediening kunt u de stand eenvoudig en direct instellen met een vingeraanraking of slide-beweging.
- ✓ braadSensor: behoudt de gewenste temperatuur van de pan na het opwarmen om aanbranden te voorkomen
- ✓ Kortere opwarmtijden dankzij de powerBoost-functie.
- ✓ Timer met uitschakelfunctie: schakelt de kookzone uit na de ingestelde tijd.

Uitrusting

Technische Data

Productnaam/ Productfamilie : kookplaat glaskeramiek
 Uitvoering : Inbouw
 Energiesoort : Elektrisch
 Breedte apparaat (mm) : 792
 Afmetingen: hoogte x breedte x diepte (mm) : 204 x 792 x 512
 Afmetingen inclusief verpakking hxbxd (mm) : 330 x 760 x 940
 Nettogewicht (kg) : 24,145
 Brutoweight (kg) : 30,4
 Restwarmte indicator : Apart
 Positie bedieningspaneel : Front
 Materiaal vangschaal : glaskeramisch
 Kleur oppervlak : zwart
 Keurmerken : CE, VDE
 Lengte elektriciteitsnoer (cm) : 110
 Gesalde branders : Nee
 Verwarmingselementen met booster : alle
 Vermogen 2e kookzone (W) : 3.6
 Vermogen 5e kookzone (W) : 1.4
 Instelling afzuigvermogen : 9-stage + intensieve
 Maximale afzuigcapaciteit luchtafvoer (m³/h) : 551
 Max. capaciteit recirculatie intensiefstand (m³/h) : 630.0
 Maximale afzuigcapaciteit recirculatie (m³/h) : 557
 Afzuigcapaciteit intensiefstand (m³/h) : 698
 Geluidsniveau (dB (A) re 1pW) : 70
 Geurfilter : Nee
 Bedieningsmodus : Omschakelbaar
 Vertraging uitschakeling : 30
 Soort vetfilter : Labyrintfilter
 Aansluitwaarde (W) : 6900
 Spanning (V) : 220-240
 Frequentie (Hz) : 50-60
 Kleur : zwart
 Keurmerken : CE, VDE
 Lengte elektriciteitsnoer (cm) : 110
 Afmetingen: hoogte x breedte x diepte (mm) : 204 x 792 x 512
 Afmetingen inclusief verpakking hxbxd (mm) : 330 x 760 x 940
 Nettogewicht (kg) : 24,145
 Brutoweight (kg) : 30,4

Optionele accessoires

HZ9SE030	3-delige pannenset
HZ390230	Systeem koekenpan Ø 21 cm
HZ390220	
HZ390210	
HZ390090	Wok 3-delig set



iQ500, Inductiekookplaat met afzuiging, 80 cm ED807FS25E

Uitrusting

Algemene informatie:

- Inductiekookplaat met geïntegreerde afzuiging
- 4 Elektronisch geregelde inductiekookzones
- 1 combiZone

Design:

- studioLine Deep Black Edition design

Snelheid:

- PowerBoost-functie voor alle inductiekookzones

Comfort / Zekerheid:

- touchSlider bediening
- Digitaal LED display met kookstanden, rood
- 17 Vermogensstanden
- Timer met uitschakelfunctie voor alle kookzones, kookwekker
- braadSensor met 4 temperatuurstanden en 9 automatische programma's
- quickStart functie
- reStart functie
- Weergave energieverbruik
- wipeGuard: wrijfbeveiliging 20 seconden
- 2-Voudige restwarmte-aanduiding per kookzone
- Panherkenning (automatische aanpassing van de kookzone aan de pan)
- powerManagement functie
- Hoofdschakelaar
- Kinderbeveiliging
- Veiligheidsuitschakeling

Technische specificaties:

- Afmetingen (bx dxh):
- 79.2 cm x 51.2 cm x 20.4 cm
- Minimale werkbladdikte: 30 mm
- Aansluitsnoer meegeleverd
- Aansluitsnoer: 1.1 m
- Aansluitwaarde: 6.9 kW
- Nominale spanning: 220 - 240 V

Afzuigstelsysteem:

- Geschikt voor luchtafvoer of recirculatie (optionele accessoire is benodigd)
- Efficiënte koolborstelloze iQdrive technologie
- Afzuigcapaciteit volgens DIN/EN 61591:
- max. normaalstand 551 m³/u; intensiefstand 698 m³/u
- Geluidsdruk/-niveau volgens EN 60704-3 en EN 60704-2-13 bij luchtafvoer:
- Max. normaalstand: 59 dB(A) / 70 dB (re 1 pW)
- Intensiefstand: 64 dB(A) / 75 dB (re 1 pW)

Bediening

- 9 Snelheden inclusief intensiefstand
- Intensiefstand met automatische terugschakeling na 6 minuten

Comfort / Zekerheid:

- Automatische nalooptijd (30 minuten)
- Luchtinlaat rooster van kunststof en keramisch glas (hitte-, kras- en vaatwasserbestendig)
- Verwijderbare en afneembare vetfilter en vloeibare verzamel unit, vaatwasmachinebestendig:

- - geïntegreerde roestvrijstalen vetfilters, vaatwasserbestendig
- - condensatie en vloeistof verzamelaar; ca. 200ml capaciteit; vaatwasserbestendig
- Overloopreservoir met ca. 2 liter inhoud; Twist-off sluiting, vaatwasserbestendig
- Verzadiging indicator voor vetfilter
- Verzadiging indicator voor cleanAir geurfilter

Prestaties en verbruik:

- Energieklasse: A (op een energieklasse schaal van A+++ tot D)
- Gemiddeld energieverbruik: 53,5 kWh/jaar
- Energieklasse ventilator: A
- Energieklasse vetfilter: B
- Max. geluidsniveau op normaalstand: 70 dB(A)

Prestaties en verbruik:

- Grootschalige vetfilters van roestvrij staal met 12 lagen voor hoge vetfilteringsefficiëntie (90%)
- Vetfilter efficiëntie: 90 %
- Geurreductie: 85 %
- Minimale werkbladdiepte: 60 cm (met verkorte laden), vanaf 70 cm max. diepte laden mogelijk
- Minimale breedte onderkast: 80 cm
- Voor recirculatie is een starterset met cleanAir filter#(optioneel accessoire Z821UDO of Z821PDO) benodigd)
- Voor luchtafvoer is een starterset (optionele accessoire HZ381401) benodigd
- Voor recirculatie is een starterset met cleanAir filter (optioneel accessoire HZ9VRUDO of HZ9VRPDO) benodigd
- Verbindingsstuk voor luchtafvoer: vlakkanaal DN 150
- Gewicht apparaat: 24
- De draagkracht en stabiliteit dienen door geschikte substructuren te worden gewaarborgd, vooral bij dunne werkbladen. Er dient rekening te worden gehouden met het gewicht van het apparaat.
- Het apparaat dient van onderaf toegankelijk te zijn
- Bij luchtafvoer en een open haard dient de voeding van het apparaat voorzien te zijn van een passende veiligheidsschakelaar

iQ500, Inductiekookplaat met afzuiging, 80 cm ED807FS25E

Maatschetsen

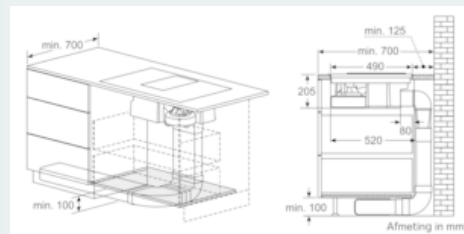
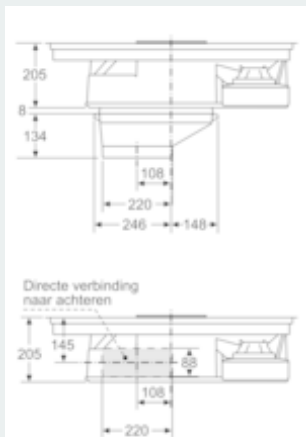
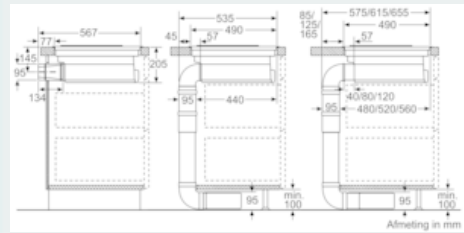
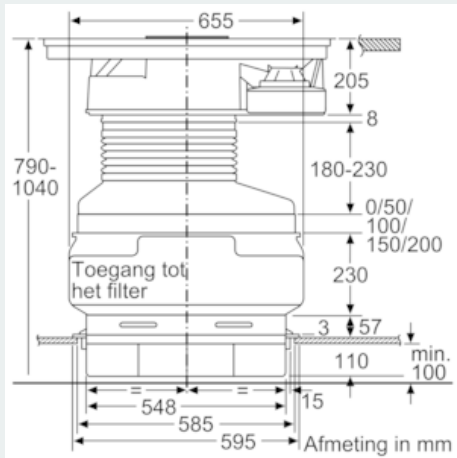
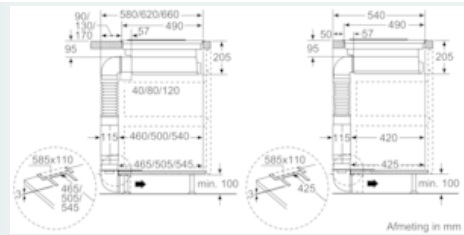
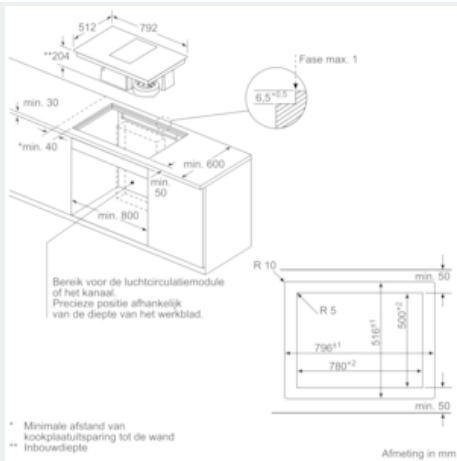

iQ500, Inductiekookplaat met afzuiging, 80 cm ED807FS25E

Maatschetsen

