

Eilandschouwkap, 90 cm, inox
CD939652



CD939652

Uitrusting:

- Geschikt voor luchtafvoer en recirculatie
- Voor recirculatie is een koolfilter startset of een Cleanair koolfilter set nodig
- Efficiënte koolborstelloze motor
- Krachtige en stille ventilator
- Elektronische besturing
- Bediening door middel van Tiptoetsen, 5 standen (3 standen + 2 intensiefstanden)
- Intensiefstand met automatische terugschakeling na 6 minuten
- Automatische nalooptijd (10 minuten)
- Metalen vetfilter, uitwasbaar
- 4 x 3 W LED verlichting
- Dimfunctie voor de verlichting met traploze instelling van de lichtsterkte
- Lichtintensiteit: 888 lux
- Kleurtemperatuur: 3500 K
- Lichtkleur: neutraal wit
- Easy-to-clean Binnenframe

Design:

- Box-Design

Prestatie:

- Afzuigcapaciteit volgens DIN/EN 61591 bij:
 - luchtafvoer max. normaalstand 460 m³/h, intensiefstand 730 m³/h;
 - recirculatie max. normaalstand 340 m³/h, intensiefstand 410 m³/h
- Geluidsdruk volgens norm EN 60704-3 en EN 60704-2-13 bij normaalstand:
 - luchtafvoer: 40 dB(A) (geluidsniveau 54 dB(A) re 1 pW)
 - recirculatie: 54 dB(A) (geluidsniveau 68 dB(A) re 1 pW)
- Extreem stille werking

Energiewaarden*:

- Energieklasse volgens EU-norm nr. 65/2014: A (op een schaal van A++ t/m E)
- Gemiddelde energieverbruik: 34.1 kWh/jaar
- Energieklasse ventilator: A
- Energieklasse verlichting: A
- Energieklasse vetfilter: B
- Max. geluidsniveau op normaalstand: 54 dB

Technische data:

- Aansluitwaarde: 142 W
- Afmetingen luchtafvoer (hxbxd):
744-924 x 900 x 600 mm
- Afmetingen recirculatie (hxbxd):
744-1044 x 900 x 600 mm
- Afmetingen met CleanAir module (hxbxd): 812-1044 x 900 x

Eilandschouwkap, 90 cm, inox CD939652

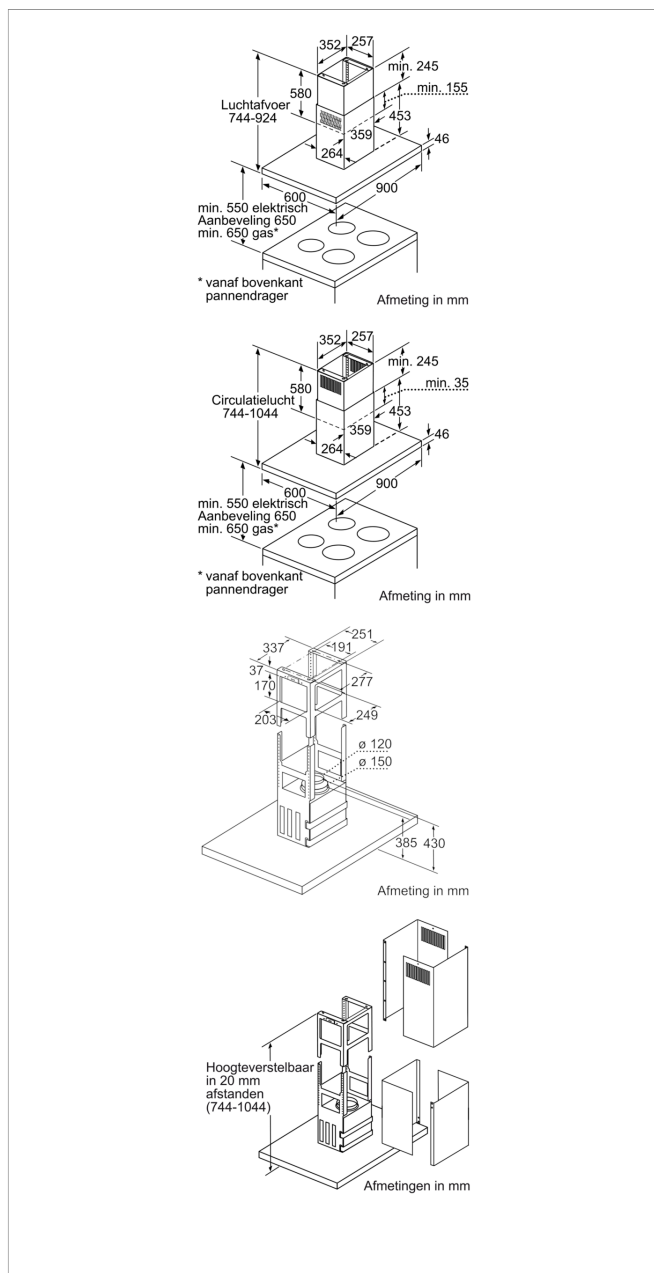

Kenmerken

Kleur schoorsteen: roestvrij staal

Uitvoering: Schouw

Keurmerken: CE, VDE

Lengte elektriciteitsnoer (cm): 130

Hoogte afvoerbuisk min/max (mm): 698-878/698-998

Hoogte apparaat, zonder schacht (mm): 46

en: Minimum distance above an electric hob: 550

en: Minimum distance above a gas hob: 650

Nettogewicht (kg): 28,337

Soort besturing: Elektronisch

Instelling afzuigvermogen: 3-standen + 2 intensief

Maximale afzuigcapaciteit luchtafvoer (m³/h): 460

Max. capaciteit recirculatie intensiefstand (m³/h): 410

Maximale afzuigcapaciteit recirculatie (m³/h): 340

Afzuigcapaciteit intensiefstand (m³/h): 730

Aantal lampen: 4

Geluidsniveau (dB (A) re 1pW): 54

Diameter luchtafvoer min/max (mm/mm): 120 / 150

Materiaal vetfilter: Aluminium wasbaar

EAN-code: 4242004188070

Verbruiks- en aansluitwaarde

Aansluitwaarde (W): 142

Minimale smeltveiligheid (A): 10

Spanning (V): 220-240

Frequentie (Hz): 60; 50

Type stekker: Schuko-/Gardy. met aarding

Type installatie: Eiland

Samengesteld per 2019-11-11