

## iQ500, Wasmachine, frontlader, 8 kg, 1400 rpm WU14UT20FG

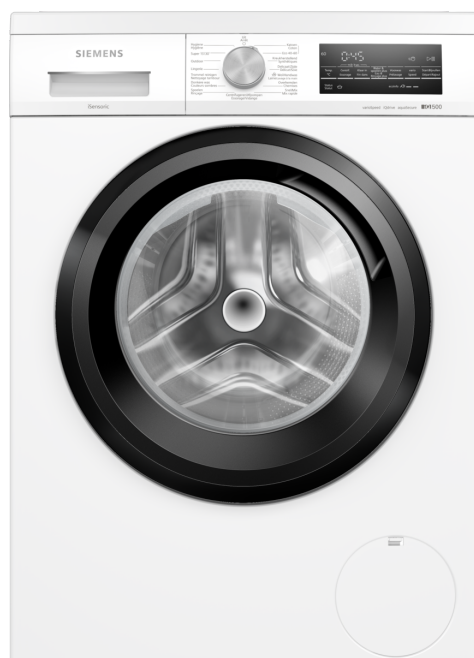

### Optionele toebehoren

WX975600	Bodembevestiging harde vloeren
WZ10131	Aquastopverlenging
WZ20430	Onderbouw toebehoren
WZWP20W	Voetstuk met onderlade

Onderbouw iSensoric wasmachine met inductiemotor iQdrive voor effectief en efficiënt wassen met groot eenvoudig display.

- ✓ Onderbouwwasmachines - Flexibele installatie, zelfs onder een aanrecht.
- ✓ speedPack L – Versnel programma's, stel zelf de duur in of was in slechts 15 minuten.
- ✓ Het beste energielabel A - Onze meest energiezuinige wasmachine.
- ✓ Speciaal Outdoor wasprogramma: voor outdoor textielen en sportkleding.
- ✓ Intelligente, duurzame en stille iQdrive motor met 10 jaar garantie om uiterst doeltreffend en efficiënt te wassen.

### Kenmerken

#### Technische gegevens

Energieklasse: .....	A
Gewogen energieverbruik in kWh per 100 wascycli, 40-60 ecoprogramma's: .....	46 kWh
Vulgewicht (kg): .....	8.0 kg
Het waterverbruik van de ecoprogramma's in liters per cyclus: 47 l	
Tijdsduur van de 40-60 ecoprogramma's in uren en minuten bij een nominale capaciteit: .....	3:33 h
Droogefficiëntieklasse van 40-60 ecoprogramma's: .....	B
Geluidsniveauroe: .....	A
Geluidsniveau: .....	71 dB(A) re 1 pW
Uitvoering: .....	Vrijstaand
Hoogte van afneembaar bovenblad: .....	25 mm
Afmetingen van het toestel: .....	845 x 598 x 599 mm
Nettogewicht: .....	72.5 kg
Aansluitvermogen: .....	2300 W
Minimale smeltveiligheid: .....	10 A
Spanning: .....	220-240 V
Frequentie: .....	50 Hz
Lengte elektriciteitsnoer: .....	160.0 cm
Deurscharnier: .....	Links
Verrijdbaar: .....	Neen
EAN-code: .....	4242003931813
Type installatie: .....	Onderbouwbaar



## iQ500, Wasmachine, frontlader, 8 kg, 1400 rpm WU14UT20FG

### Kenmerken

- Voorlader 60 cm breed, Vrijstaand met onderbouwbaarheid

#### Algemene informatie

- Energie efficiëntieklasse<sup>1</sup>: A
- Energie<sup>2</sup> / Water<sup>3</sup>: 46 kWu / 47 liter
- Inhoud: 1 - 8 kg
- Programmaduur<sup>4</sup>: 3:33 u:min
- Droogefficiëntieklasse: B
- Centrifugeersnelheid<sup>\*\*</sup>: 400 - 1400 tr/min
- Geluidsniveau: 71 dB (A) re 1 pW
- Geluidsniveauroe: A

#### Programma's

- Standaard programma's: Katoen, Kreukherstellend, Fijn/Zijde, Woll/Handwas
- Speciale programma's: Trommel reinigen met automatische herinnering, Lingerie, Donkere was, Overhemden, Hygiene, Outdoor, Afpompen/Centrifugeren, Mix/Snel, Spoelen, SuperKort 30/15

#### Opties

- varioSpeed: uw wastijd tot 65% verkort <sup>\*\*\*</sup>
- touchControl-toetsen: Eindtijduitstel, Start/Pauze met bijvulfunctie, Temperatuur, varioPerfect, Voorwas, Centrifugeersnelheid, Extra spoelen, Spoelstop

#### Uitrusting en comfort

- Reload-functie: de herlaadfunctie biedt u de mogelijkheid linnen zelfs na de start van het wasprogramma nog toe te voegen
- Groot LED-display voor het programmaverloop, de temperatuur, max. centrifugeersnelheid, resttijdaanduiding, eindtijduitstel tot 24 u, beladingsadvies en aanduiding van het verbruik
- Volume van trommel: 65 l
- waveDrum: unieke trommelstructuur voor bijzonder schone en effectieve wasverzorging
- Trommel reinigen met automatische herinnering met automatische herinneringsfunctie
- Vulopening van 32 cm met 165° deuropeningshoek
- Bijvulfunctie
- iQdrive: meest zuinige en stille motor
- 10 jaar garantie op de iQdrive motor
- waterPerfect Plus: voor efficiënt gebruik van water, zelfs met kleine belading, dankzij intelligente sensortechnologie.
- AntiVibration design: zeer stil en stabiel
- aqua Protection Plus
- softDial - volelektronische éénknopsbediening voor alle programma's
- Schuimherkenning
- Onbalans-controlesysteem
- Kinderbeveiliging
- Signaal bij programma-einde
- Eenvoudig te reinigen wasmiddelbakje
- Inzetstuk voor vloeibaar wasmiddel

#### Technische specificaties

- Onderbouwbaar
- Afmetingen (H x B): 84.5 cm x 59.8 cm
- Toesteldiepte: 59.9 cm
- Toesteldiepte inclusief deur: 63.2 cm
- Toesteldiepte met open deur: 106.3 cm
- Beschermplaat beschermt tegen vocht.

<sup>1</sup> Schaal van energie efficiëntieklasse van A tot G

<sup>2</sup> Energieverbruik in kWu per 100 cycli (programma Eco 40-60)

<sup>3</sup> Gewogen waterverbruik in liters per cyclus (programma Eco 40-60)

<sup>4</sup> Programmaduur Eco 40-60

<sup>\*\*</sup> De aangegeven waarde werd afgerond.

<sup>\*\*\*</sup> Vergelijking tussen de duur van het Easy Care-programma 40°C en de duur van het Easy Care-programma 40°C gecombineerd met de varioSpeed-optie

**iQ500, Wasmachine, frontlader, 8  
kg, 1400 rpm  
WU14UT20FG**

Maattekeningen

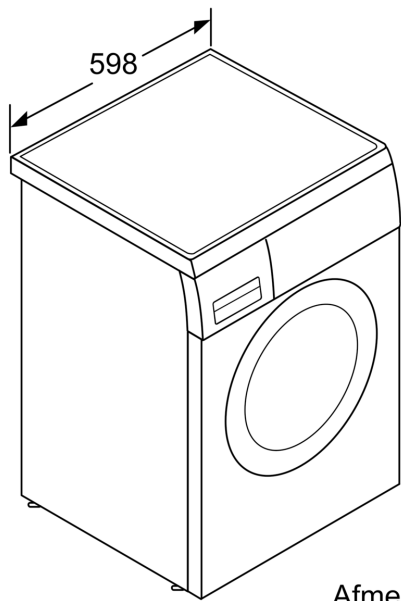

Afmeting in mm

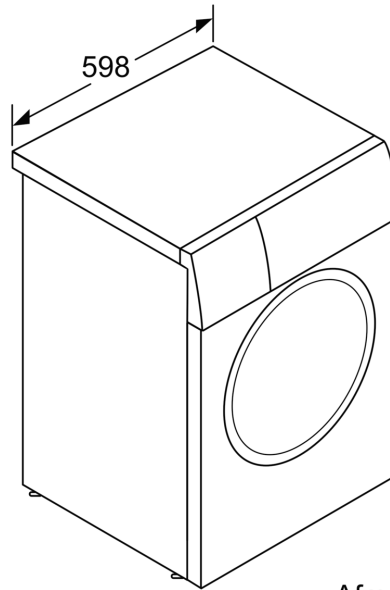

Afmeting in mm

Afmeting in mm

