

**iQ700, Droogkast met
warmtepomp, 9 kg
WT48XM40FG**



Optionele toebehoren

- WZ20600 :
- WZ27400 Verbindingsset met werkvlak
- WZ27410 Verbindingsset
- WZDP20D Voetstuk met onderlade

De warmtepomp droogautomaat biedt u maximaal comfort met het systeem intelligentCleaning.

- ✓ intelligentCleaning – Geen filterreiniging meer na elke cyclus.
- ✓ Energieklasse A+++ : Onze meest energiezuinige droogkast.
- ✓ Maakt indruk met zijn uitstekende leesbaarheid en een comfortabele en intuïtieve menunavigatie - LED-display directTouch
- ✓ autoDry : Zacht en zorgvuldig drogen om je kledij te beschermen.
- ✓ Outdoor-programma : Voorzichtig drogen van waterafstotende kleding en buitenkleding.

Kenmerken

Technische gegevens

Inbouw/vrijstaand: Vrijstaand
 Afneembaar bovenblad: Neen
 Deurscharnier: Rechts
 Lengte elektriciteitsnoer: 145.0 cm
 Afmetingen van het toestel: 842 x 598 x 613 mm
 Nettogewicht: 55.9 kg
 Fluorinated greenhouse gases: Nee
 Type of refrigerant: R290
 Hermetically sealed equipment: Ja
 EAN-code: 4242003860151
 Aansluitvermogen: 600 W
 Minimale smeltveiligheid: 10 A
 Spanning: 220-240 V
 Frequentie: 50 Hz
 Vulgewicht: 9.0 kg
 Energieklasse: A+++; uitzonderlijk efficiënt
 Energieverbruik elektrische droger, maximale belading - nieuw (2010/30/EC): 1.61 kWh
 Standaardduur katoenprogramma, maximale belading: 215 min
 Energieverbruik elektrische droger, gedeeltelijke belading - nieuw (2010/30/EC): 0.90 kWh
 Standaardduur katoenprogramma, gedeeltelijke belading: . 132 min
 Gewogen jaarlijks energieverbruik, elektrische droger - NIEUW (2010/30/EG): 193.0 kWh/annum
 Gewogen programmaduur: 168 min
 Gemiddelde condensatie-efficiëntie, maximale belading (%): 88 %
 Gemiddelde condensatie-efficiëntie, gedeeltelijke belading (%): 88 %
 Gewogen condensatie-efficiëntie (%): 88 %



iQ700, Droogkast met warmtepomp, 9 kg WT48XM40FG

Kenmerken

- Droogkast met warmtepomp

Algemene informatie

Programma's

- Standaard programma's: Katoen, Kreukherstellend
- Speciale programma's: Hygiëne, Katoen, Overhemden, Lingerie, Handdoeken, Hoofdkussen, Mix, Outdoor, SuperKort 40, Dekens, Kreukherstellend, Wol finish, Timerprogramma koud, Timerprogramma warm

Opties

- Antikreukfase 120 min. bij afloop van het programma
- touchControl-toetsen: Eindtijduitstel tot, Antikreuk 60', Antikreuk 120', Kinderbeveiliging, Aan/Uit, Delicaat, Signaal, Start / Bijvullen / Pauze, Fijninstelling, Droogtegraad, Eindtijduitstel tot 24 u

Uitrusting en comfort

- intelligentCleaning System
- autoDry: vochtgestuurde droogprogramma's
- Groot LED-display voor de resttijdaanduiding, eindtijduitstel tot 24 u, programmaverloop en speciale functies
- jogDial - verlichte programmaknop met geïntegreerde aan/uit functie
- softDrying System: grote grote inox trommel met structuur voor een betere bescherming van het textiel, wasmeenemers in softDesign trommel voor een betere bescherming van het textiel, wasmeenemers in SoftDesign
- Trommelverlichting met LED
- antiVibration design: zeer stil en stabiel
- Kinderbeveiliging
- Geluidssignaal bij afloop van het programma
- Kleur van de deur: chrome-black
- Metalen sluithaak
- Deurscharnier rechts
- Aansluitset voor afvoer van het condenswater

Technische specificaties

- Onderschuifbaar, onder werkblad van 85 cm hoog
- Afmetingen (H x B x D): 84.2 x 59.8 x 61.3 cm
- Afmetingen (H x B): 84.2 cm x 59.8 cm
- Toesteldiepte: 61.3 cm
- Toesteldiepte inclusief deur: 65.1 cm
- Toesteldiepte met open deur: 110.5 cm
- Warmtepomptechnologie met milieuvriendelijk koelmiddel R290

iQ700, Droogkast met
warmtepomp, 9 kg
WT48XM40FG

Maattekeningen

Afmeting in mm

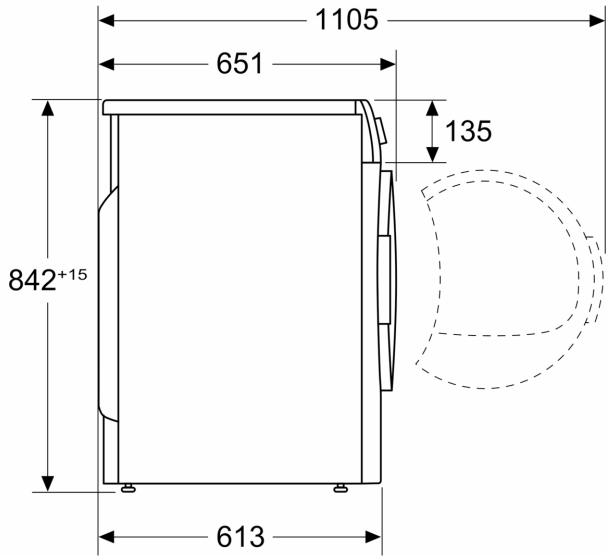

Afmeting in mm

