

## iQ700 WT47W560FG Droogautomaat - Warmtepomp



A++



### Optionele toebehoren

WZ20600	
WZ20500	Voetstuk met onderlade
WZ20400	Verbindingsset met werkvlak
WZ11410	Verbindingsset

De droogautomaat met selfCleaning condenser. Nu tot 35 min sneller.

- ✓ Nooit meer de condensor reinigen en een constant laag energieverbruik, dankzij de automatische zelfreiniging van de condensor.
- ✓ Droogt uw wasgoed beduidend sneller dan voorheen.
- ✓ A++-energie-efficiëntieklasse: zeer efficiënt drogen.
- ✓ SuperKort 40: snel droogprogramma van 40 minuten.
- ✓ Sensorgestuurde autoDry-technologie voorkomt dat het wasgoed krimpt bij het drogen.

### Kenmerken

#### Technische gegevens

Uitvoering : Vrijstaand  
 Afneembaar bovenblad : Neen  
 Deurscharnier : Rechts  
 Lengte elektriciteitsnoer (cm) : 145,0  
 Hoogte van afneembaar bovenblad (mm) : 842  
 Afmetingen van het toestel (mm) : 842 x 598 x 599  
 Nettogewicht (kg) : 54,464  
 Fluorinated greenhouse gases : Ja  
 Type of refrigerant : R407C  
 Hermetically sealed equipment : Ja  
 Hoeveelheid gefluoreerde gassen (kg) : 0,290  
 De hoeveelheid uitgedrukt in CO2-equivalent (t) : 0,514  
 EAN-code : 4242003676707  
 Aansluitwaarde (W) : 1000  
 Stroom (A) : 10  
 Spanning (V) : 220-240  
 Frequentie (Hz) : 50  
 Keurmerken : CE, VDE  
 Vulgewicht katoen (kg) - NIEUW (2010/30/EG) : 8,0  
 Standaardprogramma katoen : Katoen kastdroog  
 Energie-efficiëntieklasse (2010/30/EG) : A++  
 Energieverbruik elektrische droger, maximale belading - nieuw (2010/30/EC) : 1,93  
 Standaardduur katoenprogramma, maximale belading (min) : 138  
 Energieverbruik elektrische droger, gedeeltelijke belading - nieuw (2010/30/EC) (kWh) : 1,08  
 Standaardduur katoenprogramma, gedeeltelijke belading (min) : 92  
 Gewogen jaarlijks energieverbruik, elektrische droger - NIEUW (2010/30/EG) (kWh) : 233,0  
 Gewogen programmaduur (min) : 112  
 Gemiddelde condensatie-efficiëntie, maximale belading (%) : 91  
 Gemiddelde condensatie-efficiëntie, gedeeltelijke belading (%) : 91  
 Gewogen condensatie-efficiëntie (%) : 91



4 242003 676707

# iQ700

## WT47W560FG

### Droogautomaat - Warmtepomp

#### Kenmerken

##### Algemene informatie

- Energie-efficiëntieklasse: A++ op een schaal van energie-efficiëntieclassen van A+++ tot D
- Inhoud: 1 - 8 kg
- Jaarlijks energieverbruik: 233 kWu gebaseerd op 160 droogcycli van het standaard katoen programma met een volle en halve belading, en op het verbruik van energiezuinige programma's. Het actuele energieverbruik per cyclus hangt af van de wijze waarop het toestel gebruikt wordt.
- Condensatie efficiëntieklasse: A op een schaal van G (minst efficient) tot A (meest efficient)
- Geluidsniveau: 64 dB (A) re 1 pW
- Type droogautomaat: Condensatie met warmtepomp-technologie

##### Programma's

- Speciale programma's: Katoen en Kreukherstellend, Wol finish, Mix, Outdoor, Handdoeken, Dekens, Hoofdkussens, Timerprogramma warm, Timerprogramma koud, Katoen, Kreukherstellend, Hygiëne, Lingerie, SuperKort 40, Overhemden

##### Opties

- touchControl-toetsen: Eindtijduitstel tot, Aan/Uit, Delicaat, Signaal, Start/Pauze, Droogtegraad, Fijninstelling, Antikreuk 60', Antikreuk 120', Eindtijduitstel tot 24 u
- Antikreukfase 120 min. bij afloop van het programma
- Kinderbeveiliging

##### Uitrusting en comfort

- selfCleaning Condenser
- Groot LED-display voor de resttijdaanduiding, eindtijduitstel tot 24 u, programmaverloop en speciale functies
- jogDial - verlichte programmaknop met geïntegreerde aan/uit functie
- antiVibration design: zeer stil en stabiel
- autoDry: vochtgestuurde droogprogramma's
- ActiveAir Technology
- Geluidssignaal bij afloop van het programma
- softDrying System: grote inox trommel met structuur voor een betere bescherming van het textiel, wasmeeners in softDesign
- Trommelverlichting met LED
- Glazen deur, zilver-donkergrijs met 170° deuropeningshoek
- Comfort deurvergrendeling
- Deurscharnier rechts
- Aansluitset voor afvoer van het condenswater

##### Afmetingen

- Afmetingen (H x B x D): 84.2 x 59.8 x 59.9 cm
- Onderschuifbaar, onder werkblad van 85 cm hoog

**iQ700**  
**WT47W560FG**  
**Droogautomaat - Warmtepomp**

Maattekeningen

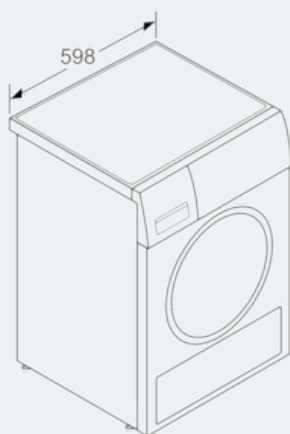

Afmeting in mm

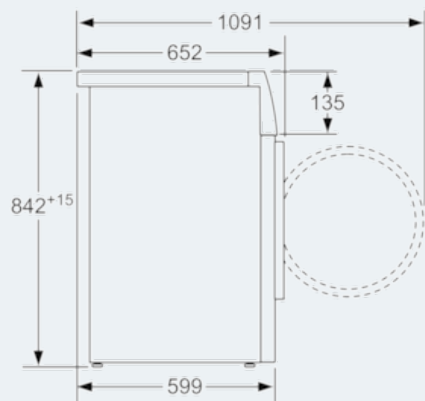

Afmeting in mm