

iQ500, Droogkast met warmtepomp, 8 kg WT45W46CFG



A+++



Optionele toebehoren

WZ11410	Verbindingsset
WZ20400	Verbindingsset met werkvlak
WZ20600 :	
WZDP20D	Voetstuk met onderlade

iSensoric Warmtepompdroger met Energieklasse A+++ en zelfreinigende condensor. Droogt uw wasgoed beduidend sneller dan voorheen.

- ✓ selfCleaning condensor – Verwijdert pluus en bespaart je tijd en energie.
- ✓ Energieklasse A+++ : Onze meest energiezuinige droogkast.
- ✓ Met de grote LED-display zijn alle functies en opties perfect leesbaar en eenvoudig te bedienen.
- ✓ speedPack : Bespaar tijd met onze snelle en efficiënte droogkasten.
- ✓ autoDry : Zacht en zorgvuldig drogen om je kledij te beschermen.

Kenmerken

Technische gegevens

Uitvoering:	Vrijstaand
Afneembaar bovenblad:	Neen
Deurscharnier:	Rechts
Lengte elektriciteitsnoer:	145.0 cm
Hoogte van afneembaar bovenblad:	0 mm
Afmetingen van het toestel:	842 x 598 x 613 mm
Nettogewicht:	51.7 kg
Fluorinated greenhouse gases:	Neen
Type of refrigerant:	R290
Hermetically sealed equipment:	Ja
De hoeveelheid uitgedrukt in CO2-equivalent:	0.000 t
EAN-code:	4242003820292
Aansluitvermogen:	1000 W
Minimale smeltveiligheid:	10 A
Spanning:	220-240 V
Frequentie:	50 Hz
Vulgewicht:	8.0 kg
Energieklasse:	A+++ : uitzonderlijk efficiënt
Energieverbruik elektrische droger, maximale belading - nieuw (2010/30/EC):	1.42 kWh
Standaardduur katoenprogramma, maximale belading:	148 min
Energieverbruik elektrische droger, gedeeltelijke belading - nieuw (2010/30/EC):	0.83 kWh
Standaardduur katoenprogramma, gedeeltelijke belading: ...	94 min
Gewogen jaarlijks energieverbruik, elektrische droger - NIEUW (2010/30/EG):	176.0 kWh/annum
Gewogen programmaduur:	117 min
Gemiddelde condensatie-efficiëntie, maximale belading (%) :	88 %
Gemiddelde condensatie-efficiëntie, gedeeltelijke belading (%) :	88 %
Gewogen condensatie-efficiëntie (%) :	88 %



iQ500, Droogkast met warmtepomp, 8 kg WT45W46CFG

Kenmerken

- Droogkast met warmtepomp
- SelfCleaning Condenser

Algemene informatie

Programma's

- Speciale programma's: Overhemden, Lingerie, Handdoeken, Mix, Outdoor, SuperKort 40, Wol finish, Timerprogramma koud, Timerprogramma warm

Opties

- Antikreukfase 120 min. bij afloop van het programma
- touchControl-toetsen: Start/Pauze, Delicaat, Signaal, Antikreuk, Programmaduur, Fijninstelling, Eindtijduitstel tot 24 u

Uitrusting en comfort

- selfCleaning Condenser
- autoDry: vochtgestuurde droogprogramma's
- ActiveAir Technology
- Groot LED-display voor de resttijaanduiding, eindtijduitstel tot 24 u, programmaverloop en speciale functies
- Aanduiding condensatie reservoir ledigen
- Aanduiding pluizenfilter reinigen
- softDial - volelektronische éénknopsbediening voor alle programma's
- softDrying System: grote grote inox trommel met structuur voor een betere bescherming van het textiel, wasmeenemers in softDesign trommel voor een betere bescherming van het textiel, wasmeenemers in SoftDesign
- antiVibration design: zeer stil en stabiel
- Kinderbeveiliging
- Geluidssignaal bij afloop van het programma
- Kleur van de deur: Wit
- Comfort deurvergrendeling
- Metalen sluithaak
- Deurscharnier rechts

Technische specificaties

- Onderschuifbaar, onder werkblad van 85 cm hoog
- Afmetingen (H x B x D): 84.2 x 59.8 x 61.3 cm
- Afmetingen (H x B): 84.2 cm x 59.8 cm
- Toesteldiepte: 61.3 cm
- Toesteldiepte inclusief deur: 65.1 cm
- Toesteldiepte met open deur: 110.5 cm
- Warmtepomptechnologie met milieuvriendelijk koelmiddel R290

iQ500, Droogkast met warmtepomp, 8 kg WT45W46CFG

Maattekeningen

Afmeting in mm

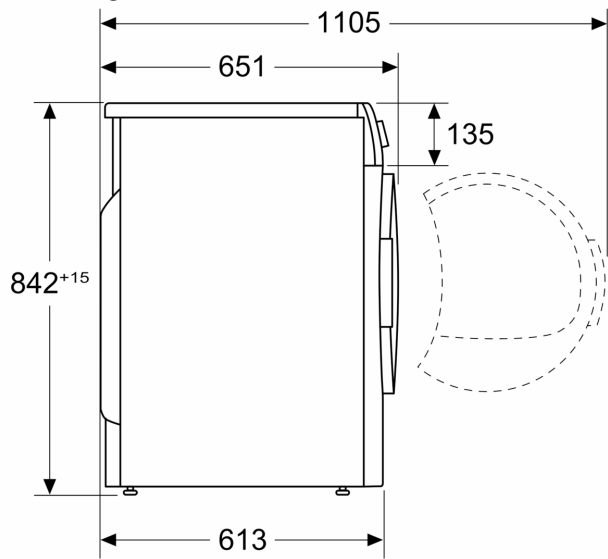

Afmeting in mm

