

## iQ500, Droogkast met warmtepomp, 9 kg WQ46H2CSFG



De intelligente droger levert uitstekende prestaties met een minimaal energieverbruik dankzij de zelfreinigende condensor, autoDry, intelligentDry en smartFinish.

- ✓ selfCleaning condensor: reinigt de condensor automatisch voor perfecte resultaten en een laag energieverbruik.
- ✓ Home Connect : Gebruik Home Connect voor de bediening van je droogkast, waar je ook bent.
- ✓ Remote Monitoring : Houd je droogkast in de gaten.
- ✓ Afstandsbediening – Regel uw was met uw smartphone.
- ✓ Voice control : Je droogkast doet precies wat je zegt.

### Kenmerken

#### Technische gegevens

Inbouw/vrijstaand: .....	Vrijstaand
Afneembaar bovenblad: .....	Neen
Draairichting deur: .....	Rechts
Lengte elektriciteitsnoer: .....	145 cm
Afmetingen van het toestel (hxbxd): .....	842x598x613 mm
Nettogewicht: .....	53.1 kg
Fluorinated greenhouse gases: .....	R290
Hermetically sealed equipment: .....	Ja
EAN-code: .....	4242003972991
Aansluitvermogen: .....	800 W
Minimale smeltveiligheid: .....	10 A
Spanning: .....	220-240 V
Frequentie: .....	50 Hz
Capaciteit: .....	9.0 kg
Energie-efficiëntieklasse <sup>1</sup> : .....	B
Gewogen energieverbruik per cyclus (EU 2017/1369): .....	0.92 kWh/cycle
Energieverbruik: .....	92 kWh/100 cycli
Condensatie-efficiëntie: .....	91 %
Programmaduur halve capaciteit (EU 2017/1369): .....	2:40
Programmaduur nominale capaciteit (EU 2017/1369): .....	4:25



### Optionele toebehoren

WZ20600 :	
WZ27500	Verbindingsset met werkvlak
WZ27510	Verbindingsset
WZDP40D	Voetstuk met onderlade

<sup>1</sup> Schaal van energie-efficiëntieclassen van A tot G

## iQ500, Droogkast met warmtepomp, 9 kg WQ46H2CSFG

### Kenmerken

#### Algemene informatie

- Energie-efficiëntieklasse<sup>1</sup>: B
- Energieverbruik<sup>2</sup>: 92 kWh
- Vulgewicht<sup>3</sup>: 9 kg
- Programmaduur<sup>3</sup>: 4:25 u:min
- Geluidsniveauroe: A (op een schaal van A tot D)
- Geluidsniveau<sup>3</sup>: 59 dB (A) re 1 pW
- Condensatie-efficiëntieklasse: B (op een schaal van A tot D)
- Condensatie-efficiëntie<sup>3</sup>: 91%

#### Programma's

- Standaard programma's: Katoen, Kreukherstellend
- smartFinish: verwijder eenvoudig kreuken met stoom
- Bedlinnen programma: vermindert het in de war raken van grote stukken wasgoed dankzij een trommel die in beide richtingen draait.
- programma's via de app: Kussens, Outdoor, Super 40', Wol, Tijdprogramma koud
- Speciale programma's: App, Katoen, Bedlinnen, Katoen eco, Lingerie, Handdoeken, Hygiene, 1 Overhemd, 5 Overhemden, Mix, Night Dry, Kreukherstellend, Wol in korf, Timerprogramma warm

#### Opties

- Home Connect: Remote Monitoring and Control, Energy Management, intelligentDry, extra programma's via download. Houd je apparaat altijd up-to-date met firmware updates.
- intelligentDry: perfect droogprogramma gebaseerd op laatste wascyclus
- varioSpeed: versneld drogen in geselecteerde programma's
- Optie halve belading: verbeterd droogproces bij kleine belading.
- Antikreukfase 120 min. bij afloop van het programma
- touchControl-toetsen: basic setup, Eindtijduitstel tot, Halve belading, Antikreuk, Kinderbeveiliging, Aan/Uit, Home Connect, Delicaat, intelligentDry, Start / Bijvullen / Pauze, SpeedPerfect, Droogtegraad, Eindtijduitstel tot 24 u

#### Uitrusting en comfort

- selfCleaning Condenser
- Elegant gekanteld gebruikerspaneel met intuïtieve bediening
- Groot LED-display voor de resttijaanduiding, eindtijduitstel tot 24 u, programmaverloop en speciale functies
- Beladingsadvies
- Bijvulindicatie
- EcoSilence Drive: Nieuwe motor die een lange levensduur combineert met een uitzonderlijk stille werking
- autoDry: vochtgestuurde droogprogramma's
- jogDial - verlichte programmaknop met geïntegreerde aan/uit functie
- softDrying System: grote grote inox trommel met structuur voor een betere bescherming van het textiel, wasmeenemers in softDesign trommel voor een betere bescherming van het textiel, wasmeenemers in SoftDesign
- antiVibration design: zeer stil en stabiel
- Woldroogkorf

- Trommelverlichting met LED
- Aansluitset voor afvoer van het condenswater
- Kinderbeveiliging
- Geluidssignaal bij afloop van het programma
- Verbruiksmeter: telt het aantal voltooid programma's
- Kleur van de deur: Liquid-chrome matt, white
- Metalen sluithaak
- Onderschuifbaar, onder werkblad van 85 cm hoog
- Afmetingen (h x b): 842 mm x 598 mm
- Diepte zonder deur: 613 mm
- Diepte incl. deur: 648 mm
- Diepte met open deur: 1096 mm
- Warmtepomptechnologie met milieuvriendelijk koelmiddel R290

<sup>1</sup> Op een schaal van energie-efficiëntieklasse A tot G

<sup>2</sup> Gewogen gemiddeld energieverbruik in kWh per 100 droogcycli met het Eco-programma

<sup>3</sup> Eco-programma bij volle belading

## iQ500, Droogkast met warmtepomp, 9 kg WQ46H2CSFG

### Maattekeningen

Afmeting in mm

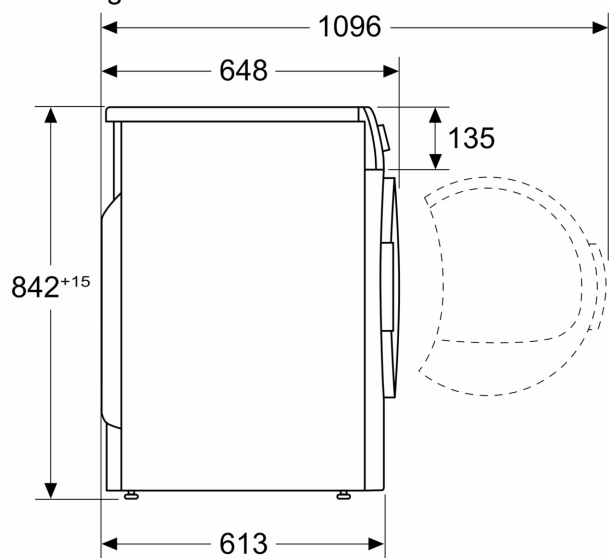

Afmeting in mm

