

iQ500, Droogkast met warmtepomp, 9 kg WQ41G2P0FG



Optionele toebehoren

WZ11410	Verbindingsset
WZ20160	Afvoer toebehoren voor condensdrogers
WZ20400	Verbindingsset met werkvlak
WZ20600 :	
WZDP20D	Voetstuk met onderlade

Uitstekende droogprestaties met energie-efficiëntieklasse A++ en autoDry, voor een zachte en homogene behandeling van uw kledij.

- ✓ Met de grote LED-display zijn alle functies en opties perfect leesbaar en eenvoudig te bedienen.
- ✓ autoDry : Zacht en zorgvuldig drogen om je kledij te beschermen.
- ✓ Outdoor-programma : Voorzichtig drogen van waterafstotende kleding en buitenkleding.
- ✓ easyClean filter: voor een eenvoudige reiniging van de condenserfilter.
- ✓ SuperKort40 : Snel en zacht drogen van kleine ladingen

Kenmerken

Technische gegevens

Inbouw/vrijstaand:	Vrijstaand
Afneembaar bovenblad:	Neen
Deurscharnier:	Rechts
Lengte elektriciteitsnoer:	145.0 cm
Afmetingen van het toestel:	842 x 598 x 613 mm
Nettogewicht:	49.4 kg
Fluorinated greenhouse gases:	Neen
Type of refrigerant:	R290
Hermetically sealed equipment:	Ja
De hoeveelheid uitgedrukt in CO2-equivalent:	0.000 t
EAN-code:	4242003911167
Aansluitvermogen:	625 W
Minimale smeltveiligheid:	10 A
Spanning:	220-240 V
Frequentie:	50 Hz
Vulgewicht:	9.0 kg
Energieklasse:	A++: zeer efficiënt
Energieverbruik elektrische droger, maximale belading - nieuw (2010/30/EC):	2.11 kWh
Standaardduur katoenprogramma, maximale belading:	238 min
Energieverbruik elektrische droger, gedeeltelijke belading - nieuw (2010/30/EC):	1.22 kWh
Standaardduur katoenprogramma, gedeeltelijke belading: .	143 min
Gewogen jaarlijks energieverbruik, elektrische droger - NIEUW (2010/30/EG):	259.0 kWh/annum
Gewogen programmaduur:	184 min
Gemiddelde condensatie-efficiëntie, maximale belading (%):	85 %
Gemiddelde condensatie-efficiëntie, gedeeltelijke belading (%):	85 %
Gewogen condensatie-efficiëntie (%):	85 %



iQ500, Droogkast met warmtepomp, 9 kg WQ41G2P0FG

Kenmerken

- Droogkast met warmtepomp

Algemene informatie

- Energie efficiëntieklasse¹: A++
- Energie²: 259 kWu
- Inhoud: 1 - 9 kg
- Programmaduur³: 238 min
- Geluidsniveau: 64 dB (A) re 1 pW
- Condensatie efficiëntieklasse⁴: B
- Condensatie efficiëntie⁵: 85 %

Programma's

- Standaard programma's: Katoen, Kreukherstellend
- Speciale programma's: Katoen, Overhemden, Katoen eco, Lingerie, Handdoeken, Hoofdkussen, Mix, Outdoor, SuperKort 40, Dekens, Kreukherstellend, Wol finish, Timerprogramma koud, Timerprogramma warm

Opties

- Antikreukfase 120 min. bij afloop van het programma
- Optie halve belading: verbeterd droogproces bij kleine belading.
- touchControl-toetsen: Strijkdroog, Kastdroog, Kastdroog extra, Eindtjuidstel tot, Halve belading, Antikreuk, Delicaat, Signaal, Start / Bijvullen / Pauze, Eindtjuidstel tot 24 u

Uitrusting en comfort

- easyClean filter
- Economy-Green
- autoDry: vochtgestuurde droogprogramma's
- Groot LED-aanduiding voor de resttjidaanduiding, eindtjuidstel tot 24 u, programmaverloop en speciale functies
- softDial - volelektronische éénknopsbediening voor alle programma's
- softDrying System: grote grote inox trommel met structuur voor een betere bescherming van het textiel, wasmeenemers in softDesign trommel voor een betere bescherming van het textiel, wasmeenemers in SoftDesign
- Beladingsadvies
- antiVibration design: zeer stil en stabiel
- Trommelverlichting: nee
- Aansluitset voor afvoer van het condenswater
- Kinderbeveiliging
- Geluidssignaal bij afloop van het programma
- Kleur van de deur: black-black
- Deurscharnier rechts
- Metalen sluithaak

Technische specificaties

- Onderschuiikbaar, onder werkblad van 85 cm hoog
- Afmetingen (H x B): 84.2 cm x 59.8 cm
- Toesteldiepte: 61.3 cm
- Toesteldiepte inclusief deur: 64.8 cm
- Toesteldiepte met open deur: 109.6 cm

¹ Op een schaal van energie efficiëntieklasse van A+++ tot D

² Energieverbruik in kWu per jaar, gebaseerd op 160 cycli met het standaard droog programma met volledige of halve belading en het verbruik in de modus laag vermogen

³ Programmaduur standaard katoen met volledige belading

⁴ Op een schaal van condensatie efficiëntieklasse van A tot G

⁵ Gewogen condensatie efficiëntie voor het programma standaard katoen met volledige of halve belading

iQ500, Droogkast met
warmtepomp, 9 kg
WQ41G2P0FG

Maattekeningen

Afmeting in mm

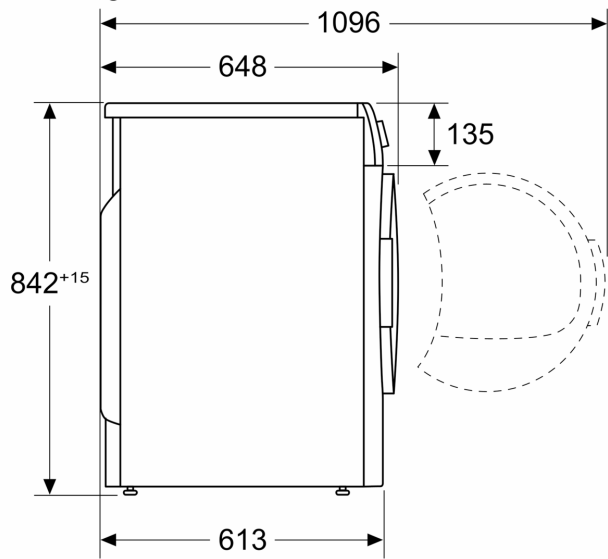

Afmeting in mm

