

## iQ500, Volledig integreerbare vaatwasser, 60 cm, XXL (extra hoog), varioScharnier SX75ZX16CE



### Optionele toebehoren

SZ30B11	Profielen in roestvrij staal 86,5 cm
SZ36BH00 :	
SZ38B100	Verbindingsset voor gedeelde deurfronten
SZ72010	Aquastopverlenging
SZ73000	Afwashulpset
SZ73045	RVS beschermingsstrip, vaatwasser 86,5cm
SZ73051EU :	
SZ73100	Bestekkorf
SZ73300	Glazenhouder
SZ73640	Inzetrek voor glazen

Uitstekende Zeolith®-vaatwasser met weergave van de programmastatus via sideLight, zelfs geschikt voor speciale inbouwsituaties.

- ✓ varioSpeed Plus – Was en droog uw vaat tot drie keer sneller.
- ✓ Flex korven en lades - meer flexibiliteit en comfort bij het inladen en uitladen van de vaat.
- ✓ Vario besteklade - de extra laadruimte voor bestek, keukengereedschap en klein serviesgoed.
- ✓ Zeolith®-droogtechnologie en Shine&Dry: Zacht en efficiënt drogen.
- ✓ sideLight – steeds de status in zicht met de elegante blauwe lichtbalk als indicator.

### Kenmerken

#### Technische gegevens

Energie-efficiëntieklasse <sup>1</sup> :	B
Energieverbruik voor 100 cycli ecoprogramma's <sup>2</sup> :	65 kWh/100 cycli
Max. aantal bestekken:	14
Waterverbruik Ecoprogramma <sup>3</sup> :	9.0 l
Programmaduur <sup>4</sup> :	3:35 h
Geluidsniveau:	40 dB(A) re 1pW
Geluidsniveauroep:	B
Inbouw/vrijstaand:	Inbouw
Hoogte van afneembaar bovenblad:	0 mm
Inbouwafmetingen:	865-925 x 600 x 550 mm
Diepte met 90° geopende deur:	1200 mm
In hoogte verstelbare pootjes:	Ja - alle vanaf voorzijde
Maximaal instelbare hoogte:	60 mm
Verstelbare sokkel:	Horizontaal en verticaal
Nettogewicht:	47.3 kg
Brutogewicht:	49.5 kg
Aansluitvermogen:	2400 W
Minimale smeltveiligheid:	10 A
Spanning:	220-240 V
Frequentie:	50; 60 Hz
Reparatie-index:	8.9
Lengte elektriciteits snoer:	175 cm
Type stekker:	Schuko/Gardy-stekker met aarding
Lengte toevoerslang:	165 cm
Lengte afvoerslang:	190 cm
EAN-code:	4242003970676
Type installatie:	Volledig geïntegreerd



<sup>1</sup> Schaal van energie-efficiëntieclassen van A tot G  
<sup>2</sup> Energieverbruik in kWu per 100 cycli (in programma Eco 50 °C)  
<sup>3</sup> Waterverbruik in liter per cyclus (in programma Eco 50 °C)  
<sup>4</sup> Duur van het programma Eco 50 °C

## iQ500, Volledig integreerbare vaatwasser, 60 cm, XXL (extra hoog), varioScharnier SX75ZX16CE

### Kenmerken

#### Verbruik en geluidsniveau

- Energie-efficiëntieklasse<sup>1</sup>: B
- Energie<sup>2</sup>/Waterverbruik<sup>3</sup>: 65 kWu / 9 liter
- Inhoud: 14 bestekken
- Programmaduur<sup>4</sup>: 3:35 (h:min)
- Geluidsniveau: 40 dB(A) re 1 pW
- Geluidsefficiëntieklasse: B

#### Programma's en speciale functies

- 6 programma's: Eco 50 °C, Auto 45-65 °C, Intensief 70 °C, Kort 60 °C, Snel 45 °C, Voorspoelen
- 4 opties : Home Connect via WLAN (bediening op afstand), Shine + Dry, Halve belading, Speed on demand - varioSpeedPlus
- Machine Care
- Favourite programma
- Add-on functie via Home Connect app: HygienePlus, Silence on demand

#### Comfort

- Home Connect via WLAN
- Bediening bovenaan
- Bedieningspaneel met tekstbedrukking (Engelstalig)
- sideLight
- Elektronische resttijaanduiding in minuten

#### Was- en droogtechnologie

- Zeolith
- Warmtewisselaar
- aquaSensor
- iQdrive
- Doseerassistent
- Akoestisch signaal bij programma-einde
- Elektronische starttjduitstel: 1-24 uur
- Automatische herkenning van het reinigingsmiddel
- aquaStop® Siemens huishoudtoestellen: garantie in geval van waterschade - gedurende de volledige levensduur van het toestel\*
- Glasbeschermingssysteem
- Zelfreinigende zeef, Zelfreinigende filter

#### Veiligheid

- flex-korven
- vario-besteklade - 3de niveau
- In de hoogte verstelbare bovenste korf met rackMatic (op 3 hoogtes)
- lowFriction wheels op onderste korf
- Rack Stopper om ontsporen van de onderste korf te voorkomen
- Neerklapbare bordenrekken in bovenste korf (2x)
- Neerklapbare bordenrekken in onderste korf (4x)
- Kopjeshouder in de bovenste korf (2x)
- Kopjeshouders in onderste korf (2x)

#### Technische info en toebehoren

- Trechter om de vaatwasser te vullen met regenererzout
- Dampbescherming voor werkblad inbegrepen
- Afmetingen (H x B x D): 86.5 x 59.8 x 55 cm
- vario-scharnieren
- Binnenafwerking: Inox

\* De garantievoorwaarden kunnen gevonden worden op onze website

<sup>1</sup> Schaal van energie efficiëntieklasse van A tot G

<sup>2</sup> Energieverbruik in kWu per 100 cycli (in Eco 50 °C programma)

<sup>3</sup> Waterverbruik in liter per cyclus (in programma Eco 50 °C)

<sup>4</sup> Duur van het programma Eco 50 °C

## iQ500, Volledig integreerbare vaatwasser, 60 cm, XXL (extra hoog), varioScharnier SX75ZX16CE

### Maattekeningen

Afmeting in mm

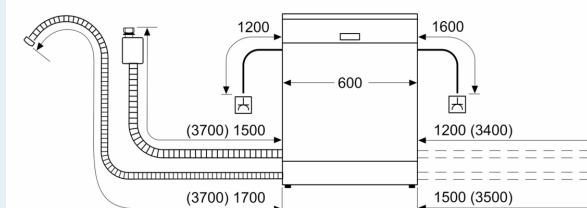

⚡ stopcontact  
 ( ) Waarde met verlengingsset

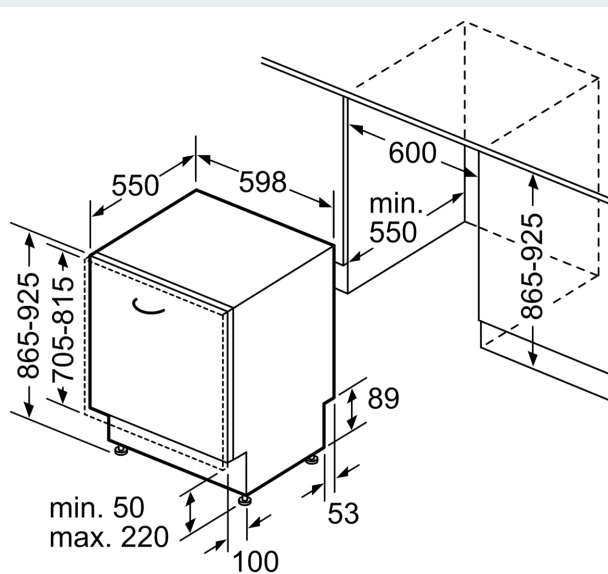

Afmeting in mm