

Installatie toebehoren LZ49200



- ✓ Montageset voor een telescopische dampkap van 90cm breed in een kast van 90cm breed
- ✓ Bevat: 2 montagehaken, bevestigingsset

Kenmerken

Technische gegevens

Afmetingen inclusief verpakking hxbxd: 180 x 260 x 350 mm
Palletafmetingen: 165.0 x 80.0 x 120.0
Standaard aantal units per pallet: 80
Nettogewicht: 3.1 kg
Brutogewicht: 4.0 kg
EAN-code: 4242003730836



4 242003 730836

Installatie toebehoren LZ49200

Kenmerken

Toebehoren in optie

- Montageset voor een telescopische dampkap van 90cm breed in een kast van 90cm breed
- Bevat: 2 montagehaken, bevestigingsset

Installatie toebehoren LZ49200

Maattekeningen

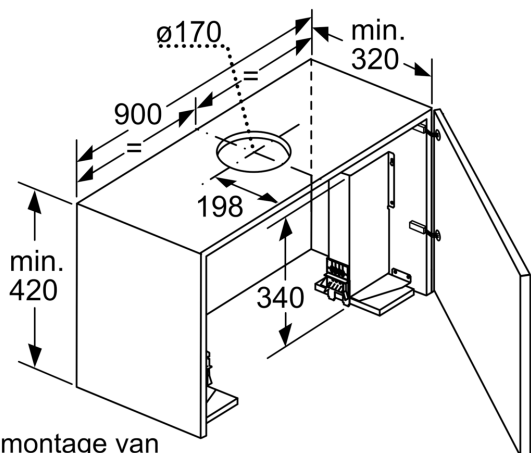

Bij montage van de 90 cm vlakke afzuigkap in een 90 cm brede bovenkast is een montageset noodzakelijk. De beide montagehoeken worden rechts en links in het meubel geschroefd. Montage volgens slabloon. Afmeting in mm