

Schouw uitbreiding, 1000 mm LZ10AXK50



- ✓ inox
- ✓ Verlengstuk (1000mm) van het telescopisch gedeelte voor een wanddampkap
- ✓ Verlenging van het apparaat met een max. van 530 mm
- ✓ Geschikt voor luchtafvoer of kringloopwerking
- ✓ Voorzien van het rooster voor kringloopwerking

Kenmerken

Technische gegevens

Afmetingen inclusief verpakking hxbxd: 380 x 520 x 1190 mm
Palletafmetingen: 129.0 x 80.0 x 120.0
Standaard aantal units per pallet: 6
Nettogewicht: 4.2 kg
Brutogewicht: 9.5 kg
EAN-code: 4242003774465



Schouw uitbreiding, 1000 mm LZ10AXK50

Kenmerken

- inox
- Toebehoren in optie**
- Verlengstuk (1000mm) van het telescopisch gedeelte voor een wanddampkap
- Verlenging van het apparaat met een max. van 530 mm
- Geschikt voor luchtafvoer of kringloopwerking
- Voorzien van het rooster voor kringloopwerking

Schouw uitbreiding, 1000 mm
LZ10AXK50

Maattekeningen

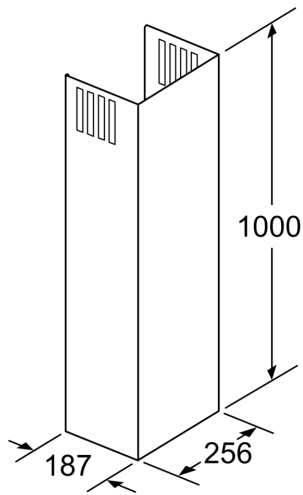

Afmeting in mm