

iQ100, Onderbouw dampkap, 60 cm, Inox LU62LFA51



Optionele toebehoren

LZ16020	Metalen vetfilter
LZ23040	Vetfilter
LZ27001	Koolfilter

De onderbouwdampkap wordt onder de bovenkast of op de wand geïnstalleerd om ruimte te besparen.

Kenmerken

Technische gegevens

Uitvoering: Built-in/Built-under
 Lengte elektriciteitsnoer: 145.0 cm
 en: Minimum distance above an electric hob: 650 mm
 en: Minimum distance above a gas hob: 650 mm
 Nettogewicht: 5.4 kg
 Soort besturing: Mechanisch
 Instelling afzuigvermogen: 3
 Maximale luchtafvoer bij luchtafvoer: 250 m³/h
 Maximale luchtafvoer bij kringloopwerking: 80 m³/h
 Maximum Air flow: 250 m³/h
 Aantal lampen: 1
 Geluidsniveau: 68 dB(A) re 1 pW
 Diameter luchtafvoer min/max: 100 / 120 mm
 Materiaal vetfilter: Synthetisch niet wasbaar
 EAN-code: 4242003845233
 Aansluitvermogen: 119 W
 Spanning: 220-240 V
 Frequentie: 50 Hz
 Type stekker: Schuko/Gardy-stekker met aarding
 Type installatie: Onderbouwbaar



iQ100, Onderbouw dampkap, 60 cm, Inox LU62LFA51

Kenmerken

Algemene informatie

- Energie-efficiëntieklasse: D*
- Gemiddeld energieverbruik: 69.3 kW/jaar*
- Ventilator-efficiëntieklasse: E*
- Verlichting-efficiëntieklasse: E*
- Vetfilter-efficiëntieklasse: D*
- Geluidsniveau bij normale werking: 68 dB*

Werking / Vermogen:

- Onderbouwdampkap: voor montage onder een bovenkast of aan de wand
- Geschikt voor luchtafvoer of kringloopwerking
- Luchtafvoer volgens DIN/EN 61591:
- normale werking: 250 m³/u

Comfort / Zekerheid:

- 3 vermogensstanden
- 1 motor
- Bediening via schuifregelaar
- Geluidsniveau volgens de normen EN 60704-3 en EN 60704-2-13 bij luchtafvoer:
- Normale werking: 54 dB (A) of 68 dB(A) re 1 pW
- Papieren filter
- Verlichting van het werkblad : 1 x LED 4W E14
- Kleurtemperatuur: 3000 K
- Voor het functioneren in kringloopwerking, moet de dampkap aangepast worden met een actieve koolstoffilter (toebehoren)
- Verstelbaar doorzichtig glazen damp scherm
- Aanbevolen diameter van het luchtafvoerkanaal voor een optimale werking van de dampkap: Ø 120 mm (100 mm met het toestel meegeleverd)
- Toestelafmetingen (HxBxD): 150 x 600 x 482 mm
- Aansluitwaarde: 119 W
- met terugslagklep

*In overeenstemming met de EU-regulering N° 65/2014

iQ100, Onderbouw dampkap, 60 cm, Inox
LU62LFA51

Maattekeningen

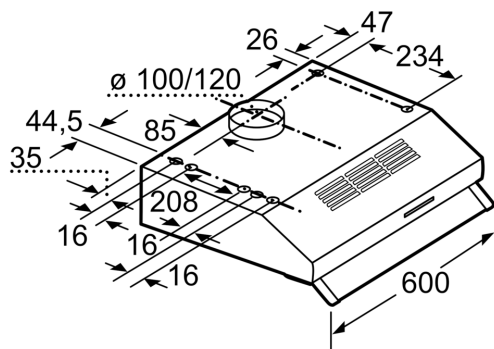

Afmeting in mm