

iQ700, Telescopische dampkap, 90 cm, inox LI99SA683

A



De krachtige uitschuifbare dampkap wordt bijna onzichtbaar in de bovenkast geïnstalleerd.

- ✓ iQdrive-motor - De stille, krachtige motor zorgt voor een efficiënte verwijdering van kookluchtjes en stoom.
- ✓ climateControl Sensor – Detecteert stoom en kookluchtjes en past het vermogensniveau automatisch aan.
- ✓ Extreem stil - De stille afzuigkap dampkap die de rust in uw keuken bewaart.
- ✓ De intensiefstand voor een kortstondige verhoging van het ventilatievermogen bij sterke dampontwikkeling.
- ✓ Intensiefstand met automatisch terugschakelen

Kenmerken

Technische gegevens

Uitvoering : Pull-out
 Keurmerken : CE, VDE
 Lengte elektriciteitsnoer : 175 cm
 Inbouwafmetingen : 337mm x 524.0mm x 290mm mm
 en: Minimum distance above an electric hob : 430 mm
 en: Minimum distance above a gas hob : 650 mm
 Nettogewicht : 16,482 kg
 Soort besturing : Electronisch
 Instelling afzuigvermogen : 3-standen + 2 intensieve
 Maximale afzuigcapaciteit : 503 m³/h
 Maximale luchtcirculatie intensiefstand : 811 m³/h
 Maximale luchtcirculatie : 500 m³/h
 Afzuigcapaciteit intensiefstand : 959 m³/h
 Aantal lampen : 2
 Geluidsniveau : 57 dB(A) re 1 pW
 Diameter luchtafvoer min/max : 120 / 150 mm
 Materiaal vetfilter : Roestvrijstaal wasbaar
 EAN-code : 4242003774557
 Aansluitwaarde : 266 W
 Minimale smeltveiligheid : 10 A
 Spanning : 220-240 V
 Frequentie : 60; 50 Hz
 Type stekker : Schuko-/Gardy. met aarding
 Type installatie : Inbouw

Optionele toebehoren

LZ49200	Montageset voor 90 cm bovenkast
LZ45650	Recirculatieset
LZ45610	Koolfilter (vervanging)
LZ11IXC16	Cleanair Plus recirculatieset
LZ11IXB16	CleanAir Plus koolfilter (vervanging)
LZ11ITD11	Regeneerbaar recirculatieset
LZ10ITP00	Regeneerbaar koolfilter (vervanging)



iQ700, Telescopische dampkap, 90 cm, inox LI99SA683

Kenmerken

Algemene informatie:

- Energie-efficiëntieklasse: A*
- Gemiddeld energieverbruik: 41.3 kW/jaar*
- Ventilator-efficiëntieklasse: A*
- Verlichting-efficiëntieklasse: A*
- Vetfilter-efficiëntieklasse: B*
- Geluidsniveau bij normale werking: 57 dB*

Werking / Vermogen:

- Dampkap voor hangkast van 60 cm of 90 cm breed
- Geschikt voor luchtafvoer of kringloopwerking
- Voor het functioneren in kringloopwerking, moet de dampkap aangepast worden met een starterset of een cleanAir-module (toebehoren in optie)
- Luchtafvoer volgens DIN/EN 61591:
- normale werking: 502 m³/u
- intensiefstand: 959 m³/u
- iQdrive - Efficiënte BLDC-technologie met 1 uiterst efficiënte ventilator met dubbele luchtstroom

Comfort / Zekerheid:

- 3 vermogens + 2 intensiefstanden
- Boost-functie
- Intensiefstand met automatische terugschakeling na 6 minuten
- Naventilatie (10 minuten)
- climateControl-Sensor - Luchtkwaliteit sensor
- Elektronische bediening via TouchControl en LED-aanduiding (7 segmenten)
- Elektronische bediening met touchSlider
- Extreem stille werking dankzij een speciale geluidsisolatie
- Geluidsniveau volgens de normen EN 60704-3 en EN 60704-2-13 bij luchtafvoer:
- Normale werking 502 m³/u: 57 dB(A) re 1 pW
- Intensiefstand: 71 dB(A) re 1 pW
- 3 metalen vetfilter(s), vaatwasbestendig
- Veradigingsaanduiding van de metalen vetfilter en actiefkoolfilter
- Verlichting van het werkblad: 2 x LED-modulen van 3 W
- Dimfunctie
- softLight
- Telescopische handgreep met zwart profiel
- Eenvoudige bevestiging van het telescopisch gedeelte

Design:

- Design-filterafdekking in inox

Afmetingen:

- Aanbevolen diameter afvoerkanaal Ø 150 mm (Ø 120 mm bijgeleverd)
- Toestelafmetingen (HxBxD): 378 x 898 x 290 mm
- Inbouwfmetingen (HxBxD): 337 x 524 x 290 mm

**iQ700, Telescopische dampkap, 90 cm,
inox
LI99SA683**

Maattekeningen

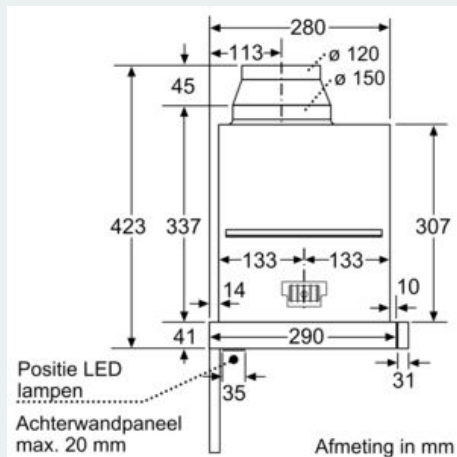
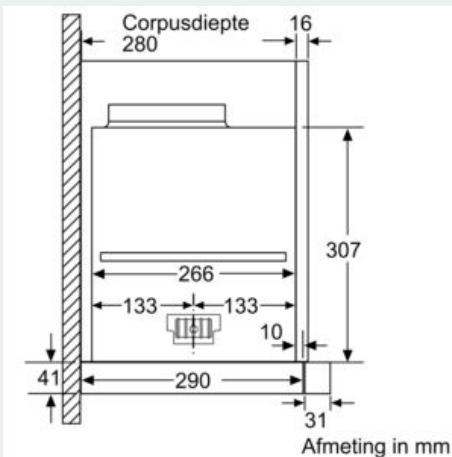
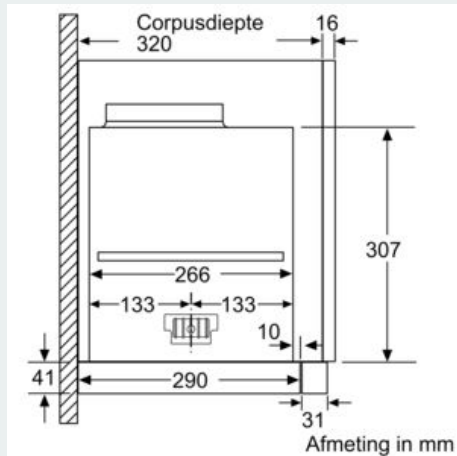
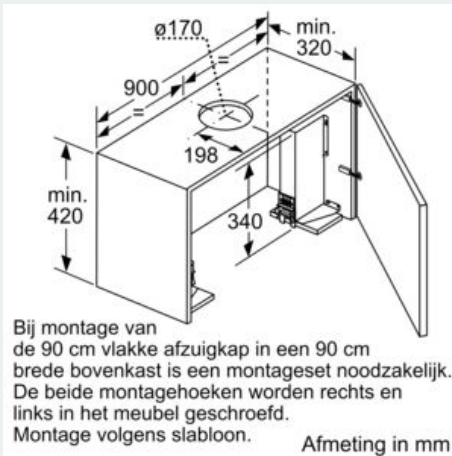
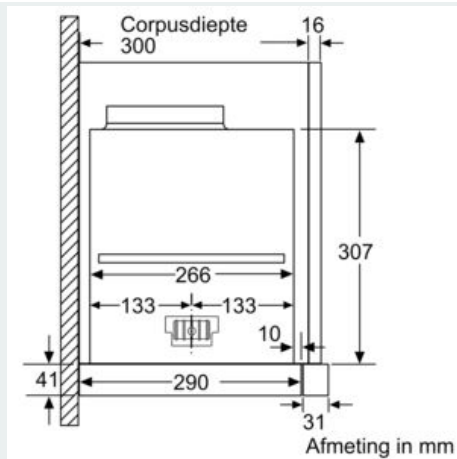
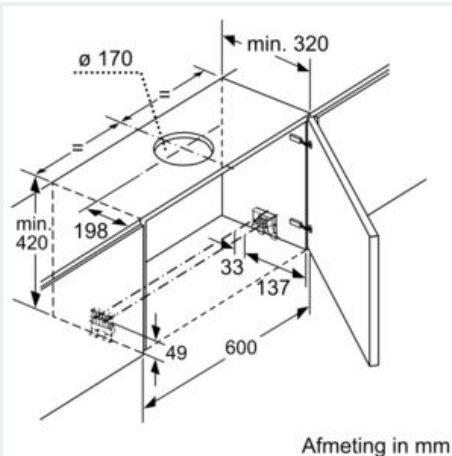

iQ700, Telescopische dampkap, 90 cm,
inox
LI99SA683

Maattekeningen

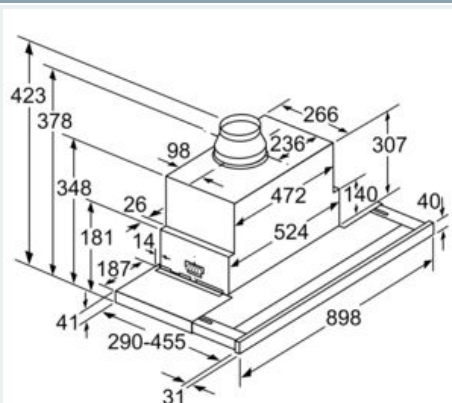

Diepte-aanpassing van de filterafzuigkap
tot 29 mm mogelijk

Afmeting in mm