

iQ300, Telescopische dampkap, 90 cm, zilvermetaalkleurig LI97SA530

A



De krachtige uitschuifbare dampkap wordt bijna onzichtbaar in de bovenkast geïnstalleerd.

- ✓ iQdrive-motor - De stille, krachtige motor zorgt voor een efficiënte verwijdering van kookluchtjes en stoom.
- ✓ Extreem stil - De stille afzuigkap dampkap die de rust in uw keuken bewaart.
- ✓ Intensiefstand met automatisch terugschakelen

Kenmerken

Technische gegevens

Uitvoering : Pull-out
 Keurmerken : CE, VDE
 Lengte elektriciteitsnoer : 175 cm
 Inbouwfmetingen : 385mm x 524.0mm x 290mm mm
 en: Minimum distance above an electric hob : 430 mm
 en: Minimum distance above a gas hob : 650 mm
 Nettogewicht : 13,1 kg
 Soort besturing : Electronisch
 Instelling afzuigvermogen : 3-standen + intensief
 Maximale afzuigcapaciteit : 408 m³/h
 Maximale luchtcirculatie intensiefstand : 496 m³/h
 Maximale luchtcirculatie : 358 m³/h
 Afzuigcapaciteit intensiefstand : 758 m³/h
 Aantal lampen : 2
 Geluidsniveau : 54 dB(A) re 1 pW
 Diameter luchtafvoer min/max : 150 / 120 mm
 Materiaal vetfilter : Aluminium wasbaar
 EAN-code : 4242003723357
 Aansluitwaarde : 146 W
 Minimale smeltveiligheid : 10 A
 Spanning : 220-240 V
 Frequentie : 60; 50 Hz
 Type stekker : Schuko-/Gardy. met aarding
 Type installatie : Inbouw



Optionele toebehoren

LZ49850	Greeplijst
LZ49560	Greeplijst
LZ49200	Montageset voor 90 cm bovenkast
LZ45650	Recirculatieset
LZ45610	Koolfilter (vervanging)
LZ11XC16	Cleanair Plus recirculatieset
LZ11XB16	CleanAir Plus koolfilter (vervanging)
LZ11TD11	Regenereerbaar recirculatieset
LZ10ITP00	Regenereerbaar koolfilter (vervanging)

iQ300, Telescopische dampkap, 90 cm, zilvermetaalkleurig LI97SA530

Kenmerken

Algemene informatie:

- Energie-efficiëntieklasse: A*
- Gemiddeld energieverbruik: 38.5 kWu/jaar*
- Ventilator-efficiëntieklasse: A*
- Verlichting-efficiëntieklasse: A*
- Vetfilter-efficiëntieklasse: B*
- Geluidsniveau bij normale werking: 54 dB*

Werking / Vermogen:

- Dampkap voor hangkast van 60 cm of 90 cm breed
- Geschikt voor luchtafvoer of kringloopwerking
- Voor het functioneren in kringloopwerking, moet de dampkap aangepast worden met een starterset of een cleanAir-module (toehoren in optie)
- Luchtafvoer volgens DIN/EN 61591:
- normale werking: 407 m³/u
- intensiefstand: 758 m³/u
- iQdrive - Efficiënte BLDC-technologie met 2 uiterst efficiënte ventilators

Comfort / Zekerheid:

- 4 vermogens, waarvan één intensiefstand
- Intensiefstand met automatische terugschakeling na 6 minuten
- Naventilatie (10 minuten)
- Elektronische bediening via druktoetsen en LED-indicatie
- Geluidsniveau volgens de normen EN 60704-3 en EN 60704-2-13 bij luchtafvoer:
- Normale werking 407 m³/u: 54 dB(A) re 1 pW
- Intensiefstand: 69 dB(A) re 1 pW
- 3 metalen vetfilter(s), vaatwasbestendig
- Verlichting van het werkblad: 2 x LED-modulen van 3 W
- Telescopische handgreep met inox profiel
- Eenvoudige bevestiging van het telescopisch gedeelte

Afmetingen:

- Aanbevolen diameter afvoerkanaal Ø 150 mm (Ø 120 mm bijgeleverd)
- Toestelafmetingen (HxBxD): 426 x 898 x 290 mm
- Inbouwafmetingen (HxBxD): 385 x 524 x 290 mm

iQ300, Telescopische dampkap, 90 cm,
zilvermetaalkleurig
LI97SA530

Maattekeningen

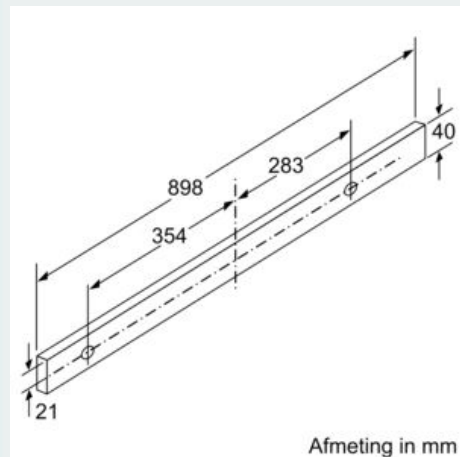
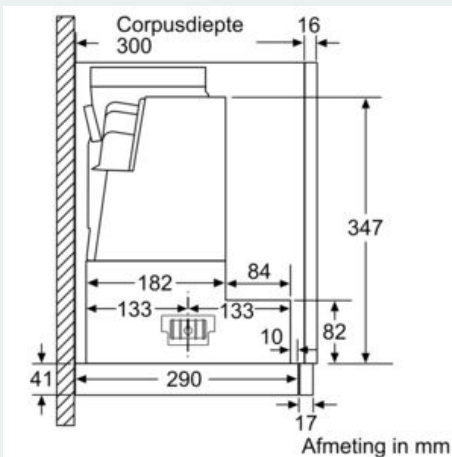
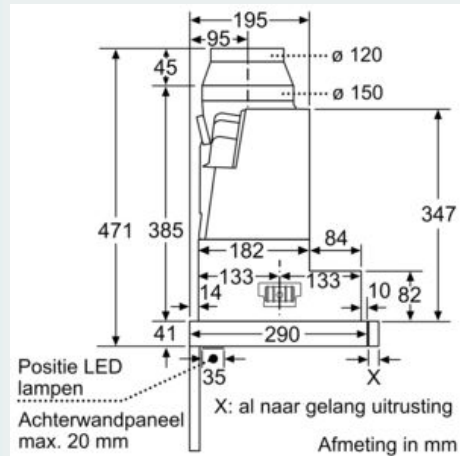
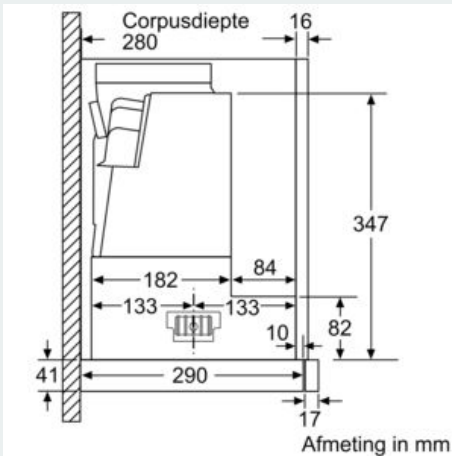
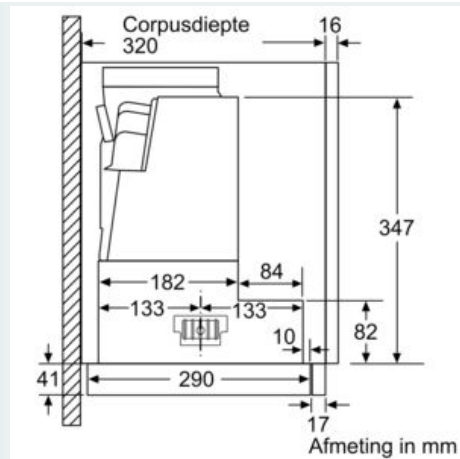
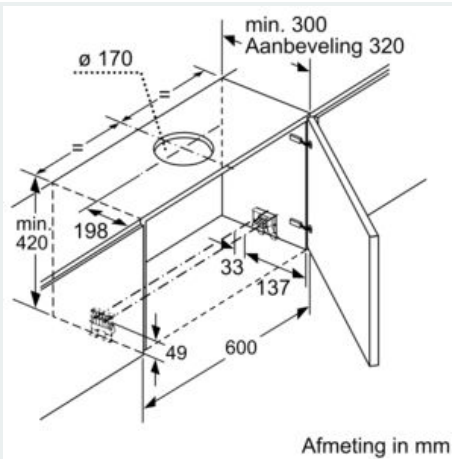

iQ300, Telescopische dampkap, 90 cm,
zilvermetaalkleurig
LI97SA530

Maattekeningen

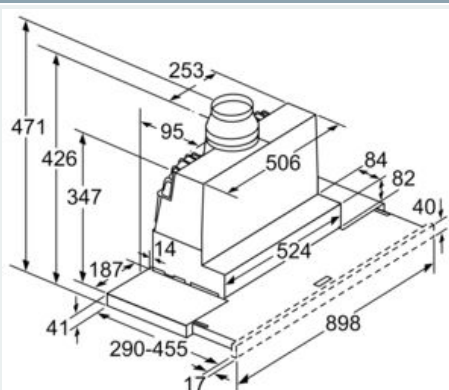

Diepteaanpassing van de filterafzuigkap
afzuigkap tot 29 mm mogelijk Afmeting in mm

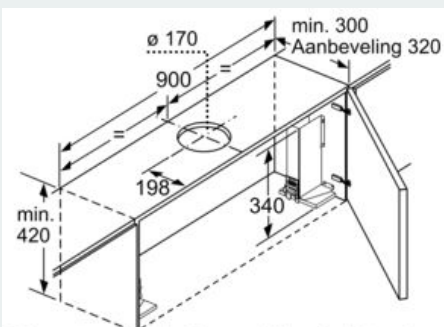

Bij montage van de 90 cm vlakke afzuigkap in
een 90 cm brede bovenkast is een
montageset noodzakelijk. De beide montage-
beugels worden links en rechts in het meubel
vast geschroefd. Montage volgens slabloon.
Afmeting in mm