

iQ500, Telescopische dampkap, 90 cm, inox LI97RA540

B



De krachtige uitschuifbare dampkap wordt bijna onzichtbaar in de bovenkast geïnstalleerd.

- ✓ iQdrive-motor - De stille, krachtige motor zorgt voor een efficiënte verwijdering van kookluchtjes en stoom.
- ✓ Extreem stil - De stille afzuigkap dampkap die de rust in uw keuken bewaart.
- ✓ Intensiefstand met automatisch terugschakelen

Kenmerken

Technische gegevens

Uitvoering : Pull-out
 Keurmerken : CE, VDE
 Lengte elektriciteitsnoer : 175 cm
 Inbouwfmetingen : 385mm x 524.0mm x 290mm mm
 en: Minimum distance above an electric hob : 430 mm
 en: Minimum distance above a gas hob : 650 mm
 Nettogewicht : 13,582 kg
 Soort besturing : Electronisch
 Instelling afzuigvermogen : 3-standen + 2 intensief
 Maximale afzuigcapaciteit : 390 m³/h
 Maximale luchtcirculatie intensiefstand : 628 m³/h
 Maximale luchtcirculatie : 358 m³/h
 Afzuigcapaciteit intensiefstand : 746 m³/h
 Aantal lampen : 2
 Geluidsniveau : 54 dB(A) re 1 pW
 Diameter luchtafvoer min/max : 150 / 120 mm
 Materiaal vetfilter : Aluminium wasbaar
 EAN-code : 4242003723401
 Aansluitwaarde : 146 W
 Minimale smeltveiligheid : 10 A
 Spanning : 220-240 V
 Frequentie : 50; 60 Hz
 Type stekker : Schuko-/Gardy. met aarding
 Type installatie : Inbouw

Optionele toebehoren

LZ49850 : Greeplijst , LZ49650 : Lichtlijst , LZ49560 : Greeplijst , LZ49550 : Greeplijst , LZ49520 : Greeplijst , LZ49200 : Montageset voor 90 cm bovenkast , LZ45650 : Recirculatieset , LZ45610 : Koolfilter (vervanging) , LZ11IXC16 : Cleanair Plus recirculatieset , LZ11IXB16 : CleanAir Plus koolfilter (vervanging) , LZ11ITD11 : Regeneerbaar recirculatieset , LZ10ITP00 : Regeneerbaar koolfilter (vervanging)



iQ500, Telescopische dampkap, 90 cm, inox LI97RA540

Kenmerken

Algemene informatie

- Energie-efficiëntieklasse: B*
- Gemiddeld energieverbruik: 38.8 kW/jaar*
- Ventilator-efficiëntieklasse: A*
- Verlichting-efficiëntieklasse: A*
- Vetfilter-efficiëntieklasse: B*
- Geluidsniveau bij normale werking: 54 dB*

Werking / Vermogen:

- Dampkap voor hangkast van 60 cm of 90 cm breed
- Geschikt voor luchtafvoer of kringloopwerking
- Voor het functioneren in kringloopwerking, moet de dampkap aangepast worden met een starterset of een cleanAir-module (toebehoren in optie)
- Luchtafvoer volgens DIN/EN 61591:
- normale werking: 390 m³/u
- intensiefstand: 746 m³/u
- iQdrive - Efficiënte BLDC-technologie met 2 uiterst efficiënte ventilators

Comfort / Zekerheid:

- 3 vermogens + 2 intensiefstanden
- Intensiefstand met automatische terugschakeling na 6 minuten
- Naventilatie (10 minuten)
- Elektronische bediening via druktoetsen en LED-aanduiding (7 segmenten)
- Geluidsniveau volgens de normen EN 60704-3 en EN 60704-2-13 bij luchtafvoer:
- Normale werking 390 m³/u: 54 dB(A) re 1 pW
- Intensiefstand: 69 dB(A) re 1 pW
- 3 metalen vetfilter(s), vaatwasbestendig
- Verzadigingsaanduiding van de metalen vetfilter en actiefkoolfilter
- Verlichting van het werkblad: 2 x LED-modulen van 3 W
- Dimfunctie
- softLight
- Eenvoudige bevestiging van het telescopisch gedeelte
- Telescopisch element zonder profiel (afwerkingsprofiel of meubelprofiel noodzakelijk)
- Bedieningspaneel flexibel bovenaan of vooraan (met toebehoren in optie)

Design:

- lightDesign-concept "White & Blue"

Afmetingen:

- Aanbevolen diameter afvoerkanaal Ø 150 mm (Ø 120 mm bijgeleverd)
- Toestelafmetingen (HxBxD): 426 x 898 x 290 mm
- Inbouwfmetingen (HxBxD): 385 x 524 x 290 mm

iQ500, Telescopische dampkap, 90 cm, inox
LI97RA540

Maattekeningen

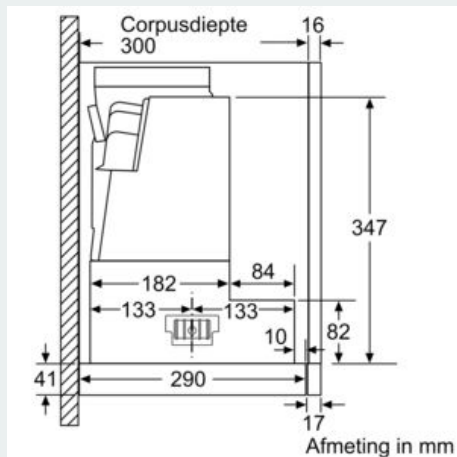
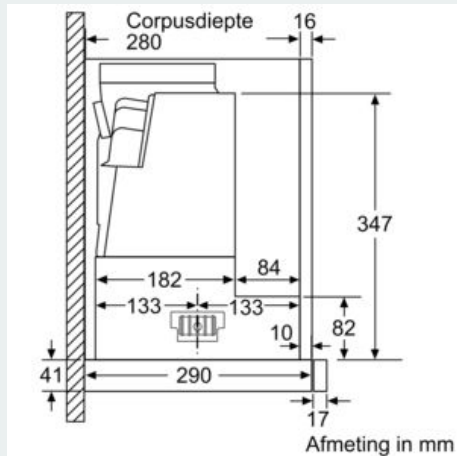
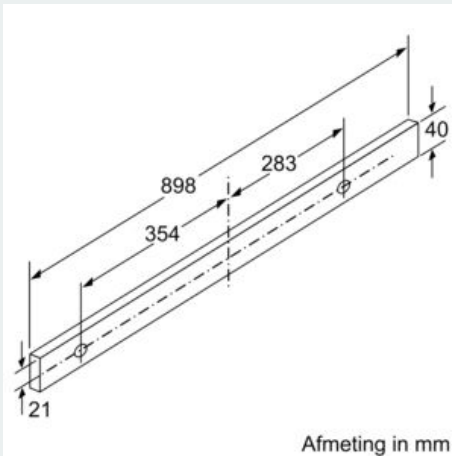
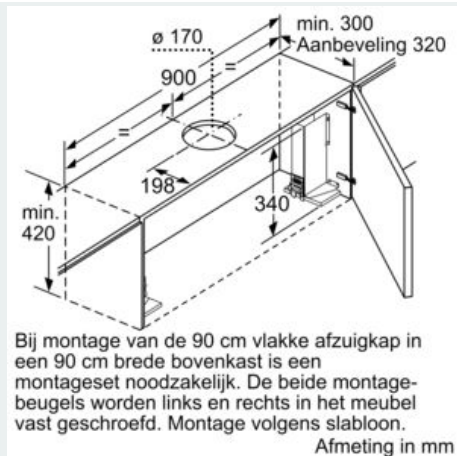
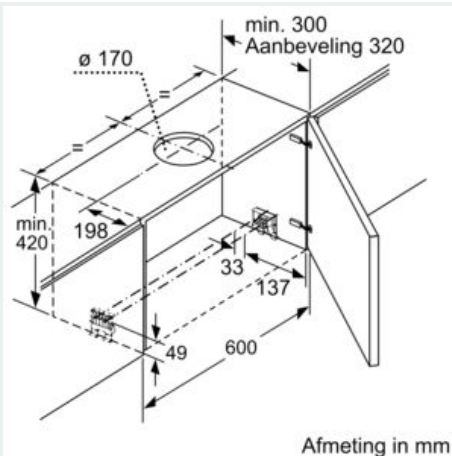

iQ500, Telescopische dampkap, 90 cm,
inox
LI97RA540

Maattekeningen

